

RELAX SO-810

MUSIC SYSTEM WITH INTERNET RADIO, DAB+, ALARM FUNCTION,
WIFI, BLUETOOTH® & MEDITATION CONTENT



Bedienungsanleitung
Operating manual
Mode d'emploi
Istruzioni per l'uso
Bedieningshandleiding
Betjeningsvejledning

Gesamtinhaltsverzeichnis

DE	Bedienungsanleitung.....	3
GB	Operating manual	62
FR	Mode d'emploi.....	117
IT	Manuale operativo.....	173
NL	Handleiding	232
DK	Betjeningsvejledning	288

RELAX SO-810

**MUSIKSYSTEM MIT INTERNETRADIO, DAB+, WECKFUNKTION,
WIFI, BLUETOOTH® & MEDITATIONSINHALTEN**



Bedienungsanleitung

Inhaltsverzeichnis

1.	Einleitung	6
1.1	Kontaktdaten	6
1.2	Bestimmungsgemäße Verwendung	7
2.	Kennenlernen Ihres RELAX.....	7
2.1	Lieferumfang.....	7
2.2	Bedienelemente und Anschlüsse.....	8
2.3	Technische Daten	13
2.4	Prüfzeichen und Zertifikate	14
3.	Erste Schritte	15
3.1	Auspacken des RELAX	15
3.2	Anschließen der Stromversorgung	15
3.3	Batterie in die Fernbedienung einlegen	16
3.4	Verwendung der Antennen.....	16
3.5	Ersteinrichtung	17
4.	Allgemeine Funktionen	19
5.	Menü-Übersicht	20
6.	Anzeige-Symbole.....	21
7.	FM Radio	22
7.1	Betrieb	22
7.2	Einrichtungsmenü	23
8.	DAB-Radio.....	24
8.1	Betrieb	24
8.2	Einrichtungsmenü	25
9.	Internet Radio.....	27
9.1	Betrieb	27
9.2	Einrichtungsmenü	28
9.3	Senderliste	29
9.4	Verwendung des Webportals	30
10.	Bluetooth.....	31
	Verbinden.....	31
10.1	Betrieb	31
10.2	Einrichtungsmenü	32
11.	AUX In.....	33
11.1	Betrieb	33
11.2	Einrichtungsmenü	33
12.	Naturklänge.....	34
12.1	Betrieb	34
12.2	Einrichtungsmenü	34
12.3	Inhalt der Naturklänge	35

13. Meditative Musik	36
13.1 Betrieb	36
13.2 Einrichtungsmenü.....	36
13.3 Entspannungsmusik	37
14. Angeleitete Meditation.....	38
14.1 Betrieb	38
14.2 Einrichtungsmenü.....	38
14.3 Geführte Meditation.....	39
15. Streaming Dienste	42
15.1 Betrieb	43
15.2 Einrichtungsmenü.....	44
16. My Music.....	45
16.1 Betrieb	45
16.2 Einrichtungsmenü.....	46
17. Demo-Musik	48
17.1 Betrieb	48
18. Alarmfunktionen.....	49
18.1 Alarm einstellen	49
18.2 Alarm ein- oder ausschalten.....	50
18.3 Ein Alarmsignal ausschalten.....	50
18.4 Snooze (Schlummer-Funktion)	50
19. Sleeptimer (automatische Abschalt-Funktion).....	51
20. Systemeinstellungen	52
20.1 Zugang zu den Systemeinstellungen	52
20.2 Equalizer.....	52
20.3 Streaming Audio Qualität.....	52
20.4 Netzwerk	52
20.5 Zeit/Datum	53
20.6 Inaktiver Standby.....	53
20.7 Anzeigehelligkeit	53
20.8 Sprache	54
20.9 Werkseinstellungen.....	54
20.10 Software update.....	54
20.11 Einrichtungsassistent.....	54
20.12 Info	54
20.13 Datenschutz	54
21. Verwendung der UNDOK™ App zur Steuerung des RELAX..	55
22. Fehlerbehebung	57
23. Reinigung	59
24. Garantie	60

1. Einleitung

Vielen Dank, dass Sie sich für den Kauf eines RELAX entschieden haben. Diese Bedienungsanleitung und die Sicherheitshinweise vermitteln Ihnen alle notwendigen Informationen für einen störungsfreien und sicheren Betrieb des RELAX.

- Lesen Sie Bedienungsanleitung und Sicherheitshinweise vollständig durch, bevor Sie RELAX verwenden.
- Bewahren Sie Bedienungsanleitung und Sicherheitshinweise zum späteren Nachschlagen auf.
- Falls Sie RELAX an Dritte weitergeben, geben Sie auch die Bedienungsanleitung und die Sicherheitshinweise mit.
- Die Nichtbeachtung dieser Bedienungsanleitung und Sicherheitshinweise kann zu schweren Verletzungen oder Schäden am RELAX führen.
- Für Schäden, aufgrund der Nichtbeachtung dieser Bedienungsanleitung und der Sicherheitshinweise entstehen, übernehmen wir keine Haftung.

Die Abbildungen in dieser Bedienungsanleitung dienen der Veranschaulichung von Handlungen, die zu Bedienung des RELAX notwendig sind.

Wir wünschen Ihnen viel Freude mit Ihrem RELAX!

1.1 Kontaktdaten

Adresse	sonoro audio GmbH, Hammer Landstraße 45, 41460 Neuss, Deutschland
Telefon	+49 2131 8834-141
Fax	+49 2131 7517-599
E-Mail	support@sonoro.de
Internet	www.sonoro.de

1.2 Bestimmungsgemäße Verwendung

RELAX darf nur für den Privatgebrauch eingesetzt werden. Es ist für eine gewerbliche Nutzung nicht geeignet. RELAX ist ausschließlich für die folgenden Aufgaben bestimmt:

- Wiedergabe von FM/DAB+/Internet-Radiosendern und Streaming-Diensten.
- Audio-Wiedergabe von externen Geräten, die über AUX In oder USB-Anschluss verbunden sind.
- Audio-Wiedergabe von Bluetooth-fähigen Geräten (z. B. Mobiltelefonen).
- Laden von externen Geräten, die über den USB-Eingang angeschlossen sind.
- Abspielen von Naturgeräuschen, Meditationsmusik und angeleiteter Meditation.

Andere Verwendungen gelten als nicht bestimmungsgemäß und sind untersagt. Wir übernehmen keinerlei Haftung für Schäden, die sich aus unsachgemäßem Gebrauch ergeben.

2. Kennenlernen Ihres RELAX

2.1 Lieferumfang

Zum RELAX selbst gehören folgende Zubehörteile ebenfalls zum Lieferumfang:

- Fernbedienung
- Eine Knopfzelle (CR2032, 3 V)
- Netzteil mit Universaladapter (VDE und UK)
- FM/DAB Teleskopantenne
- Bedienungsanleitung
- Sicherheitshinweise
- Grußkarte
- Prospekt des Audio-Angebots von sonoro
- Schutzhandschuhe

2.2 Bedienelemente und Anschlüsse Vorderansicht

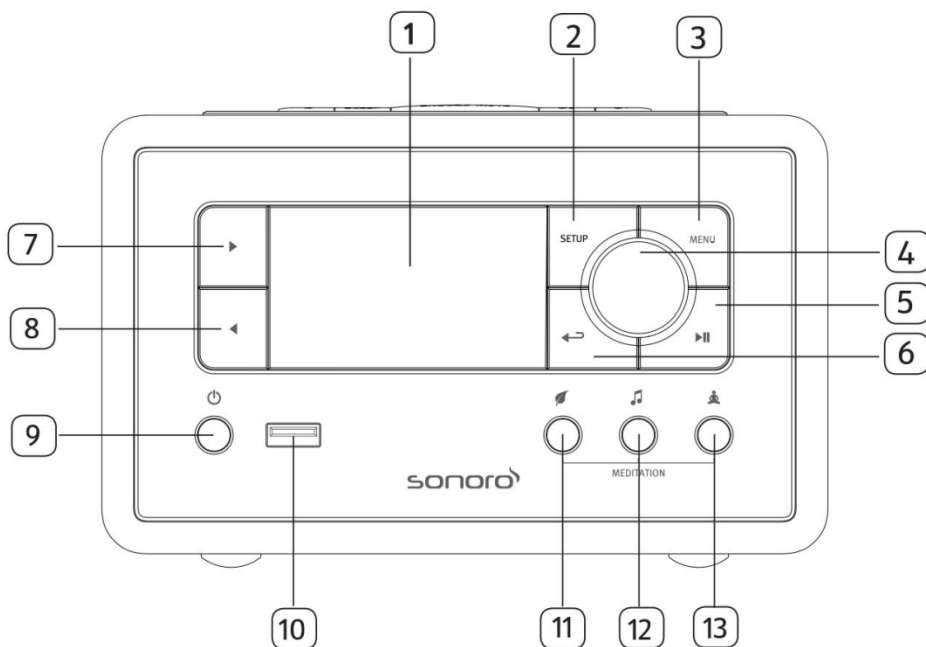

- | | |
|-----------------------------------------------------------|--------------------------------|
| 1. Anzeige | 7. Taste rechts (▶) |
| 2. Einstelltaste (SETUP) | 8. Taste links (◀) |
| 3. Menütaste (MENU) | 9. Standby-Taste (⏻) |
| 4. Einstellknopf:Laustärkeknopf,
Sendersuche, OK-Taste | 10. USB-Anschluss |
| 5. Taste Abspielen/Pause (▶) | 11. Naturklänge (🌿) |
| 6. Taste zurück (◀↶) | 12. Meditative Musik (🎵) |
| | 13. Angeleitete Meditation (🧘) |

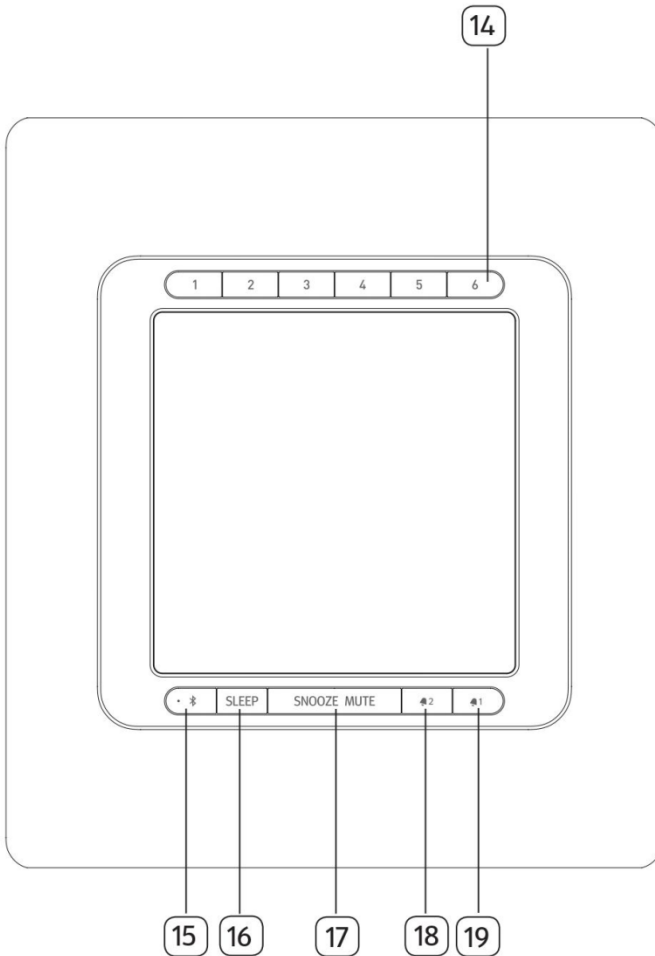

- 14. Voreinstelltasten (1-6)
- 15. Bluetooth (📶)
- 16. Sleptimer (**SLEEP**)
- 17. Taste Schlummern und Stummschalten (**SNOOZE MUTE**)
- 18. Taste Alarm 2 (🔔 2)
- 19. Taste Alarm 1 (🔔 1)

Rückansicht

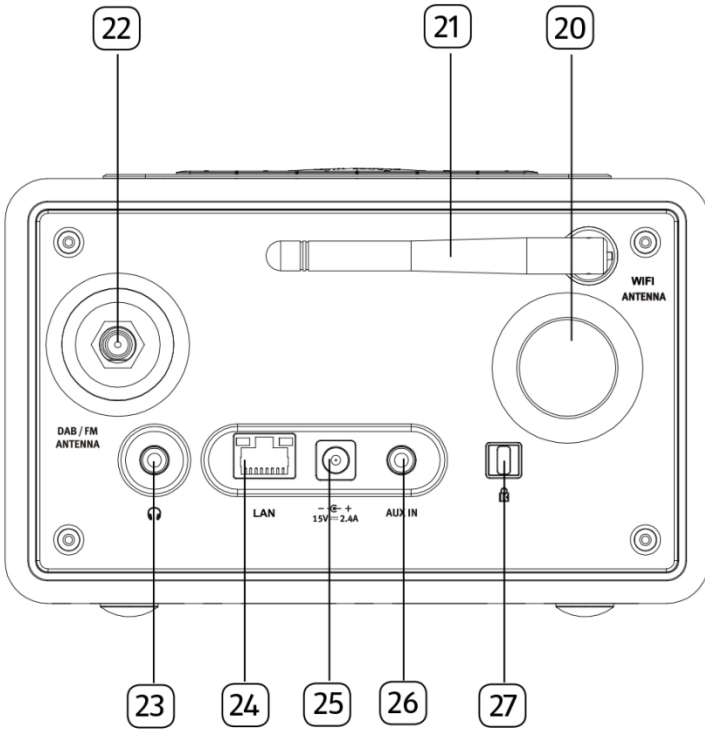

20. Bassreflexöffnung

21. Wi-Fi-Antenne

22. FM/DAB Antennenbuchse

23. Kopfhörerbuchse (🎧)

24. LAN RJ-45 Buchse

25. Gleichstrom-Eingangsbuchse

26. AUX Eingang (3,5 mm)

27. Key Lock (Diebstahlschutz)

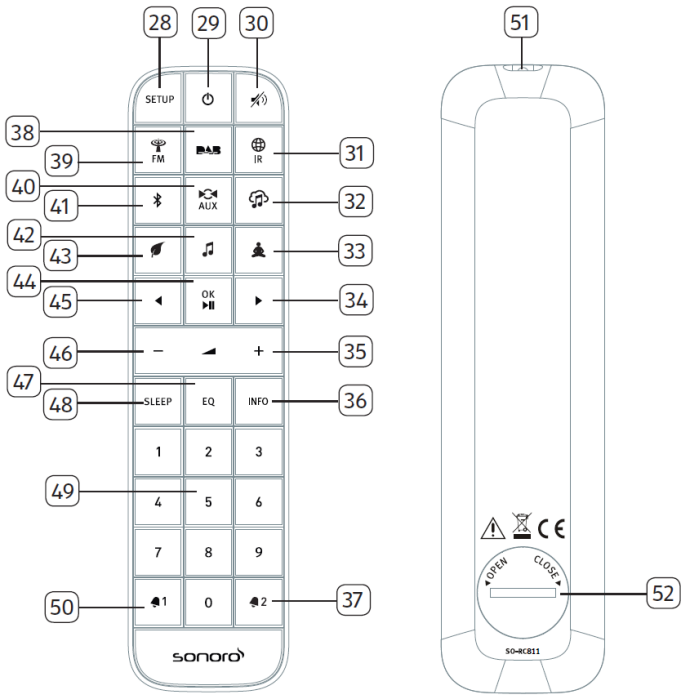



- | | |
|--------------------------------------------|---------------------------------------|
| 28. Einstelltaste (SETUP) | 36. Informationstaste (INFO) |
| 29. Standby-Taste (⏻) | 37. Taste Alarm 2 (🔔 2) |
| 30. Stummschalten/Schlummern (🔇) | 38. DAB-Radio (DAB) |
| 31. Internet Radio (🌐 IR) | 39. FM-Radio (📻 FM) |
| 32. Musik-Streaming-Dienste (🎵) | 40. AUX In (AUX) |
| 33. Angeleitete Mediation (🧘) | 41. Bluetooth (📶) |
| 34. Taste rechts (▶) | 42. Meditationsmusik (🎵) |
| 35. Taste Lautstärke lauter (+) * | 43. Naturklänge (🌿) |

- 44. Taste Abspielen/Pause (▶||), OK-Taste
- 45. Taste links (◀)
- 46. Taste Lautstärke leiser (←)
- 47. Equalizer Einstelltaste (EQ)
- 48. Sleoptimer Einstelltaste (SLEEP)
- 49. Sender-Voreinstellungen (1-9)
- 50. Taste Alarm 1 (📣 1)
- 51. Infrarotsender
- 52. Batteriefach

*Navigations-Tasten (+, -)

2.3 Technische Daten

DE

Spezifikation	Angaben
Abmessungen (BxT×H)	ca. 183 x 223 x 115 mm
Gewicht	ca. 2 kg
Umgebungstemperatur	0°C ~ +40°C
Anzeige	2,4" TFT Farbdisplay
Frequenzbereich, FM	87,50 MHz-108,00 MHz
DAB/DAB+	Band III, 174,928 MHz-239,200 MHz
Internet Radio	Über 25.000 Sender weltweit
Favoriten	Je 30 für FM DAB/DAB+ Internet Radio 10 für Spotify Je 8 für Deezer Amazon Music
My music Unterstützung	AAC, AAC+, MP3, WAV, WMA, FLAC
Medienformate formats	Max. 16 Bits, 2 Kanäle, Abtastrate 48 KHz
USB Nachladen	Ausgang: DC 5V  2,1A
USB Abspielen	Kompatibilitätssystem: FAT 16, FAT 32 (nicht kompatibel mit NTFS oder anderen Systemen)
AUX-IN	Port: 3,5mm Buchse, Empfindlichkeit: 300 mV
Streaming	Bluetooth Spotify Deezer Amazon Music DLNA UPnP
Unterstütztes Netzwerk	IEEE 802.11 a/b/g/n, 2,4 & 5GHz Band, Ethernet 2,412GHz-2,472GHz / 5,18GHz - 5,24GHz / 5,26GHz- 5,32GHz / 5,50GHz-5,70GHz
Max. Ausgangsleistung	< 20dBm
Verschlüsselung	WEP, WPA, WPA2 (PSK), WPS
Bluetooth	Version 4.1, Profile : AVRCP v1.5, A2DP 1.2 2.402GHz-2.480GHz
Max. Sendeleistung	< 4dBm
Batterie	CR2032 (Fernbedienung)
AC-Adapter, Leistung	Kingwall Electronics Ltd. Modell: AS360-150-AD240 Aufnahme: 100-240 V ~ 50/60 Hz 1,2 A Leistung: 15,0 V  2,4 A
Standby-Leistung	< 1.0W
Netzwerk-Standby Leistung	< 2.0W

2.4 Prüfzeichen und Zertifikate



Die Wortmarke Bluetooth® und die Logos sind Eigentum der Bluetooth SIG, Inc. und werden von der sonoro audio GmbH in Lizenz verwendet. Andere Warenzeichen und Markennamen sind die ihrer entsprechenden Eigentümer.



UPnP™ ist ein Markenzeichen des UPnP Forums.



Die Spotify-Software benötigt Lizenzen dritter Parteien, die Sie hier finden:
<http://www.spotify.com/connect/third-party-licenses>



Deezer und das Deezer Logo sind internationale Markenzeichen von Deezer S.A., registriert in Frankreich und anderen Ländern.



Amazon, Amazon Music Unlimited und alle damit verbundenen Logos sind Marken von Amazon.com, Inc. oder ihrer verbundenen Unternehmen.

3. Erste Schritte

3.1 Auspacken des RELAX

1. Nehmen Sie RELAX aus der Verpackung und kontrollieren Sie, ob RELAX oder Einzelteile Beschädigungen aufweisen. Falls dies der Fall ist, benutzen Sie RELAX nicht. Sollten Sie Beschädigungen feststellen, wenden Sie sich sofort an Ihren Händler oder an den Kundendienst der sonoro audio GmbH.
2. Überprüfen Sie den Inhalt auf Vollständigkeit (Siehe Kapitel „Lieferumfang“).
3. Stellen Sie RELAX an einem geeigneten Ort auf. Wenn Sie Ihr RELAX auf eine Naturholzfläche stellen wollen, stellen Sie bitte sicher, dass diese dafür geeignet ist. Auf geölten und gewachsenen Flächen können eventuell Flecken entstehen.
4. Entfernen Sie die Schutzfolie vom Display.

3.2 Anschließen der Stromversorgung

1. Stecken Sie das obere Ende des Adapters in den oberen Schlitz der Stromversorgung.
2. Rasten Sie das untere Ende des Adapters ein.
3. Ziehen Sie beim Herausnehmen erst den Stecker der Stromversorgung.
4. Ziehen Sie den Adapter zum Entfernen nach oben.

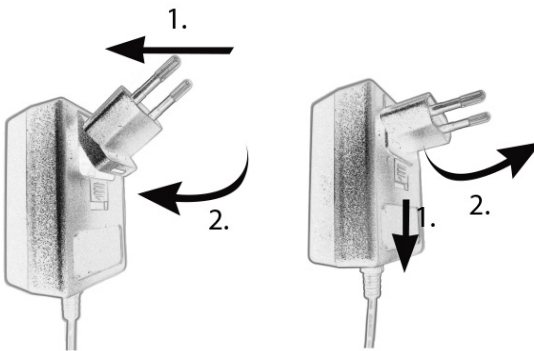

5. Stecken Sie den Anschlussstecker des Netzteils in die Gleichstromeingangsbuchse an der Rückseite des RELAX.
6. Stecken Sie den Netzstecker in eine Steckdose. RELAX ist nun eingeschaltet.

3.3 Batterie in die Fernbedienung einlegen

1. Öffnen Sie den Batteriefachdeckel auf der Rückseite der Fernbedienung, indem Sie den Deckel mit einer kleinen Münze gegen den Uhrzeigersinn drehen.
2. Legen Sie die mitgelieferten Batterien (CR2032, 3 V) mit der Beschriftung (+) nach oben ein.
3. Schließen Sie das Batteriefach, indem Sie den Deckel mit einer kleinen Münze im Uhrzeigersinn drehen.

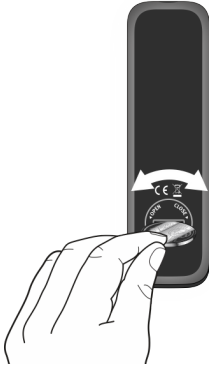

Bei Verwendung der Fernbedienung dürfen der Infrarotsensor am RELAX und der Infrarotsender an der Fernbedienung nicht verdeckt sein.

3.4 Verwendung der Antennen

1. Verschrauben Sie die Stabantenne auf der Rückseite des RELAX mit dem FM/DAB Antennenanschluss.

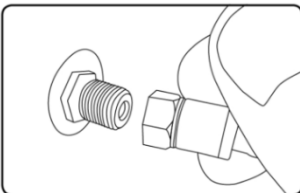

2. Ziehen Sie die Stabantenne auseinander und richten Sie die Antenne so aus, dass Sie optimalen Empfang haben.



Für noch besseren Empfang können Sie RELAX an eine geeignete Hausantenne anschließen.

3. Ziehen Sie die Wi-Fi-Antenne nach oben.
4. Wenn Sie RELAX mit einem Ethernet-Kabel an Ihr Netzwerk anschließen möchten, verbinden Sie ein Ethernet-Kabel vom LAN-Anschluss an der Rückseite des RELAX mit Ihrem Router.

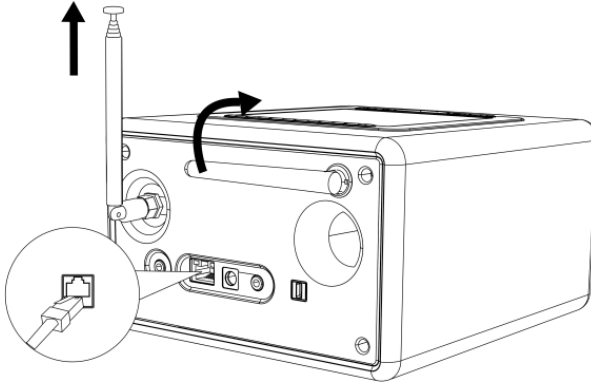

3.5 Ersteinrichtung

Wenn Sie RELAX erstmalig einschalten: Wählen Sie bitte zunächst die Display-Sprache. Danach erscheint „Einrichtung“ auf dem Display. Folgen Sie den unten angegebenen Anweisungen, um einige Grundeinstellungen vorzunehmen.

1. Wenn „Einrichtung“ angezeigt wird, drücken Sie auf der Fernbedienung **+** oder **-** (oder drehen Sie den Bedienknopf), um „JA“ auszuwählen und drücken Sie dann **OK**, um die Einrichtung zu beginnen.

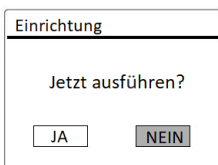

2. Danach werden Sie zu folgender Auswahl aufgefordert:

- Zeitformat (12 oder 24 Stunden),
- Quelle für automatische Updates von Uhrzeit und Datum (Update vom Radio, Internet oder kein Update).

Folgen Sie je nach Ihrer Auswahl den Hinweisen auf dem Display, um danach Datum und Uhrzeit, Zeitzone, Sommerzeit oder Drahtlosnetzwerk einzurichten. Drehen Sie den Bedienknopf am RELAX oder drücken Sie die Navigationstasten (**+/-**) an der Fernbedienung, um die Auswahl zu treffen und drücken Sie dann zur Bestätigung auf **OK** (siehe Kapitel „Menüoptionen“).

Wenn Sie „Update vom Internet“ wählen, muss zuerst die Wi-Fi-Verbindung eingerichtet werden. Drehen Sie bei der Eingabe des Kennworts zu Ihrem Drahtlosnetzwerk den Bedienknopf am RELAX oder drücken Sie die Navigationstasten an der Fernbedienung (+/–), um ein Zeichen / einen Buchstaben auszuwählen und drücken Sie dann zur Bestätigung auf **OK**. Zum Löschen der letzten Eingabe wählen Sie [BKSP]. Zum Abbruch der Kennworteingabe wählen Sie [CANCEL]. Drücken Sie zur Bestätigung des eingegebenen Kennworts auf [OK].

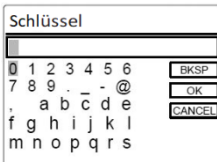

3. Wenn Meldung „Einrichtung abgeschlossen“ erscheint, drücken Sie auf **OK**: um die Einstellung zu verlassen.

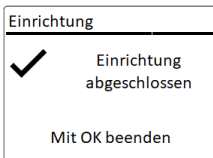





4. Als Alternative können Sie die Ethernet-Verbindung (LAN) zu Ihrem Router verwenden (mit automatischer Konfiguration). Wählen Sie dazu unter den unter SSID angezeigten Netzwerken den Menüpunkt [Kabel].



Um den Assistenten nochmals zu verwenden wählen Sie [Systemeinstellungen] und dann [Einrichtungsassistent] (Siehe Kapitel „Systemeinstellungen“).

4. Allgemeine Funktionen

Einschalten	Drücken Sie  . RELAX beginnt aus dem letzten gewählten Abspielmodus.
Ausschalten (Bereitschaftsmodus)	Drücken Sie  . Uhrzeit und Datum (wenn eingestellt) werden angezeigt. Um Energie zu sparen, schaltet sich RELAX nach 15 Minuten Ruhezustand in den Bereitschaftsmodus.
Abspielen	Drücken Sie einmal MENU , danach  oder  (oder drehen Sie den Bedienknopf) um einen Abspielmodus zu wählen und drücken Sie dann zur Bestätigung auf OK . Reihenfolge: FM-Radio > DAB-Radio > Internet-Radio > Bluetooth > Aux In > Nature Sound > Meditation Music > Guided Meditation > Spotify > Deezer > Amazon Music > My Music
Direkte Auswahl eines Abspielmodus	Drücken Sie die Taste für Direktbetrieb auf der Fernbedienung, um direkt von einer Betriebsart zur anderen zu wechseln.
Lautstärkeregelung	Drücken Sie auf der Fernbedienung + oder - oder drehen Sie den Lautstärkereglern am RELAX.

5. Menü-Übersicht



















Für das RELAX stehen drei Menüs zur Verfügung.

- Einstellungsmenü (Einstellungsmenü (für bestimmte Einstellungen in einem Abspielmodus, z.B. [Favoriten aufrufen] im FM-Modus)
- Systemeinstellungen (für allgemeine Einstellungen, z.B. Uhrzeit/ Datum, Sprache, usw.)
- Hauptmenü (Zugang zu Abspielmenüs, Sleeptimer und Weckalarmen)

Zugang zu den Menüs	Drücken Sie SETUP . Der Menüinhalt kann sich in unterschiedlichen Abspielarten unterscheiden.
Auswahl einer Option in den Menüs	Drehen Sie den Bedienknopf am RELAX oder drücken Sie + oder - auf der Fernbedienung.
Bestätigung einer Auswahl in den Menüs	Drücken Sie OK . (Drücken Sie am RELAX den Bedienknopf)
Im Menü einen Schritt zurückgehen	Drücken Sie ↶ .

6. Anzeige-Symbole

In der unten angegebenen Tabelle finden Sie die Bedeutung der Anzeige-Symbole, wenn diese auf dem Display erscheinen.

	Wi-Fi Verbindung ist aktiv (mit Signalstärke).
	Wi-Fi Verbindung ist getrennt.
	LAN Verbindung ist aktiv.
	LAN Verbindung ist ausgesteckt.
	Ein Bluetooth-Gerät ist verbunden.
	Alarm 1 ist aktiviert.
	Alarm 2 ist aktiviert.
	Der Radiosender befindet sich in der Voreinstellungsliste.
	FM RDS Informationen werden empfangen.
	Radiosignal wird empfangen (mit Signalstärke).
	Abspielmodus „Alle Titel wiederholen“ ist aktiv.
	Abspielmodus „Einen Titel wiederholen“ ist aktiv
	Abspielmodus „Zufällige Wiedergabe“ ist aktiv.
	Abspielmodus „Alle Titel in zufälliger Wiedergabe wiederholen“ ist
	Sleeptimer ist aktiv.
	Stereosender ist verfügbar.
	Tonwiedergabe ist stumm.
	Ein USB-Gerät ist angeschlossen.
	Pause beim Abspielen.

7. FM Radio

7.1 Betrieb

Auswahl des FM Radio-Modus	Drücken Sie die Taste  an der Fernbedienung. Oder drücken Sie einmal auf MENU und danach ◀ oder ▶ (oder drehen Sie den Bedienknopf) zur Auswahl des FM Radio-Modus und drücken Sie zur Bestätigung auf OK .
Manuelle Senderwahl	Drücken Sie ◀ oder ▶ .
Automatische Suche des nächsten verfügbaren Senders	Drücken und halten Sie ◀ oder ▶ . Oder drücken und halten Sie den Bedienknopf, um die manuelle Senderwahl zu starten.
Speichern eines Radiosenders in der Favoritenliste	Es lassen sich maximal 30 Radiosender speichern. <ol style="list-style-type: none">1. Drücken Sie die SETUP-Taste, dann ◀oder▶, um den [Favorit speichern] und drücken Sie dann zur Bestätigung auf OK.2. Drücken Sie + oder - (oder drehen Sie den Bedienknopf) zur Auswahl einer voreingestellten Sendernummer und drücken Sie dann zur Bestätigung auf OK.
Direktes Speichern eines Radiosenders in der Favoritenliste	<ol style="list-style-type: none">1. Drücken und halten Sie eine der 6 Favoritentasten (1-6) am RELAX.2. Auf der Fernbedienung: Drücken und halten Sie eine der Tasten 1-9.
Auswahl eines Radiosenders aus der Favoritenliste	Sie haben 3 Möglichkeiten einen Favoriten auszuwählen: <ol style="list-style-type: none">1. Drücken Sie die SETUP-Taste, dann ◀oder▶, um den [Favorit speichern] und drücken Sie dann zur Bestätigung auf OK. Drücken Sie + oder - (oder drehen Sie den Bedienknopf) zur Auswahl eines Radiosenders in der Voreinstellungsliste und drücken Sie dann zur Bestätigung auf OK.2. Drücken Sie eine der 6 Favoritentasten am RELAX.

	<p>3. Drücken Sie eine der Tasten 0-9 auf der Fernbedienung, um einen der Favoriten (1-30) auszuwählen.</p> <p>Hinweis: Zum Abrufen 2-stelliger Favoriten drücken Sie die Tasten hintereinander auf der Fernbedienung.</p>
Informationen des Radiosenders durchsuchen (falls verfügbar)	Drücken Sie wiederholt auf INFO .
Ton stumm schalten oder wiederherstellen	Drücken Sie  oder die Taste SNOOZE MUTE .

7.2 Einrichtungsmenü

Drücken Sie im FM-Radiobetrieb auf **SETUP**, um zum Einrichtungsmenü zu gelangen. Folgende Optionen stehen zur Verfügung:

- [Favoriten aufrufen]
Zum Hören eines Radiosenders aus der Voreinstellungsliste.
- [Favorit speichern]
Zum Speichern eines Radiosenders in der Voreinstellungsliste.
- [Autom. Sendersuchlauf]
Zum automatischen Speichern aller verfügbaren Radiosender in der Voreinstellungsliste.*
* Alle vorhandenen voreingestellten Sender werden gelöscht.
- [Suchlauf Einstellung]
Hierbei werden nur Sender mit hoher Signalstärke gesucht, wenn die automatische Einstellung aktiv ist.
- [Empfang Einstellung]
Radio hören in Stereo oder Mono-Qualität.
- [Systemeinstellungen]
Siehe Kapitel „Systemeinstellungen“.
- [Hauptmenü]
Zur Auswahl anderer Abspielfunktionen, Sleep-timer oder Weckalarmen.



Hinweis: Ausgewählte Optionen werden mit einem Sternchen gekennzeichnet.

8. DAB-Radio

8.1 Betrieb

Auswahl von DAB Radio-Modus	Drücken Sie die Taste DAB auf der Fernbedienung. Oder drücken Sie einmal MENU und dann ◀ oder ▶ (oder drehen Sie den Bedienknopf) zur Auswahl von DAB Radio und drücken Sie zur Bestätigung auf OK .
DAB-Sender suchen	Wenn Sie zum ersten Mal DAB wählen oder wenn die Senderliste leer ist, führt RELAX automatisch einen vollständigen Suchlauf durch und speichert alle verfügbaren Sender in der Senderliste.
Einstellen eines Senders	Drücken Sie ◀ oder ▶.
Speichern eines Radiosenders in der Favoritenliste	Es können maximal 30 Radiosender gespeichert werden. <ol style="list-style-type: none">1. Drücken Sie die SETUP-Taste, dann ◀ oder ▶, um den [Favorit speichern] und drücken Sie dann zur Bestätigung auf OK.2. Drücken Sie + oder - (oder drehen Sie den Bedienknopf) zur Auswahl einer voreingestellten Sendernummer und drücken Sie dann zur Bestätigung auf OK.
Direktes Speichern eines Radiosenders in der Favoritenliste	<ol style="list-style-type: none">1. Drücken und halten Sie eine der 6 Favoritentasten (1-6) am RELAX.2. Auf der Fernbedienung: Drücken und halten Sie eine der Tasten 1-9.
Auswahl eines Radiosenders aus der Favoritenliste	Sie haben 3 Möglichkeiten einen Favoriten auszuwählen: <ol style="list-style-type: none">1. Drücken Sie die SETUP-Taste, dann ◀ oder ▶, um den [Favorit speichern] und drücken Sie dann zur Bestätigung auf OK. Drücken Sie + oder - (oder drehen Sie den Bedienknopf) zur Auswahl eines Radiosenders in der Voreinstellungsliste und drücken Sie dann zur Bestätigung auf OK.

	<p>2. Drücken Sie eine der 6 Favoritentasten am RELAX.</p> <p>3. Drücken Sie eine der Tasten 0-9 auf der Fernbedienung, um einen der Favoriten (1-30) auszuwählen.</p> <p>Hinweis: Zum Abrufen 2-stelliger Favoriten drücken Sie die Tasten hintereinander auf der Fernbedienung.</p>
Informationen* des Radiosenders durchsuchen (falls verfügbar)	Drücken Sie wiederholt auf INFO .
Ton stumm schalten oder wiederherstellen	Drücken Sie die Taste ) oder SNOOZE MUTE .

*DAB-Informationen (falls verfügbar) enthalten: Sendername, Dynamic Label Segment (DLS), Signalstärke, Programmtyp (PTY), Ensemble-Name, Frequenz, Signalfehlerrate, Bitrate und Audiostatus, Codec und Uhrzeit und Datum.

8.2 Einrichtungsmenü

Drücken Sie im DAB-Modus auf **SETUP**, um zum Einrichtungsmenü zu gelangen. Folgende Optionen stehen zur Verfügung:

- [Favoriten aufrufen]
Zum Abruf eines Radiosenders aus der Voreinstellungsliste.
- [Favorit speichern]
Zum Speichern eines Radiosenders in der Voreinstellungsliste.
- [Senderliste]
Zeigt alle verfügbaren Sender an.
- [Vollständiger Suchlauf]
Suchen und Speichern aller verfügbaren Sender.
- [Manuelle einstellen]
Zur manuellen Frequenzeinstellung. Die Liste verfügbarer digitaler Radiosender wird dargestellt.
- [Ungültige entfernen]
Zum Löschen aller inaktiven Sender aus der Senderliste.

- [DRC]

Manche DAB-Sender bieten die Dynamic Range Compression (DRC) an. Mit der DCR-Einstellung wird der Lautstärkeunterschied zwischen leisen und lauten Passagen reduziert. Sie können zwischen DCR Hoch, DCR Niedrig und DCR Aus wählen. Bei lauter Umgebung wird DCR Hoch empfohlen.

- [Senderreihenfolge]

Zur Festlegung, wie die Sender bei der Sendersuche dargestellt werden. Folgende Optionen stehen zur Verfügung:

- [Alphanumerisch]: Die Sender werden in alphabetischer Reihenfolge aufgeführt,
- [Ensemble]: Es werden Sendergruppen aufgeführt, die zusammen im gleichen Ensemble gesendet werden und
- [Gültig]: Es werden erst die aktiven Sender und danach die inaktiven Sender dargestellt.

- [Systemeinstellungen]

Siehe Kapitel „Systemeinstellungen“.

- [Hauptmenü]

Um andere Abspielfunktionen, Sleptimer oder Weckalarme zu wählen.





Hinweis: Ausgewählte Optionen werden mit einem Sternchen gekennzeichnet.

9. Internet Radio

9.1 Betrieb

Zur Nutzung des Internetradios muss zuerst eine Internetverbindung über Wi-Fi oder Ethernet eingerichtet werden (siehe Kapitel „Erste Schritte“ und „Netzwerk“).

Auswahl von Internet Radio	<p>Drücken Sie die Taste  auf der Fernbedienung. Oder drücken Sie einmal auf MENU, danach ◀ oder ▶ (oder drehen Sie den Einstellknopf) zur Auswahl von Internet-Radio und drücken Sie zur Bestätigung auf OK.</p> <p>RELAX verbindet sich mit dem zuletzt verwendeten Netzwerk und dann mit dem zuletzt gehörten Sender.</p>
Einstellen eines Radiosenders oder Podcast	Siehe Kapitel „Senderliste“.
Speichern eines Radiosenders in der Favoritenliste	<p>Es können maximal 30 Radiosender gespeichert werden.</p> <ol style="list-style-type: none"> 1. Drücken Sie die SETUP-Taste, dann ◀oder▶, um den [Favorit speichern] und drücken Sie dann zur Bestätigung auf OK. 2. Drücken Sie + oder - (oder drehen Sie den Bedienknopf) zur Auswahl einer voreingestellten Sendernummer und drücken Sie dann zur Bestätigung auf OK.
Direktes Speichern eines Radiosenders in der Favoritenliste	<ol style="list-style-type: none"> 1. Drücken und halten Sie eine der 6 Favoritentasten (1-6) am RELAX. 2. Auf der Fernbedienung: Drücken und halten Sie eine der Tasten 1-9.

Auswahl eines Radiosenders aus der Favoritenliste	<p>Sie haben 3 Möglichkeiten einen Favoriten auszuwählen:</p> <ol style="list-style-type: none"> 1. Drücken Sie die SETUP-Taste, dann ◀oder▶, um den [Favorit speichern] und drücken Sie dann zur Bestätigung auf OK. Drücken Sie + oder – (oder drehen Sie den Bedienknopf) zur Auswahl eines Radiosenders in der Voreinstellungsliste und drücken Sie dann zur Bestätigung auf OK. Drücken Sie eine der 6 Favoritentasten am RELAX. 2. Drücken Sie eine der Tasten 0-9 auf der Fernbedienung, um einen der Favoriten (1-30) auszuwählen. <p>Hinweis: Zum Abrufen 2-stelliger Favoriten drücken Sie die Tasten hintereinander auf der Fernbedienung.</p>
Informationen* des Radiosenders durchsuchen (falls verfügbar)	Drücken Sie wiederholt auf INFO .
Ton stumm schalten oder wiederherstellen	Drücken Sie die Taste  oder SNOOZE MUTE .

* Die Senderinformationen (falls verfügbar) enthalten: Künstler und Titelbezeichnung, Senderbeschreibung, Sender-Genre und Ort, Signalqualität, Codec und Abtastrate, Abspiel-Puffer und Datum.

9.2 Einrichtungsmenü

Drücken Sie **SETUP** im Modus Internet Radio, um zum Einrichtungsmenü zu gelangen. Folgende Optionen stehen zur Verfügung:

- [Favoriten aufrufen]
Zum Abrufen eines Radiosenders aus der Voreinstellungsliste.
- [Favorit speichern]
Zum Speichern eines Radiosenders in der Voreinstellungsliste.
- [Zuletzt gehört]
Einstellen der zuletzt gehörten Sender.

- [Senderliste]
Einstellen verfügbarer Internet-Radiosender (siehe Kapitel „Senderliste“).
- [Systemeinstellungen]
Siehe Kapitel „Systemeinstellungen“.
- [Hauptmenü]
Zur Auswahl von anderen Abspielarten, Sleptimer oder Weckalarme.



Hinweis: Ausgewählte Optionen werden mit einem Sternchen gekennzeichnet.

9.3 Senderliste

In der [Senderliste] stehen die folgenden Menüs und Untermenüs zur Verfügung:

- [Örtlich (Name Ihres Ortes)]
Suchen und Einstellen von Sendern in Ihrer Nähe. Die Sender sind in mehreren Kategorien gruppiert.
- [Sender]
 - [Länder]: Suchen und Einstellen von Sendern nach Ort.
 - [Genre]: Suchen und Einstellen von Sendern nach Genre.
 - [Sender suchen]: Suche nach verfügbaren Radiosendern durch Eingabe von Stichworten.
 - [Populäre Sender]: Suchen und Einstellen der beliebtesten Internet-Radiosender.
 - [Neue Sender]: Suchen und Einstellen der beliebtesten Internet-Radiosender.
- [Podcasts]
 - [Länder]: Suchen und Einstellen von Podcasts nach Ort.
 - [Formate]: Suchen und Einstellen von Podcasts nach Genre.
 - [Suchen podcasts]: Suche nach verfügbaren Podcasts durch Eingabe von Stichworten.
- [Hilfe]
 - Hilfe zu häufig gestellten Fragen, wenn das Internet-Radio nicht richtig funktioniert.

9.4 Verwendung des Webportals

Über die Webseite des Portals Frontier Silicon Internet Radio können Sie „Meine Favoriten“ organisieren und neue Internetradiosender auf einem Computer hinzufügen. Dazu müssen Sie sich zuerst beim Webportal anmelden.



1. Drücken Sie im Internet-Radiomodus auf **SETUP** (Einrichten) und wählen Sie dann [Senderliste] > [Hilfe]. Notieren Sie den Zugangscode.
2. Gehen Sie im Webbrowser Ihres Computers auf die Seite <http://nuvola.link/sr>
3. Melden Sie mit dem Zugangscode ein neues Konto an.
4. Folgen Sie den Hinweisen im Webportal, verwenden Sie die Funktionen „Meine Favoriten“ und „Meine hinzugefügten Radiostationen“, um Radiosender hinzuzufügen.
5. Die in „Meine Favoriten“ hinzugefügten Sender können Sie durch [Meine Favoriten] im Internet-Radiomodus vom RELAX hören.

Die in „Meine gespeicherten Sender“ hinzugefügten Sender können Sie durch [Meine hinzugefügten Radiostationen] im Internet-Radiomodus von RELAX hören.









10. Bluetooth

RELAX kann sich innerhalb eines Bereichs von ca. 10 Metern mit Bluetooth-fähigen Abspielgeräten (z.B. Mobiltelefon) verbinden.

Verbinden

1. Drücken Sie die Taste  auf der Fernbedienung, oder drücken Sie einmal auf **MENU**, danach **+** oder **-** (oder drehen Sie den Einstellknopf) zur Auswahl von Bluetooth und drücken Sie dann zur Bestätigung auf **OK**.
Das kleine Bluetooth-Symbol  blinkt und zeigt an, dass RELAX bereit zum Verbinden ist.
2. Schalten Sie an Ihrem Bluetooth-fähigen Abspielgerät die Bluetooth-Funktion ein und suchen Sie nach verfügbaren Bluetooth-Geräten.
3. Wählen Sie „RELAX“ aus der Liste verfügbarer Bluetooth-Geräte, um die Verbindung einzurichten.
Das Bluetooth-Symbol  hört auf zu blinken, wenn die Verbindung zustande gekommen ist.

10.1 Betrieb

Auswahl des Bluetooth-Modus	Drücken Sie die Taste  am RELAX oder auf der Fernbedienung. Oder drücken Sie einmal auf MENU , dann  oder  (oder drehen Sie den Einstellknopf) zur Auswahl von Bluetooth und drücken Sie dann zur Bestätigung auf OK .
Musik abspielen	Wählen Sie eine Audiodatei von Ihrem Bluetooth-fähigen Abspielgerät und starten Sie die Wiedergabe.
Pause oder erneutes Abspielen	Drücken Sie  .
Wechseln zum vorherigen oder nächsten Titel	Drücken Sie  oder  .
Schnelle Vorwärts- und Rückwärtssuche innerhalb eines Titels	Halten Sie beim Abspielen  oder  gedrückt.

Trennen der Bluetooth-Verbindung	<ul style="list-style-type: none"> • Schalten Sie auf einen anderen Abspielmodus, oder • Wählen Sie [BT Trennen] aus dem Einstellungsmenü (siehe unten), oder • Drücken und halten Sie .
Informationen zum Titel (Audiodatei) durchsuchen (falls verfügbar)	Drücken Sie wiederholt auf INFO .

10.2 Einrichtungsmenü

Drücken Sie **SETUP** im Bluetooth-Audiomodus, um zum Einrichtungsmenü zu gelangen. Folgende Optionen stehen zur Verfügung:

- [Bluetooth getrennt]
Zum Trennen der Bluetooth-Verbindung.
- [Details anzeigen]
 - [Bluetooth Info]: Den vorhandenen Bluetooth-Verbindungsstatus anzeigen.
 - [Verbunden mit]: Den Namen des derzeit verbundenen Bluetooth-Geräts anzeigen.
 - [Verbundene Geräte]: Auflistung der Namen verbundener Bluetooth-Geräte.
- [Systemeinstellungen]
Siehe Kapitel „Systemeinstellungen“.
- [Hauptmenü]
Zur Auswahl von anderen Abspielarten, Sleptimer oder Weckalarmen.





Hinweis: Ausgewählte Optionen werden mit einem Sternchen gekennzeichnet.

11. AUX In

11.1 Betrieb

Ihr externes Abspielgerät (z.B. mp3-Player) muss mit einem Audiokabel (mit 3,5 mm Stecker, nicht mitgeliefert) an der AUX-Eingangsbuchse des RELAX angeschlossen werden.

Auswahl des AUX In Modus	Drücken Sie die Taste  auf der Fernbedienung. Oder drücken Sie einmal auf MENU , danach ◀ oder ▶ (oder drehen Sie den Einstellknopf) zur Auswahl von AUX In und drücken Sie dann zur Bestätigung auf OK .
Starten und Steuern der Wiedergabe	Alle Abspieltätigkeiten werden am externen Abspielgerät durchgeführt.
Ton stumm schalten oder wiederherstellen	Drücken Sie die Taste  oder SNOOZE MUTE .

11.2 Einrichtungsmenü

Drücken Sie im Modus AUX In auf **SETUP**, um zum Einrichtungsmenü zu gelangen. Folgende Optionen stehen zur Verfügung:

- [Systemeinstellungen]
Siehe Kapitel „Systemeinstellungen“.
- [Hauptmenü]
Zur Auswahl von anderen Abspielarten, Sleptimer oder Weckalarmen.









Hinweis: Ausgewählte Optionen werden mit einem Sternchen gekennzeichnet.

12. Naturklänge

12.1 Betrieb

In Ihrem RELAX befinden sich eine Reihe von Naturklängen, die Ihnen helfen, sich zu entspannen.

Auswahl der Naturklänge	Drücken Sie die Taste  am RELAX oder auf der Fernbedienung. Oder drücken Sie einmal auf MENU , dann  oder  (oder drehen Sie den Einstellknopf) zur Auswahl der Naturklänge und drücken Sie dann zur Bestätigung auf OK .
Starten und Steuern der Wiedergabe	Wählen Sie einen Titel von der Favoritentaste (1-6)*, um direkt auf die Naturklänge (Musik) zuzugreifen.
Pause oder erneute Wiedergabe	Drücken Sie  .
Inhalt der Naturklänge	* Siehe Kapitel ‚Inhalt der Naturklänge‘.
Zum vorherigen oder nächsten Titel wechseln	Drücken Sie  oder  .
Ton stumm schalten oder wiederherstellen	Drücken Sie die Taste ) oder SNOOZE MUTE .

12.2 Einrichtungsmenü

Drücken Sie im Modus „Naturklänge“ auf **SETUP**, um zum Einrichtungsmenü zu gelangen. Folgende Optionen stehen zur Verfügung:

- [Inhaltssprache]
Zur Auswahl von Ländern für Musikinhalte (Deutsch, Englisch, Französisch).
- [Systemeinstellungen]
Siehe Kapitel „Systemeinstellungen“.
- [Hauptmenü]
Zur Auswahl von anderen Abspielarten, Sleptimer oder Weckalarmen.



Hinweis: Ausgewählte Optionen werden mit einem Sternchen gekennzeichnet.



Gleichklang







Nicht nur die Natur selbst zieht uns in ihren Bann, sondern auch ihre Klänge vermögen dies zu tun. Der Klang einer rauschenden Brandung oder eines knisternden Kaminfeuers fasziniert und steckt voll intensiver Kraft. Naturklänge stärken die Seele, bringen uns in Balance und helfen uns abzuschalten. Sie sind übrigens nicht nur zum Stressabbau geeignet, sondern helfen auch Kreativität und Produktivität anzuheben!



13. Meditative Musik

13.1 Betrieb

Die meditative Musik Ihres RELAX hilft Ihnen, sich tief zu entspannen und auf andere Gedanken zu kommen.

Auswahl der meditativen Musik	Drücken Sie die Taste  am RELAX oder auf der Fernbedienung. Oder drücken Sie einmal MENU und dann  oder  (oder drehen Sie den Einstellknopf), um meditative Musik zu wählen und drücken Sie zur Bestätigung auf OK .
Starten und Steuern der Wiedergabe	Wählen Sie Titel von den Sendervorwahltasten (1-6)*, um direkt auf die meditative Musik zuzugreifen.
Pause oder erneute Wiedergabe	Drücken Sie  .
Sprache der Inhalte für Meditation*	* Siehe Kapitel ‚Entspannungsmusik‘.
Zur vorherigen oder nächsten meditativen Musik wechseln	Drücken Sie  oder  .
Ton stumm schalten oder wiederherstellen	Drücken Sie die Taste  oder SNOOZE MUTE .

13.2 Einrichtungsmenü

Drücken Sie im Modus „Meditative Musik“ auf **SETUP**, um zum Einrichtungsmenü zu gelangen. Folgende Optionen stehen zur Verfügung:

- [Inhaltssprache]
Zur Auswahl von Ländern für Musikinhalte (Deutsch, Englisch, Französisch).
- [Systemeinstellungen]
Siehe Kapitel „Systemeinstellungen“.
- [Hauptmenü]
Zur Auswahl von anderen Abspielarten, SleepTIMER oder Weckalarmen.



Hinweis: Ausgewählte Optionen werden mit einem Sternchen gekennzeichnet.



Klangmagie

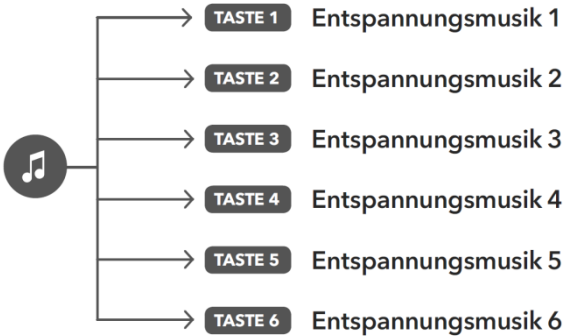

Magische Klänge voll hypnotischer Kraft. Komponiert, um den Ballast störender Gedanken abzustreifen: Lassen Sie sich von stimmungsvoller Musik und einfühlsamen Harmonien beflügeln: Willkommen auf der Sonnenseite des Lebens!



14. Angeleitete Meditation

14.1 Betrieb

Die Musik Ihres RELAX zur angeleiteten Meditation hilft Ihnen, sich tief zu entspannen und möglichen Stress hinter sich zu lassen.

Auswahl der angeleiteten Meditation	Drücken Sie die Taste  am RELAX oder auf der Fernbedienung. Oder drücken Sie einmal MENU und dann ◀ oder ▶ (oder drehen Sie den Einstellknopf), um die angeleitete Meditation zu wählen und drücken Sie zur Bestätigung auf OK .
Starten und Steuern der Wiedergabe	Wählen Sie ein Album von den Sendervorwahl-tasten (1-6)*, um direkt zur angeleiteten Meditation zu gelangen.
Pause oder erneute Wiedergabe	Drücken Sie ▶ .
Sprache für den Inhalt der angeleiteten Meditation*	* Siehe Kapitel ‚Geführte Meditation‘.
Zur vorherigen oder nächsten Meditation wechseln	Drücken Sie ◀ oder ▶ .
Ton stumm schalten oder wiederherstellen	Drücken Sie die Taste  oder SNOOZE MUTE .

14.2 Einrichtungsmenü

Drücken Sie im Modus „Angeleitete Meditation“ auf **SETUP**, um zum Einrichtungsmenü zu gelangen. Folgende Optionen stehen zur Verfügung:

- [Inhaltssprache]
Zur Auswahl von Ländern für Musikinhalte (Deutsch, Englisch, Französisch).
- [Systemeinstellungen]
Siehe Kapitel „Systemeinstellungen“.
- [Hauptmenü]
Zur Auswahl von anderen Abspielarten, Sleep-timer oder Weckalarmen.



Hinweis: Ausgewählte Optionen werden mit einem Sternchen gekennzeichnet.



Fühlen, Besinnen. Selbst-Sein

Die hinterlegten Kompositionen helfen Ihnen dabei, Ihren Geist und Ihre Gedanken zur Ruhe zu bringen. Unsere gemeinsam mit Robert Betz entwickelten Meditationsübungen begleiten Sie durch den Tag und helfen Ihnen, besser zu entspannen und Ihre Lebensqualität zu verbessern. Die Übungen, die wir einer intensiven Analyse mit zahlreichen Probanden getestet haben, dienen neben der Entspannung auch als Einschlafhilfe und zur Steigerung des allgemeinen Wohlbefindens.



Kurzentspannung

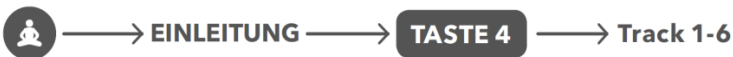

Die Kunst, los zu lassen

Wir alle brauchen Pausen. Zahlreiche Studien belegen: Kurzentspannung hilft, dem Ausgebranntsein entgegenzuwirken. Das Gute daran: Obwohl die Übungen nur wenige Minuten dauern, sind sie erstaunlich effektiv!

Wenn Sie die Kurzentspannung mehrmals ausgeführt haben, können Sie sich die Übungen auch leicht in Erinnerung rufen und außerhalb von zu Hause – vor einem wichtigen Gespräch oder anderen mit Druck und Anspannung verbundenen Situationen – praktizieren.



TASTE 4

Kurzentspannung

- 1) Längeres Ausatmen
- 2) Spüren der Gegensätze
- 3) Da-Sein
- 4) Stress abgeben
- 5) Loslassen
- 6) Spüren Ihres Pulses

Progressive Muskelentspannung & Meditative Entspannung



EINLEITUNG

TASTE 5

Track 1-3

Spannung und Entspannung

Die progressive Muskelentspannung bietet ein wirkungsvolles Instrument, besser mit Stress und Spannungszuständen, umzugehen. Die im Liegen ausgeführten Übungen verhelfen nicht nur zu mehr innerer Ruhe und Ausgeglichenheit, sondern auch zu einem besseren und gesünderen Körpergefühl.



TASTE 5

Progressive Muskelentspannung

- 1) Muskelentspannung

TASTE 5

Meditative Entspannung

- 2) Meditative Atementspannung
- 3) Meditative Achtsamkeitsentspannung

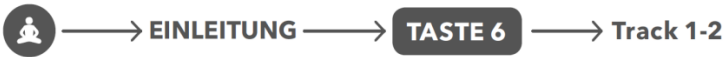

Vorstellungskraft

Auf den Schwingen Ihrer Fantasie nehmen Sie Urlaub vom Alltag. Mit etwas Übung erreichen Sie diesen entspanntgelassenen Zustand sogar schon, indem Sie sich an einzelne Szenen oder Bilder Ihrer Fantasiereise erinnern. Neben der entspannenden Wirkung lassen sich per Fantasiereise auch Vorstellungskraft und Konzentrationsfähigkeit verbessern. Und falls Sie mal Einschlafschwierigkeiten haben, sind Fantasiereisen auch eine gute Einschlafhilfe.

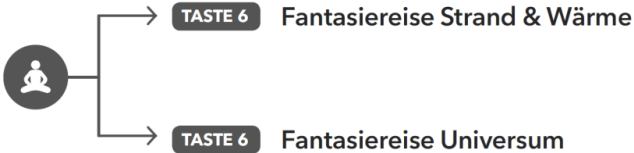

15. Streaming Dienste

Ihr RELAX kann Content der folgenden Streaming Dienste wiedergeben:



Die Symbole dieser Dienste finden Sie auch im Display Ihres RELAX wieder.



Bitte beachten Sie: Die Benutzung von Streaming Diensten erfordert den Abschluss entsprechender Verträge; diese können Kosten verursachen. Insbesondere kostenlose Angebote enthalten häufig Werbung. Änderungen unterliegen der Verantwortung der Streaming-Dienste. Bitte informieren Sie sich auf den Homepages der Anbieter.

Wir empfehlen, zunächst die UNDOK™ App auf dem Gerät zu installieren, mit dem Sie Ihr RELAX steuern wollen (dies kann z.B. ein Smartphone oder Tablet sein).



Achtung: Dieses Gerät (z.B. Smartphone) muss sich im gleichen Netzwerk, wie Ihr RELAX befinden!

Hinweise zur UNDOK™ App finden Sie in Kapitel 21.



Vereinzelt können die Dienste auch direkt über die Apps der Anbieter oder am RELAX selber bedient werden. Bitte informieren Sie sich beim Anbieter.

15.1 Betrieb

Die im Folgenden beschriebenen Abläufe erfolgen analog für alle zur Verfügung stehenden Streaming Dienste.

Auswahl eines streaming Dienstes	<p>Drücken Sie die Taste  am RELAX oder auf der Fernbedienung, um zur Auswahl des gewünschten Streaming Dienstes zu gelangen. Die Symbole der oben aufgeführten Dienste erscheinen dabei entsprechend im Display Ihres RELAX.</p> <p>Alternativ drücken Sie einmal auf MENU und dann ◀ oder ▶ (oder drehen Sie den Einstellknopf) um den gewünschten Streaming Dienst auszuwählen; bestätigen Sie mit OK.</p>
Ein Streaming Konto anmelden (Deezer, Amazon Music)	Zur Benutzung eines Streaming Dienstes auf Ihrem RELAX melden Sie sich am RELAX oder über die auf Ihrem Mobilgerät installierte UNDOK™ App mit Ihrem Konto an. Folgen Sie den Anweisungen auf dem Bildschirm.
So nutzen Sie Spotify Connect	Verwende dein Smartphone, Tablet oder deinen Computer als Fernbedienung für Spotify. Auf spotify.com/connect erfährst du mehr.
Pause oder erneute Wiedergabe	Drücken Sie ▶ .
Zum vorherigen oder nächsten Titel wechseln	Drücken Sie ◀ oder ▶ .
Direktes Speichern eines Titels (einer Playlist*) in der der Favoritenliste	<p>Sie können maximal 8 Titel speichern, mit Spotify können bis zu 10 Titel oder auch Playlisten gespeichert werden.</p> <ol style="list-style-type: none"> 1. Drücken und halten Sie eine der 6 Favoritentasten (1-6) am RELAX. 2. Auf der Fernbedienung: Drücken und halten Sie eine der Tasten 1-8 (Spotify 0-9).

Auswahl eines Titels (einer Playlist*) in der der Favoritenliste	<p>Sie haben 2 Möglichkeiten einen Favoriten auszuwählen:</p> <ol style="list-style-type: none"> 1. Drücken Sie eine der 6 Favoritentasten am RELAX. 2. Drücken Sie eine der Tasten 1-8 auf der Fernbedienung (Spotify 0-9), um einen der Favoriten auszuwählen.
Informationen zum Titel durchsuchen (falls verfügbar)	Drücken Sie wiederholt auf INFO .
Ton stumm schalten oder wiederherstellen	Drücken Sie  oder die Taste SNOOZE MUTE .

* Gilt nur für Spotify

15.2 Einrichtungsmenü

Wählen Sie einen verfügbaren Streaming-Dienst und drücken Sie **SETUP**, um zum Einrichtungsmenü zu gelangen. Folgende Optionen stehen zur Verfügung:

- [Favoriten aufrufen]
Zum Abrufen einer Playlist aus der Voreinstellungsliste.
- [Favorit speichern]
Zum Speichern einer Playlist in der Voreinstellungsliste
- [Systemeinstellungen]
Siehe Kapitel „Systemeinstellungen“.
- [Hauptmenü]
Zur Auswahl anderer Abspielfunktionen, SleepTIMER oder Weckalarman.



Hinweis: Ausgewählte Optionen werden mit einem Sternchen gekennzeichnet.

16. My Music

HINWEIS!

Gefahr der Beschädigung!

Unsachgemäße Handhabung des RELAX kann zu Beschädigungen führen.

Verbinden Sie RELAX nicht direkt mit dem USB-Anschluss eines Computers oder eines anderen externen Speichermediums wie etwa einer externen Festplatte.



In My Music können Sie Titel (Audiodateien) abspielen, die sich auf einem USB-Speicherstick oder einem Medienserver (UPnP) befinden und sich im gleichen Wi-Fi-Netzwerk wie RELAX befinden.

16.1 Betrieb

Auswahl von „My Music“	Drücken Sie einmal MENU , danach ◀ oder ▶ (oder drehen Sie den Einstellknopf) zur Auswahl von „Meine Musik“ und drücken Sie dann zur Bestätigung auf OK .
Abspielen von Titeln, die auf einem USB-Stick gespeichert sind	Stecken Sie den USB-Stick in den USB-Anschluß des RELAX. Drücken Sie dann SETUP und wählen Sie [USB Abspielen] aus dem Einrichtungsmenü.
Pause oder erneute Wiedergabe	Drücken Sie ▶ .
Zum nächsten oder vorherigen Titel wechseln	Drücken Sie ◀ oder ▶.
Schnelle Vorwärts- oder Rückwärtssuche innerhalb eines Titels (Audiodatei)	Drücken und halten Sie beim Abspielen ◀ oder ▶.
Hinzufügen eines Titels in „Meine Playlist“	Drücken und halten Sie ▶ oder den Einstellknopf, wenn die Datei im Auswahlmenü markiert ist.

Informationen zum Titel (Audiodatei) durchsuchen (falls verfügbar)	Drücken Sie wiederholt auf INFO .
Ton stumm schalten oder wiederherstellen	Drücken Sie  oder die Taste SNOOZE MUTE .

16.2 Einrichtungsmenü

Drücken Sie im Modus „My Music“ auf **SETUP**, um zum Einrichtungsmenü zu gelangen. Folgende Optionen stehen zur Verfügung:

- [Gemeinsame Medien]
Zur Suche nach Audiodateien im Wi-Fi- oder Ethernet-Netzwerk.
Sobald ein Medienserver gefunden ist, wird ein Auswahlmeneü zur Wahl von Audiodateien zum Abspielen vom RELAX angezeigt.
- [USB Abspielen]
Zur Suche nach Audiodateien auf dem angeschlossenen USB-Speicherstick.
Sobald ein USB-Stick gefunden wurde, wird ein Auswahlmeneü zur Wahl von Audiodateien zum Abspielen vom RELAX angezeigt.
- [Meine Playlist]
Zum Suchen und Abspielen von Audiodateien, die in „Meine Playlist“ gespeichert sind.
- [Wiederholen]
Zum Ein- oder Ausschalten der Wiederholungsfunktion beim Abspielen von aktuellem Ordner/ Playlist.
- [Shuffle]
Zum Ein- oder Ausschalten des Zufallsmodus beim Abspielen von aktuellem Ordner/ Playlist.
- [Playlist leeren]
Löscht Einträge aus „Meine Playlist“.
- [Server entfernen]
Wenn diese Einstellung auf „JA“ gesetzt wird, werden inaktive Medienserver angezeigt. Sie können dann einen Medienserver auswählen und diesen „aufwecken“ (WOL-Funktion), um Audiodateien vom RELAX abzuspielen.

- [Systemeinstellungen]
Siehe Kapitel „Systemeinstellungen“.
- [Hauptmenü]
Zur Auswahl anderer Abspielfunktionen, Sleptimer oder Weckalarmen.



Hinweis: Ausgewählte Optionen werden mit einem Sternchen gekennzeichnet.

17. Demo-Musik

17.1 Betrieb



Im Bereitschaftsmodus kann Demo-Musik wiedergegeben werden, um RELAX beispielsweise in einem Geschäft vorzuführen.

Auswahl der Demo-Musik	RELAX befindet sich im Bereitschaftsmodus (Standby). Halten Sie den Einstellknopf ca. 3 Sek. gedrückt.
Starten und Steuern der Wiedergabe	Wählen Sie einen Musiktitel von den Sendervorwahltasten(1-6).
Pause oder erneute Wiedergabe	Drücken Sie ▶ .
Zum vorherigen oder nächsten Musiktitel wechseln,	Drücken Sie ◀ oder ▶ .
Ton stumm schalten oder wiederherstellen	Drücken Sie die Taste 🔊 oder SNOOZE MUTE .
Demo-Musik verlassen	Drücken Sie 🔌 .

18. Alarmfunktionen

18.1 Alarm einstellen

Sie können zwei Alarmer zum Wecken einstellen.

1. Halten Sie  **1** oder  **2** gedrückt, um die Alarmerinstellungen zu wählen.

Sie können auch im Wiedergabemodus auf **SETUP** und dann [Hauptmenü] und danach [Wecker] drücken.

Der Alarm-Einstellmodus ist auch bereit, wenn RELAX im Bereitschaftsmodus (ausgeschaltet) ist. Halten Sie dazu  **1** oder  **2** gedrückt.

2. Wählen Sie den einzustellenden Alarm aus (Alarm 1 oder 2) und drücken Sie dann auf **OK**.
3. Zum Einstellen des Alarms haben Sie folgende Möglichkeiten. Drehen Sie den Einstellknopf oder drücken Sie die Einstell Tasten, um die Einstellungen vorzunehmen (siehe Kapitel „Menüoptionen“).

- [Erlauben]

Zum Ein- oder Ausschalten von Alarmwiederholungen. Es stehen die folgenden Optionen zur Verfügung:

- [Aus]: Zum Abstellen des Alarms.
- [Täglich]: Der Alarm ist jeden Tag aktiviert.
- [Einmal]: Der Alarm ist nur einmal aktiviert.
- [Wochenende]: Der Alarm ist an Sonnabenden und Sonntagen aktiviert.
- [Werktage]: Der Alarm ist von Montag bis Freitag aktiviert.

- [Uhrzeit]

Zum Einstellen der Uhrzeit für den Alarm.

- [Modus]

Zur Auswahl der Alarmquelle. Es stehen die folgenden Optionen zur Verfügung:

- [Klingelton]
- [Internet Radio]
- [DAB Radio]
- [FM Radio]
- [Nature sound]

- [Programm]

Zur Auswahl des zuletzt gehörten Senders oder einem voreingestellten

Sender als Alarmquelle. Dies wird nur angezeigt, wenn Internet-Radio, DAB oder FM in [Modus] gewählt ist.

Zur Auswahl des Wecktons, einschließlich [Piepton], [Awakening], [Vogelruf], [Gitarre], [Piano], [Xylofon]. Dies wird nur angezeigt, wenn Klingelton in [Modus] gewählt ist.



Zur Auswahl des Weck-Naturklangs, einschließlich [Vögel], [Regen], [Brandung], [Walgesänge], [Windspiel], [Kaminfeuer]. Dies wird nur angezeigt, wenn Naturklänge in [Modus] gewählt ist.

- [Lautstärke]





Zum Einstellen der Lautstärke des Alarmtons.

- [Speichern]



Zum Speichern der aktuellen Einstellungen.

Wenn [Speichern] gewählt ist, werden die Alarmeinstellungen gespeichert. Wenn ein Alarm aktiviert ist, wird das entsprechende Alarmsymbol   angezeigt.





18.2 Alarm ein- oder ausschalten

- Drücken Sie wiederholt auf  **1** oder  **2** wenn sich RELAX im Betriebsmodus oder im Bereitschaftsmodus (aus) befindet, um den entsprechenden Alarm ein- oder ausschalten.
- Bei eingeschaltetem Alarm wird das entsprechende Alarmsymbol ( ) dargestellt.

18.3 Ein Alarmsignal ausschalten

- Drücken Sie auf ,  **1** oder  **2**, oder drücken Sie auf den Lautstärkeregler, um einen ertönenden Alarm abzuschalten.

18.4 Snooze (Schlummer-Funktion)

- Zum zeitweiligen Stummschalten (Vorgabe: 10 Min.) eines ertönenden Alarms drücken Sie die Tasten **SNOOZE MUTE** oder .
- Drücken Sie **+** oder **-** (oder drehen Sie den Einstellknopf) zum Ändern des Zeitintervalls (5, 10, 15 oder 30 Min).
- Während des Schlummerzeitraums blinkt das Alarmsymbol und die verbleibende Schlummerzeit wird angezeigt.
 - Zum Abschalten der automatischen Snooze (Schlummer-Funktion) drücken Sie ,  oder .

19. Sleeptimer (automatische Abschalt-Funktion)

Mit dem Sleeptimer (Schlummerfunktion) stellen Sie die Zeitdauer ein, bevor sich RELAX automatisch abschaltet.

1. Drücken Sie **SETUP** im Abspielmodus und wählen Sie dann [Hauptmenü] und [Schlummer].

Oder drücken Sie direkt die Taste **SLEEP**, um die automatische Abschalt-Funktion ein- oder auszuschalten.

2. Drücken Sie **+** oder **-** (oder drehen Sie den Einstellknopf) zur Auswahl der Schlummerzeit (5, 10, 15, 20, 25, 30, 35, 40, 45, 50, 55, 60, 65, 70, 75, 80, 85, 90, 95, 100, 105, 110, 115 oder 120 Min.).
3. Drücken Sie auf **OK**, um die Auswahl zu bestätigen.

Wenn der Sleeptimer aktiv ist, werden das Schlummersymbol () und die verbleibende Zeit angezeigt. Zum Abschalten des Sleeptimer wählen Sie [Schlummer aus].

20. Systemeinstellungen

20.1 Zugang zu den Systemeinstellungen

- Drücken Sie in einem Abspielmodus auf **SETUP** und wählen Sie dann [Systemeinstellungen].



Hinweis: Ausgewählte Optionen werden mit einem Sternchen gekennzeichnet.

20.2 Equalizer

- Wählen Sie eine der Equalizer-Optionen: [Loudness], [Jazz], [Rock], [Soundtrack], [Klassik], [Pop], [Nachrichten], [Mein EQ] und [Meine EQ-Einstellung].
- [Meine EQ-Einstellung] ermöglicht Ihnen die eigene Einstellung Ihrer bevorzugten Bass- und Höhenregelung.

20.3 Streaming Audio Qualität

Die drei Qualitätseinstellungen, die in den Systemeinstellungen vorgenommen werden können, beziehen sich ausschließlich auf Musik-Streaming Dienste.

- [Niedrige Qualität]: Entspricht der niedrigsten Qualität des Streaming Dienstes.
- [Normale Qualität]: Entspricht der normalen Qualität des Streaming Dienstes.
- [Hohe Qualität]: Entspricht der höchsten Qualität des Streaming Dienstes.

20.4 Netzwerk

- [Netzwerkassistent]
Zum Einrichten einer Netzwerkverbindung.
- [PBC WLAN Aufbau]
Wählen Sie diese Option, wenn Ihr drahtloser Router die Einrichtungsmethoden WPS oder PBC unterstützt.
- [Einstellungen anzeigen]
Zur Darstellung der aktuellen Netzwerkinformationen.
- [WLAN-Region]
Zur Auswahl einer WLAN-Region.
- [Manuelle Einstellungen]
Wählen Sie unter der Option [Wireless] [DHCP aktiv] aus, um die IP-Adresse

automatisch zuzuweisen oder [DHCP inaktiv], um sie manuell zuzuweisen.

- [NetRemote PIN-Setup]
Zur Einrichtung einer NetRemote PIN.
- [Netzwerkprofil]
Zum Anzeigen einer im RELAX gespeicherten Netzwerkliste.
- [Netzwerkeinstellungen löschen]
Löscht alle Netzwerkeinstellungen.
- [Netzwerkverbindung halten]
Hält die Netzwerkverbindung aufrecht. Damit können Sie RELAX unter Verwendung einer Remote App aus dem Bereitschaftsmodus aktivieren.

20.5 Zeit/Datum

- [Zeit-/Datumseinst]
Zur Einstellung von Uhrzeit und Datum.
- [Auto Update]
Zur Auswahl einer Quelle (Radio, Internet-Netzwerk oder kein Update) zur automatischen Aktualisierung der Uhrzeit.
Wenn Sie die Uhrzeit von einer Quelle aktualisieren (Radio - FM/DAB), ist die Sommerzeit-Einstellung nicht wirksam.
Wenn Sie die Uhrzeit vom Internet-Netzwerk aktualisieren, müssen Sie Ihre Zeitzone einstellen.
- [Format einst]
Zur Einstellung des Zeitformats (12 oder 24 Stunden).
- [Zeitzone einstellen]
Zur Festlegung einer Zeitzone.
- [Sommerzeit?]
Zur Aktivierung oder Deaktivierung der Sommerzeit.

20.6 Inaktiver Standby

- Mit dieser Option können Sie die Zeitdauer festlegen, bevor sich RELAX automatisch abschaltet. Verfügbare Optionen: Aus, 2, 4, 5 und 6 Stunden.

20.7 Anzeigehelligkeit

Zur Auswahl der Helligkeit der Anzeige. Der Display schaltet auf hell oder dunkel. Der Helligkeitsgrad wird über den Sensor an der Front des RELAX automatisch an das Umgebungslicht angepasst.

- [Helle Umgebung]
Stufe 8 bis 15
- [Dunkle Umgebung]
Stufe 1 bis 8

20.8 Sprache

- Mit dieser Option können Sie die Sprache festlegen. Verfügbare Optionen: Deutsch, Englisch, Dänisch, Spanisch, Französisch, Italienisch, Niederländisch, Norwegisch, Polnisch, Portugiesisch, Finnisch, Schwedisch und Türkisch.

20.9 Werkseinstellungen

- Mit dieser Option werden alle benutzerdefinierten Einstellungen gelöscht und durch die ursprünglichen Werkseinstellungen ersetzt.

20.10 Software update

- [Auto-Update]
Zur regelmäßigen automatischen Suche nach Aktualisierungen.
- [Jetzt prüfen]
Zur sofortigen Suche nach Aktualisierungen.
Wenn eine neue Software verfügbar ist, wird RELAX Sie fragen, ob Sie die Aktualisierung durchführen wollen.
Vergewissern Sie sich vor einer Software-Aktualisierung, dass Ihr RELAX über eine stabile Stromversorgung verfügt. Ein Trennen der Stromzufuhr während eines Software-Updates kann RELAX beschädigen.

20.11 Einrichtungsassistent

- Zur Durchführung der ersten Einrichtung (siehe Kapitel "Erste Einrichtung").

20.12 Info

- Hier werden die aktuelle Software-Version, Spotify-Version, Radiokennung und Geräte name angezeigt.

20.13 Datenschutz

- Bitte besuchen Sie folgende Web-Side:
www.frontiersmart.com/privacy

21. Verwendung der UNDOK™ App zur Steuerung des RELAX

RELAX ist kompatibel mit der UNDOK™ App von Frontier Silicon. Die App bietet umfassende Fernbedienungsfunktionen für FS-basierte Audiomodule mit iOS oder Android Smartphone.

Installieren und Verwenden der UNDOK™ App:

1. Laden Sie die UNDOK™ App vom „App Store“ oder von „Google Play“ herunter und installieren Sie sie auf Ihrem iOS oder Android Smartphone.



2. Verbinden Sie Ihr Smartphone mit dem gleichen Wi-Fi-Netzwerk wie RELAX.
3. Starten Sie die UNDOK™ App auf Ihrem Smartphone. Die App sucht nach kompatiblen Audiosystemen. Sie können auch „Audiosystem einrichten“ wählen, um die Suche nach Audiosystemen zu starten.

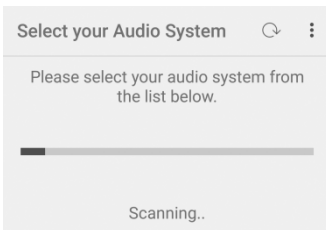

4. Wählen Sie „RELAX“ aus der Liste verfügbarer Audiosysteme.

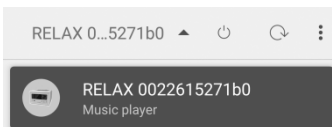

5. Steuern von RELAX über die UNDOK™ App.

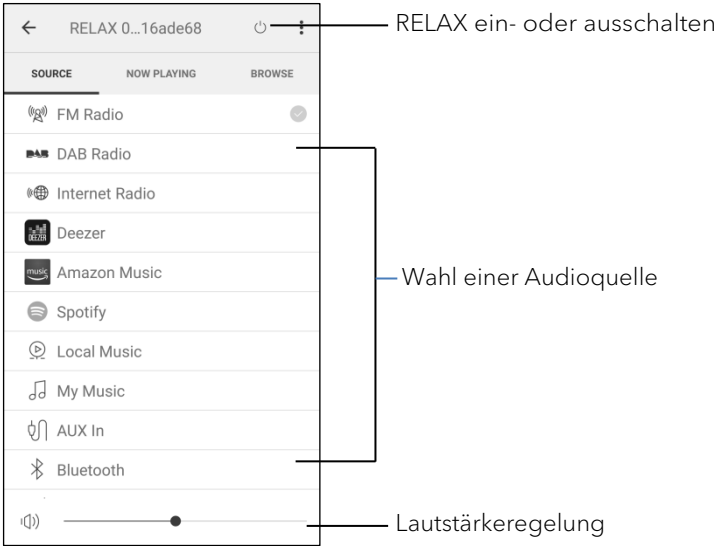

22. Fehlerbehebung

Bei allen elektrischen Geräten können Störungen auftreten. Dabei muss es sich nicht immer um einen Defekt handeln. Prüfen Sie deshalb anhand nachfolgender Tabelle, ob Sie die Störung selbst beseitigen können.

Störung	Mögliche Ursache	Behebung
Gerät schaltet nicht ein	Netzkabel ist nicht richtig angeschlossen.	Schließen Sie das Netzkabel richtig an.
RELAX reagiert nicht	Fehler am RELAX.	Trennen Sie den Stecker und stecken Sie ihn wieder ein. Schalten Sie RELAX dann wieder ein.
Fernbedienung funktioniert nicht oder nur fehlerhaft	Abstand zum RELAX ist zu groß.	Verringern Sie den Abstand zwischen Fernbedienung und RELAX.
	Batterie ist leer.	Tauschen Sie die Batterie aus.
Kein Ton oder schlechter Ton	Ton ist aus.	Regeln Sie die Lautstärke.
	Kopfhörer ist eingesteckt.	Ziehen Sie den Kopfhörerstecker.
	RELAX ist nicht im richtigen Abspielmodus.	Wählen Sie einen anderen Abspielmodus.
	Empfang von FM/DAB oder Internet ist schlecht.	Richten Sie die FM/DAB- Antenne aus oder prüfen Sie die Wi-Fi-Verbindung.
	Störungen durch andere Funksender oder Geräte.	Erhöhen Sie den Abstand zwischen RELAX und anderen Geräten.
Alarm funktioniert nicht.	Alarm ist nicht aktiviert.	Aktivieren Sie den Alarm.
	Alarmlautstärke ist zu niedrig.	Alarmlautstärke erhöhen.

Störung	Mögliche Ursache	Behebung
Unzureichende Wi-Fi-Signalstärke	Der Router ist zu weit entfernt oder blockiert.	Stellen Sie RELAX näher zum Router oder ändern Sie die Lage der Wi-Fi-Antenne.
Keine Verbindung zum Wi-Fi-Netzwerk	Router ist nicht eingeschaltet oder funktioniert nicht richtig.	Schalten Sie Ihren Router ein oder prüfen Sie den Router-Zustand.
	Falsches Einrichtungsverfahren.	Prüfen Sie, ob Ihr Router WPS unterstützt und das richtige Einrichtungsverfahren verwendet (PBC oder PIN). Konfigurieren Sie nochmals die Wi-Fi-Einstellungen.
Internet-Radiosender funktioniert manchmal nicht.	Manche Sender unterstützen nur eine begrenzte Zahl an Hörern.	Versuchen Sie es später nochmals.
	Der Radiosender sendet nicht.	Versuchen Sie es später nochmals.
Einige Internet-Radiosender verschwinden von der Senderliste.	Der Sender wird von der Liste entfernt, wenn er nicht mehr sendet.	Versuchen Sie es später nochmals. Wenn der Sender wieder zu senden beginnt, erscheint er wieder in der Liste.
USB-Gerät funktioniert nicht.	USB-Wiedergabe wird nicht unterstützt.	Prüfen Sie Dateien und Dateisystem am USB-Gerät.
	Es befinden sich versteckte Dateien auf dem USB Gerät.	Entfernen Sie die versteckten Dateien vom USB Gerät.
	USB-Gerät lädt nicht.	Prüfen Sie das USB-Kabel.



HINWEIS!

Sachschäden durch unsachgemäße Reinigung!

Falsche Reinigung kann zu eingeschränkter Funktionalität und Schäden am RELAX führen.

- Verwenden Sie keinesfalls scharfe oder lösungsmittelhaltige Reinigungsmittel, da diese die Oberfläche des RELAX angreifen.
- Verwenden Sie keine Heiß- oder Druckluft zur Trocknung des RELAX.
- Die Ecken und Kanten des RELAX sind druckempfindlich. Schützen Sie diese vor zu hohem Druck.

Fingerabdrücke und leichte Verschmutzungen reinigen

- Reinigen Sie RELAX nur von außen mit einem trockenen, weichen Tuch.

Starke Verschmutzungen reinigen

- Reinigen Sie RELAX nur von außen mit einem leicht angefeuchteten Tuch und trocknen Sie RELAX dann mit einem weichen, trockenen Tuch.

24. Garantie

Für die Geltendmachung von Garantieansprüchen gilt – ohne dass dadurch Ihre gesetzlichen Rechte eingeschränkt werden – Folgendes:

- Garantieansprüche können nur innerhalb eines Zeitraums von max. 2 Jahren (1 Jahr in Nordamerika und Australien) gerechnet ab Kaufdatum, geltend gemacht werden.
- Innerhalb der Garantiezeit beseitigt sonoro audio GmbH nach eigener Wahl durch Reparatur oder Austausch des RELAX unentgeltlich alle Mängel, die auf Material- oder Herstellungsfehlern beruhen.
- Bei Reklamationsanfragen wenden Sie sich bitte an unseren Kundenservice. Die Kontaktdaten finden Sie unter „Kontaktdaten“ oder unter www.sonoro.de.
- Mit Reparatur oder Austausch des RELAX beginnt kein neuer Garantiezeitraum. Maßgeblich bleibt der Garantiezeitraum von 2 Jahren (1 Jahr in Nordamerika und Australien) ab Kaufdatum.
- Von der Garantie ausgenommen sind Batterien, Schäden durch unsachgemäßen Gebrauch, normaler Verschleiß und Verbrauch sowie Mängel, die den Wert oder die Gebrauchstauglichkeit des RELAX nur unerheblich beeinflussen. Bei Eingriffen, die nicht von dem von uns autorisierten Servicezentrum vorgenommen wurden, erlischt die Garantie ebenfalls.

RELAX

SO-810

**MUSIC SYSTEM WITH INTERNET RADIO, DAB+, ALARM FUNCTION,
WIFI, BLUETOOTH® & MEDITATION CONTENT**



Operating manual

Table of contents

1. Introduction	65
1.1 Contact data.....	65
1.2 Intended use.....	66
2. Getting to know your RELAX	66
2.1 Scope of delivery.....	66
2.2 Controls and ports.....	67
2.3 Technical data.....	72
2.4 Marks of approval and certificates.....	73
3. Getting started.....	74
3.1 Unpacking RELAX.....	74
3.2 Connecting the power supply.....	74
3.3 Inserting the battery in the remote control	75
3.4 Using the antennas	75
3.5 Performing initial setup	76
4. Basic operation	78
5. Using the menus.....	79
6. Display icons	80
7. FM Radio mode.....	81
7.1 Operation	81
7.2 Setup menu.....	82
8. DAB Radio mode.....	83
8.1 Operation	83
8.2 Setup menu.....	84
9. Internet Radio mode	85
9.1 Operation	85
9.2 Setup menu.....	86
9.3 Station list	86
9.4 Using the web portal	87
10. Bluetooth mode	88
10.1 Pairing.....	88
10.2 Operation	88
10.3 Setup menu.....	89
11. AUX In mode	90
11.1 Operation	90
11.2 Setup menu.....	90
12. Nature sound mode.....	91
12.1 Operation.....	91
12.2 Setup menu.....	91
12.3 Nature sounds	92

13. Meditation music mode	93
13.1 Operation	93
13.2 Setup menu	93
13.3 Relaxation soundtracks	94
14. Guided Meditation mode	95
14.1 Operation	95
14.2 Setup menu	95
14.3 Guided meditations	96
15. Streaming services	98
15.1 Operation	99
15.2 Setup menu	100
16. My Music mode	101
16.1 Operation	101
16.2 Setup menu	102
17. Demo music mode	103
17.1 Operation	103
18. Alarms	104
18.1 Setting alarms	104
18.2 Turning the alarms on or off	105
18.3 Deactivating a sounding alarm	105
18.4 Snooze	105
19. Sleep timer	106
20. System Settings	107
20.1 Accessing the system settings	107
20.2 Equalizer	107
20.3 Streaming audio quality	107
20.4 Network	107
20.5 Time/date	108
20.6 Inactive Standby	108
20.7 Backlight	108
20.8 Language	109
20.9 Factory Reset	109
20.10 Software update	109
20.11 Setup Wizard	109
20.12 Info	109
20.13 Privacy police	109
21. Using UNDOK™ app to control RELAX	110
22. Troubleshooting	112
23. Cleaning	114
24. Warranty	115

1. Introduction

Thank you for purchasing RELAX. This operating manual and safety manual provide all the information required for trouble-free and safe operation of RELAX.

- Read the operating manual and the safety manual in their entirety before using RELAX.
- Keep the operating manual for future reference.
- If you pass RELAX on to a third party, please provide them with the operating manual and safety manual as well.
- Failure to follow the operating manual and safety manual can result in serious injury or damage to RELAX.
- We assume no liability for damage resulting from failure to observe the instructions in this operating manual and safety manual.

The images in this operating manual are intended to illustrate the actions necessary to operate RELAX.

Enjoy your RELAX!

1.1 Contact data

Address	sonoro audio GmbH, Hammer Landstraße 45, 41460 Neuss, Germany
Phone	+49 2131 8834-141
Fax	+49 2131 7517-599
E-mail	support@sonoro.de
Internet	www.sonoro.de

1.2 Intended use

RELAX is intended for personal use only. It is not intended for commercial use. RELAX is solely intended for the following tasks:

- Playback of FM/DAB+/Internet radio and streaming services.
- Audio playback from external devices connected via AUX In or USB port.
- Audio playback from Bluetooth-enabled devices (e.g. mobile phones).
- Charging of external devices that are connected via the USB port.
- Playback of nature sound, mediation music and guided meditation.

Any other use is considered improper use and is prohibited. We assume no liability for damages resulting from improper use.

2. Getting to know your RELAX

2.1 Scope of delivery

In addition to RELAX itself, the following accessories are also included in the scope of delivery:

- Remote control
- One button cell (CR2032, 3 V)
- AC adapter with universal adapter (VDE and UK)
- FM/DAB telescopic antenna
- Operating manual
- Safety manual
- Greeting card
- sonoro audio collection flyer
- Gloves

2.2 Controls and ports

Front view

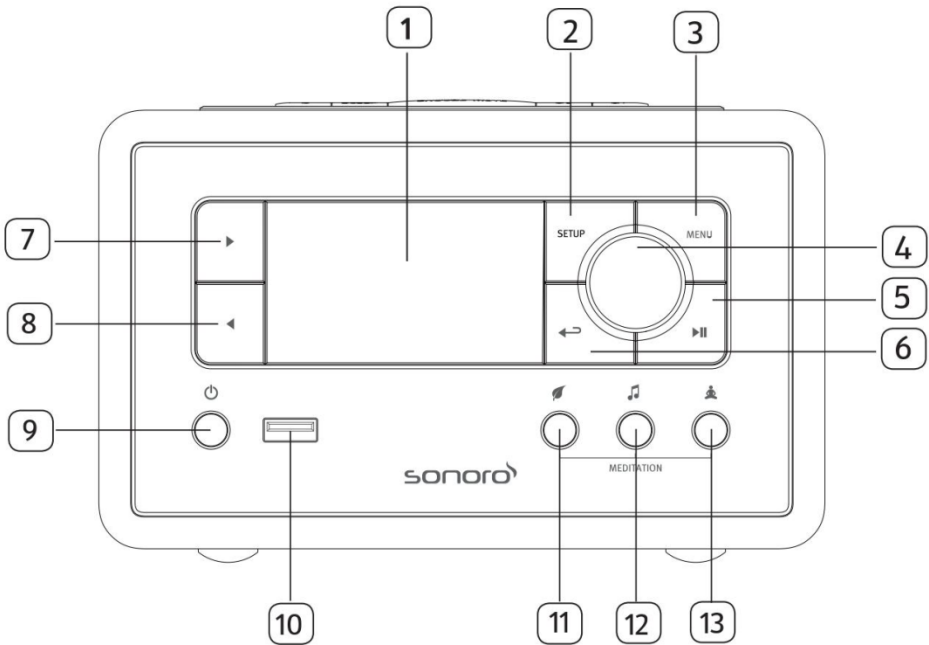

- | | |
|----------------------------------------------------------------|---------------------------|
| 1. Display | 7. Right button (▶) |
| 2. Setup button (SETUP) | 8. Left button(◀) |
| 3. Menu button (MENU) | 9. Standby button (⏻) |
| 4. Volume knob, navigation knob,
OK button (press the knob) | 10. USB port |
| 5. Play/pause button (▶) | 11. Nature sound (🌿) |
| 6. Back button (↶) | 12. Meditation music (🎵) |
| | 13. Guided meditation (🧘) |

Top view

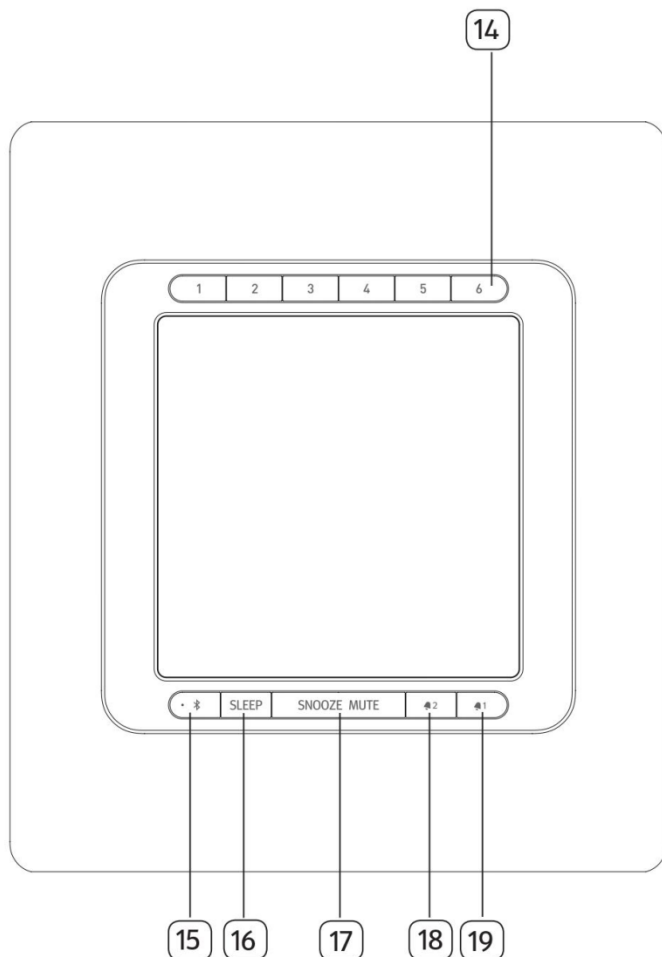

- 14. Preset station buttons (1-6)
- 15. Bluetooth (📶)
- 16. Sleep timer (SLEEP)
- 17. Snooze & Mute button (SNOOZE MUTE)
- 18. Alarm 2 button (🔔 2)
- 19. Alarm 1 button (🔔 1)

Rear view

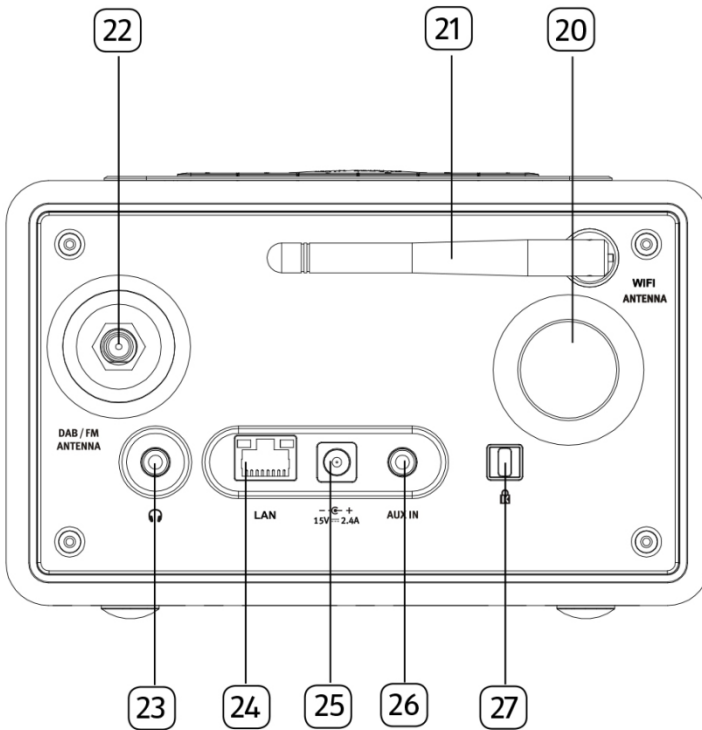

- | | |
|-------------------------|----------------------------------|
| 20. Bass reflex opening | 24. LAN RJ-45 jack |
| 21. Wi-Fi antenna | 25. DC power input jack |
| 22. FM/DAB antenna jack | 26. Auxiliary input jack (3.5mm) |
| 23. Headphone jack (🎧) | 27. Keylock, anti-theft port |

Remote control

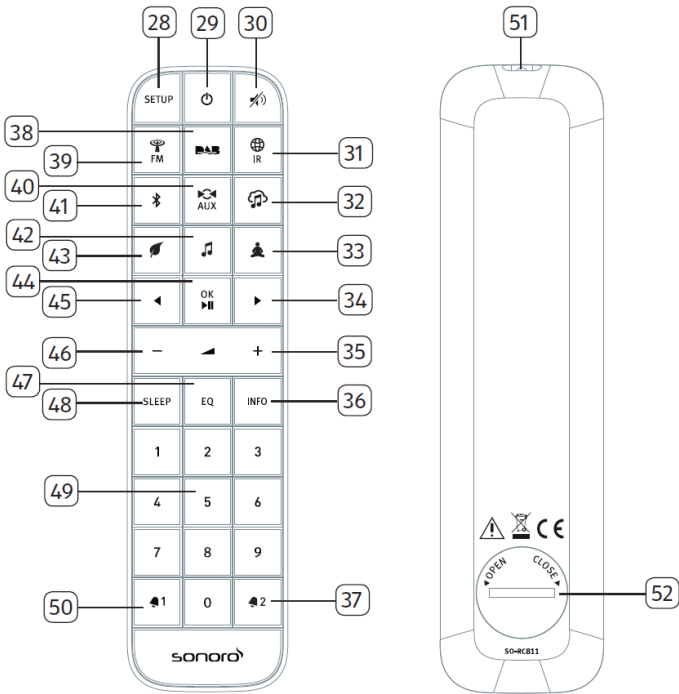

28. Setup button (**SETUP**)

29. Standby button ()

30. Mute/Snooze button ()

31. Internet Radio mode (IR)

32. Music streaming services ()

33. Guided mediation mode ()

34. Right button ()

35. Volume up button () *

36. Information button (**INFO**)

37. Alarm 2 button ()

38. DAB Radio mode ()

39. FM Radio mode ()

40. AUX In mode ()



41. Bluetooth mode ()

42. Meditation music mode ()

43. Nature music mode ()

44. Play/pause button (▶||), OK button
 45. Left button (◀)
 46. Volume down button (–)*
 47. Equalizer setting button (EQ)
 48. Sleep timer setting button (SLEEP)
 49. Preset station buttons (1-9)
 50. Alarm 1 button (🔔1)
 51. Infra-red transmitter
 52. Battery compartment
- *Navigation buttons (+, –)

2.3 Technical data

Specification	Value
Dimensions (WxDxH)	approx. 183 x 223 x 115 mm
Weight	approx. 2 kg
Operating temperature	0°C ~ +40°C
Display	2.4" TFT colour display
Frequency range, FM	87.50 MHz-108.00 MHz
DAB/DAB+	Band III, 174.928 MHz-239.200 MHz
Internet radio	More than 25,000 stations worldwide
Station presets	30 for each FM DAB/DAB+ Internet radio 10 for Spotify 8 for each Deezer Amazon Music
Music player support media formats	AAC, AAC+, MP3, WAV, WMA, FLAC Max. 16 bits, 2 channels, sample rate 48KHz
USB charging	Output: DC 5V  2.1A
USB playback	Compatibility system: FAT 16, FAT 32 (not compatible with NTFS or other systems)
AUX-IN	Port: 3.5mm jack Sensitivity: 300 mV
Streaming	Bluetooth Spotify Deezer Amazon Music DLNA UPnP
Network supported	IEEE 802.11 a/b/g/n, 2.4G & 5GHz, 10/100 Ethernet 2.412GHz-2.472GHz / 5.18GHz - 5.32GHz / 5.50GHz-5.70GHz
Max. transmitted power	< 20dBm
Encrypted key	WEP, WPA, WPA2 (PSK), WPS
Bluetooth	Version 4.1 Profile : AVRCP 1.5, A2DP 1.2 2.402GHz-2.480 GHz
Max. transmitted power	< 4dBm
AC adapter, power	Kingwall Electronics Ltd. Model: AS360-150-AD240 Input: 100-240V ~ 50/60Hz 1.2A Output: 15.0V  2.4A
Battery	CR2032 (remote control)
Standby Power	< 1.0W
Network Standby	< 2.0W

2.4 Marks of approval and certificates



The Bluetooth® word mark and logos are registered trademarks owned by the Bluetooth SIG, Inc. and any use of such marks by sonoro audio GmbH is under license. Other trademarks and trade names are those of their respective owners.



UPnP™ is a trademark of the UPnP™ Forum.



The Spotify software is subject to third party licenses found here:
<http://www.spotify.com/connect/third-party-licenses>



Deezer and Deezer logo are international trademarks of Deezer S.A., registered in France and other countries.



Amazon, Amazon Music Unlimited and all related logos are trademarks of Amazon.com, Inc. or its affiliates.

3. Getting started

3.1 Unpacking RELAX

1. Take RELAX out of the packaging and check whether RELAX or the individual parts exhibit damages. If this is the case, do not use RELAX. Should you detect any damage, contact your dealer or sonoro audio GmbH customer support immediately.
2. Check to make sure that the delivery is complete (see chapter "Scope of delivery").
3. Place RELAX at a suitable location. If you want to put your RELAX on a natural wood surface, please make sure that it is suitable. On oiled and waxed surfaces may possibly cause stains
4. Remove the protective film from the display.

3.2 Connecting the power supply

1. Insert the top end of the adapter into the upper slot of the power supply.
2. Click the bottom end of the adapter in to lock it into place.
3. To remove, first pull back the tab on the power supply.
4. Pull the adapter upwards to remove it.

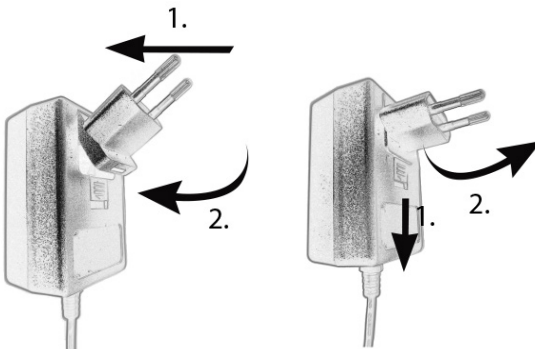

5. Insert the connector of the power adapter into the DC power input jack on the back of RELAX.
6. Insert the power plug into a wall socket. RELAX is turned on.

3.3 Inserting the battery in the remote control

1. Open the battery compartment cover on the back of the remote control by turning it anticlockwise using a small coin.
2. Insert the supplied batteries (CR2032, 3 V) with the label (+) side up.
3. Replace and close the battery compartment cover by turning the cover clockwise using a small coin.

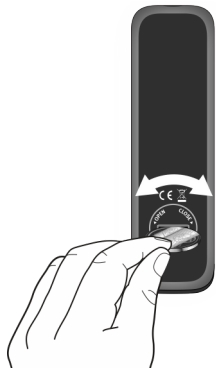

Do not block the infra-red sensor on the RELAX and the infra-red transmitter on the remote control during use.

3.4 Using the antennas

1. Screw the rod antenna located on the back of RELAX to the FM/DAB antenna connector.

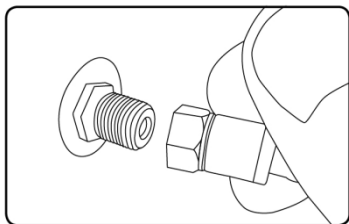

2. If you are using the rod antenna, pull the arms of the rod antenna apart and align the antenna so that you have the best possible reception.



For even better reception, connect RELAX to a suitable house antenna.

3. Lift Wi-Fi antenna upwards.
4. If you want to connect RELAX to your network using an Ethernet cable, connect an Ethernet cable from LAN port on the back of RELAX to your router.

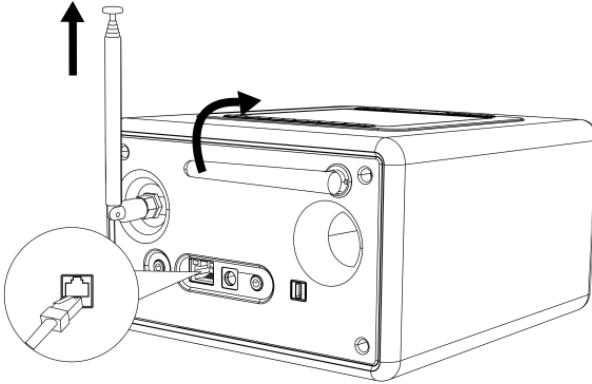

3.5 Performing initial setup

When RELAX is powered on for the first time, the “Language” (to be used in the display) selection appears on the display. Then, the “Setup wizard” appears on the display. Follow the instructions below to configure some basic settings.

1. When the “Setup Wizard” is displayed, press **+** or **-** on the remote control (or rotate the navigation knob) to select “YES” and then press **OK** to start the setup.



2. You are then prompted to select:
 - Time format (12 or 24-hour)
 - Source of auto update (Update from radio, Internet or no update).

Depending on the selection you have made, follow the instructions on the display to further set up date and time, time zone, daylight saving or wireless network. Rotate the navigation knob on RELAX or press the navigation buttons on the remote control to make selections and then press **OK** to confirm (see chapter “Using the menus”).

- When Update from Internet is selected, Wi-Fi connection must be first established. When entering the key of your wireless network, rotate the navigation knob on RELAX or press the navigation buttons on the remote control to select a character and then press **OK** to confirm. To delete the last entry, select [BKSP]. To cancel entering the key, select [CANCEL]. To confirm the entered key, select [OK].

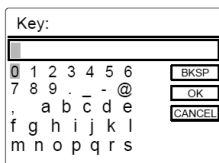

- When "Setup wizard completed" appears, press **OK** to exit the setting.

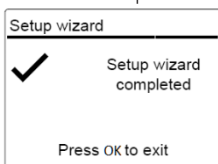

- Alternatively, use the Ethernet (LAN) connection to your router (with automatic configuration) and select the [Wired] menu item in the available network.



To run the setup wizard again, go to [System Settings] and then select [Setup Wizard] (See chapter "System Settings").

4. Basic operation

To turn on,	Press ⏻ . RELAX starts operation from the last selected playback mode.
To turn off (standby mode),	Press ⏻ . The time and date (if set) are displayed. RELAX will automatically turn off without playback and operation after 15 minutes.
To select a playback mode,	Press MENU once, then ◀ or ▶ (or rotate the navigation knob) to select a playback mode and then press OK to confirm. Mode sequence: FM-Radio > DAB-Radio > Internet-Radio > Bluetooth > Aux In > Nature Sound > Meditation Music > Guided Meditation > Spotify > Deezer > Amazon Music > My Music
To directly select a playback mode,	Press the direct operation mode key on the remote control to directly switching from one operation mode to the other.
To control the volume,	Press + or - on the remote control or rotate the volume knob on RELAX.

5. Using the menus



















There are three types of menus in RELAX.

- Setup menu (For specific settings in a playback mode, e.g. [Recall from Preset] in FM mode)
- System Settings (For general settings, e.g. time/date, language etc.)
- Main menu (For accessing the playback modes, sleep timer and alarms)

To access the menus,	Press SETUP . Contents of the menus may differ in different playback modes.
To select an option in the menus,	Rotate the navigation knob on RELAX or press + or - on the remote control.
To confirm a selection in the menus,	Press OK . (On RELAX, press the navigation knob)
To go back one level in the menu,	Press ← .



6. Display icons

Refer to the table below for the meanings of the display icons when they show on the display.

	Wi-Fi connection is established (with signal strength).
	Wi-Fi connection is disconnected.
	LAN connection is established.
	LAN connection is unplugged.
	A Bluetooth device is connected.
	Alarm 1 is activated.
	Alarm 2 is activated.
	The radio station is in the preset list.
	FM RDS information is received.
	Radio signal is being received (with signal strength).
	Repeat all playback mode is active.
	Repeat one playback mode is active
	Shuffle playback mode is active.
	Repeat all and shuffle playback mode is active.
	Sleep timer is active.
	Stereo sound broadcast is available.
	Sound output is muted.
	A USB device is connected.
	Playback is paused.

7. FM Radio mode

7.1 Operation

To access the FM Radio mode,	Press the  key on the remote control. Or press MENU once, then ◀ or ▶ (or rotate the navigation knob) to select the FM Radio mode and then press OK to confirm.
To manually tune the frequency,	Press ◀ or ▶.
To automatically tune to the next available station,	Press and hold ◀ or ▶. Or, press the navigation knob to start the automatic tuning.
To store a radio station in the preset list,	A maximum of 30 radio stations can be stored. 1. Press SETUP and select the [Save to Preset], then press OK to confirm. 2. Press + or - (or rotate the navigation knob) to select a preset station number and then press OK to confirm.
To directly store a radio station in the preset list (1-9),	Tune to a station and then press and hold a preset station button (1-9) to directly store it in the preset list.
To recall a radio station in the preset list,	1. Press SETUP and select the [Recall from Preset], then press OK to confirm. 2. Press + or - (or rotate the navigation knob) to select a radio station in the preset list and then press OK to confirm. Or, press preset station buttons (0-9) to access a stored preset station (1-30).
To browse the radio station information (if available),	Press INFO repeatedly.
To mute or restore the sound output,	Press  or SNOOZE MUTE button.

7.2 Setup menu

Press **SETUP** in the FM mode to access the setup menu (see chapter “Using the menus”). The following options are available and the current settings (if applicable) are marked with an asterisk (*).

- [Recall from Preset]
To recall a radio station in the preset list.
- [Save to Preset]
To store a radio station in the preset list.
- [FM Auto Search]
To auto store all available radio stations in the preset list.*
* All existing preset stations will be erased.
- [FM Scan Setting]
To decide if only stations with strong signals are scanned when performing automatic tuning.
- [FM Reception Setting]
To listen radio in stereo or mono sound output.
- [System Settings]
See chapter “System Settings”.
- [Main menu]
To access other playback modes, sleep timer or alarms.

8. DAB Radio mode

8.1 Operation

To access the DAB Radio mode,	Press the DAB key on the remote control. Or, press MENU once, then ◀ or ▶ (or rotate the navigation knob) select the DAB Radio mode and then press OK to confirm.
To search for DAB radio stations,	The first time you select the DAB mode, or if the station list is empty, RELAX will automatically perform a full scan and store all available stations in the station list.
To tune to a station,	Press ◀ or ▶.
To store a radio station in the preset list,	A maximum of 30 radio stations can be stored. 1. Press SETUP and select the [Save to Preset], then press OK to confirm. 2. Press + or - (or rotate the navigation knob) to select a preset station number and then press OK to confirm.
To directly store a radio station in the preset list (1-9),	Tune to a station and then press and hold a preset station button (1-9) to directly store it in the preset list.
To recall a radio station in the preset list,	1. Press SETUP and select the [Recall from Preset], then press OK to confirm. 2. Press + or - (or rotate the navigation knob) to select a radio station in the preset list and then press OK to confirm. Or, press preset station buttons (0-9) to access a stored preset station (1-30).
To browse the radio station information* (if	Press INFO repeatedly.
To mute or restore the sound output,	Press  or SNOOZE MUTE button.

*DAB information (if available) includes: Station name, Dynamic Label Segment (DLS), Signal strength, Program type (PTY), Ensemble Name, Frequency, Signal error rate, Bit rate and audio status, Codec, and Time and date.

8.2 Setup menu



Press **SETUP** in the DAB mode to access the setup menu (see chapter “Using the menus”). The following options are available and the current settings (if applicable) are marked with an asterisk (*).

- [Recall from Preset]
To recall a radio station in the preset list.
- [Save to Preset]
To store a radio station in the preset list.
- [Station List]
To display all available stations.
- [Scan]
To scan and store all available stations.
- [Manual Tune]
To manually tune the frequency. The list of available digital radio ensembles is shown.
- [Prune invalid Stations]
To remove all invalid stations from the station list.
- [DRC]
Some DAB broadcasts offer dynamic range compression (DRC). Compressing the dynamic range of a radio signal can increase the volume of quiet sounds and reduce the volume of loud sounds. You can select high, low or off level. High level is recommended for noisy environment.
- [Station Order]
To define how the stations are listed when browsing the station list. Options are:
 - [Alphanumeric]: Arrange the stations in alphabetical order,
 - [Ensemble]: List groups of stations that are broadcast together on the same ensemble, and
 - [Valid]: List valid stations first, then off-air stations.
- [System Settings]
See chapter “System Settings”.
- [Main menu]
To access other playback modes, sleep timer or alarms.

9. Internet Radio mode

9.1 Operation

Wi-Fi or Ethernet Internet connection must be established first to use the Internet Radio (see chapters "Performing initial setup" and "Network").

<p>To access the Internet Radio mode,</p>	<p>Press remote control  key. Or, press MENU once, then ◀ or ▶ (or rotate the navigation knob) to select the Internet Radio mode and then press OK to confirm. RELAX starts connecting to the previously connected network and then the last listened station.</p>
<p>To tune to a radio station or podcast,</p>	<p>See chapter "Station list".</p>
<p>To store a radio station in the preset list,</p>	<p>A maximum of 30 radio stations can be stored.</p> <ol style="list-style-type: none"> 1. Press SETUP until the [Save to Preset] is shown then press OK to confirm. 2. Press + or - (or rotate the navigation knob) to select a preset station number and then press OK to confirm.
<p>To directly store a radio station in the preset list (1-9),</p>	<p>Tune to a station and then press and hold a preset station button (1-9) to directly store it in the preset list.</p>
<p>To recall a radio station in the preset list,</p>	<ol style="list-style-type: none"> 1. Press SETUP until the [Recall from Preset] is shown then press OK to confirm. 2. Press + or - (or rotate the navigation knob) to select a radio station in the preset list and then press OK to confirm. <p>Or, press preset station buttons (0-9) to access a stored preset station (1-30).</p>
<p>To browse the station information* (if available),</p>	<p>Press INFO repeatedly.</p>
<p>To mute or restore the sound output,</p>	<p>Press  or SNOOZE MUTE button.</p>

*Station information (if available) includes: Artist and track name, Station description, Station genre and location, Signal reliability, Codec and sampling rate, Playback buffer, and Date.

9.2 Setup menu

Press SETUP in the Internet Radio mode to access the setup menu (see chapter "Using the menus"). The following options are available and the current settings (if applicable) are marked with an asterisk (*).

- [Recall from Preset]
To recall a radio station in the preset list.
- [Save to Preset]
To store a radio station in the preset list.
- [Last listened]
To tune to your last listened radio stations.
- [Station List]
To tune to any available Internet radio stations (See chapter "Station list").
- [System Settings]
See chapter "System Settings".
- [Main menu]
To access other playback modes, sleep timer or alarms.

9.3 Station list

The following menus and sub-menus are available in the [Station List]:

- [Local (name of your location)]
To browse and tune to any radio stations available in your area. The stations are grouped into several categories.
- [Stations]
 - [Location]: To browse and tune to radio stations by location.
 - [Genre]: To browse and tune to radio stations by genre.
 - [Search stations]: To search for any available radio stations by entering keywords.
 - [Popular stations]: To browse and tune to the most popular Internet radio stations.
 - [New stations]: To browse and tune to the latest Internet radio stations.

- [Podcasts]
 - [Location]: To browse and tune to podcasts by location.
 - [Genre]: To browse and tune to podcasts by genre.
 - [Search podcasts]: To search for any available podcasts by entering keywords.
- [Help]
 - To get help when the Internet radio does not work properly.

9.4 Using the web portal

The Frontier Silicon Internet Radio portal website allows you to organise your “My favourites” and add new Internet radio stations on a computer. To do so, you need to first register at the web portal.

1. In the Internet Radio mode, press SETUP and then go to [Station List] > [Help]. Write down the access code.
2. Go to <http://nuvola.link/sr> on the web browser of your computer.
3. Register a new account with the access code.
4. Following the instructions in the web portal, use the “Manage Favourites” and “My added stations” features to add radio stations.

The added stations in “My favourites” can be accessed through [My favourites] in the Internet Radio mode of RELAX.

The added stations in “My added stations” can be accessed through [My added stations] in the Internet Radio mode of RELAX.

10. Bluetooth mode

RELAX can connect to Bluetooth-enabled players (e.g. mobile phone) within a range of approximately 10 meters (30 feet).

10.1 Pairing



1. Press  key on RELAX or remote control. Or, press **MENU** once, then **+** or **-** (or rotate the navigation knob) to select the Bluetooth mode and then press **OK** to confirm.

The small Bluetooth icon  is blinking, indicating that RELAX is ready for pairing.

2. On your Bluetooth-enabled player, turn on the Bluetooth function and search for available Bluetooth devices.
3. Select "RELAX" in the list of available Bluetooth devices to start pairing.

The Bluetooth icon  stops blinking when pairing is complete.

10.2 Operation

To access the Bluetooth mode,	Press the  key on RELAX or remote control. Or, press MENU once, then ◀ or ▶ (or rotate the navigation knob) to select the Bluetooth mode and then press OK to confirm.
To start playback,	Select an audio file from your Bluetooth-enabled player and start playback.
To pause or resume playback,	Press ⏸ .
To skip to the previous or next audio file,	Press ◀◀ or ▶▶ .
To quickly search backward or forward within an audio file,	During playback, press and hold ◀ or ▶ .
To disconnect the Bluetooth connection,	<ul style="list-style-type: none">• Switch to another playback mode, or• Select [BT disconnect] from the setup menu (see below), or• Press and hold .

To browse the information (if available) of the audio file,	Press INFO repeatedly.
To mute or restore the sound output,	Press  or SNOOZE MUTE button.

10.3 Setup menu



Press **SETUP** in the Bluetooth mode to access the setup menu (see chapter “Using the menus”). The following options are available and the current settings (if applicable) are marked with an asterisk (*).

- [Bluetooth disconnect]
To disconnect the Bluetooth connection.
- [View Details]
 - [Bluetooth Info]: To get the existing Bluetooth connection status.
 - [Connected Device]: To get the existing connected Bluetooth device name.
 - [Paired Device list]: To list out paired Bluetooth devices' names.
- [System Settings]
See chapter “System Settings”.
- [Main menu]
To access other playback modes, sleep timer or alarms.

11. AUX In mode

11.1 Operation

Your external player (e.g. mp3 player) must be connected to the auxiliary input jack of RELAX with an audio cable (with 3.5 mm connector, not supplied).

To access the AUX In mode,	Press remote control  key. Or, press MENU once, then press ◀ or ▶. (or rotate the navigation knob) to select the AUX In mode and then press OK to confirm.
To start and control playback,	Perform all playback operations on the external player.
To mute or restore the sound output,	Press  or SNOOZE MUTE button.

11.2 Setup menu



Press **SETUP** in the AUX In mode to access the setup menu (see chapter "Using the menus"). The following options are available and the current settings (if applicable) are marked with an asterisk (*).

- [System Settings]
See chapter "System Settings".
- [Main menu]
To access other playback modes, sleep timer or alarms.

12. Nature sound mode

12.1 Operation

A range of nature sounds integrated in your RELAX will help you relieve of stress.

To access the Nature Sound mode,	Press the  key on RELAX or remote control. Or, press MENU once, then ◀ or ▶ . (or rotate the navigation knob) to select the Nature Sound mode and then press OK to confirm.
To start and control playback,	Select a track from preset station button (1-6)* to directly access the nature sound music.
To pause or resume playback,	Press ⏸ .
Nature sound contents,	* For the nature sound contents, see chapter 'Nature sounds'.
To skip to the previous or next nature sound	Press ◀ or ▶
To mute or restore the sound output,	Press  or SNOOZE MUTE button.

12.2 Setup menu

Press **SETUP** in the nature sound mode to access the setup menu (see chapter "Using the menus"). The following options are available and the current settings (if applicable) are marked with an asterisk (*).

- [Content Language]
To select music contents countries (Deutsch, English, Français).
- [System Settings]
See chapter "System Settings".
- [Main menu]
To access other playback modes, sleep timer or alarms.

12.3 Nature sounds



Harmony

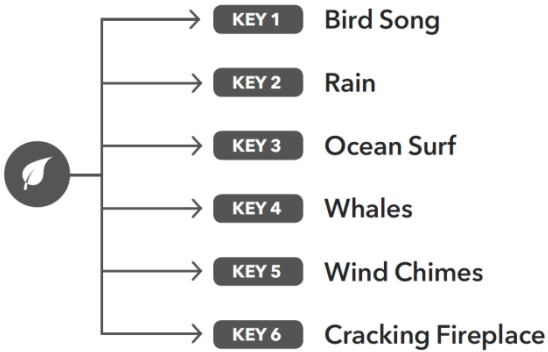

Just like nature itself, its sounds, too, exert a special magic on us. The soothing sound of waves lapping on the shore or the comforting crackling of a fireplace can be profoundly powerful and relaxing. Nature sounds nourish the soul. They restore a sense of balance and help us unwind. And nature sounds are not just great for stress relief. They can also help boost creativity and productivity.



13. Meditation music mode

13.1 Operation

The meditation music on your RELAX helps you to truly let go of any stressful thoughts.

To access the Meditation Music mode,	Press the  key on RELAX or remote control. Or, press MENU once, then ◀ or ▶ . (or rotate the navigation knob) to select the Meditation Music mode and then press OK to confirm.
To start and control playback,	Select a tracks from preset station button (1-6)* to directly access the meditation music.
To pause or resume playback,	Press ⏸ .
Meditation content language*,	* For the meditation content language, see chapter 'Relaxation soundtracks'.
To skip to the previous or next meditation music,	Press ◀ or ▶ .
To mute or restore the sound output,	Press  or SNOOZE MUTE button.

13.2 Setup menu

Press **SETUP** in the meditation music mode to access the setup menu (see chapter "Using the menus"). The following options are available and the current settings (if applicable) are marked with an asterisk (*).

- [Content Language]
To select music contents countries (Deutsch, English, Français).
- [System Settings]
See chapter "System Settings".
- [Main menu]
To access other playback modes, sleep timer or alarms.

13.3 Relaxation soundtracks



The magic of sound

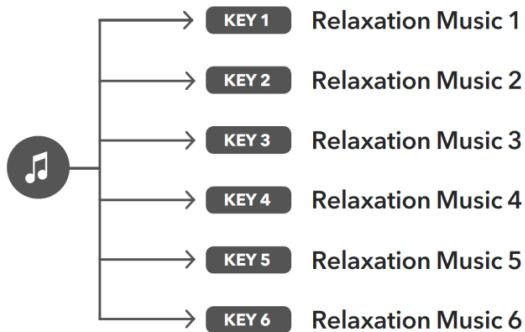

Beautiful soundscapes full of mesmerizing power. Composed to help you shed the clutter of distracting thoughts. Restore your equilibrium with relaxing soundtracks and gentle harmonies – Take a walk on the brighter side of life!



14. Guided Meditation mode

14.1 Operation

The guided meditation music on your RELAX helps you enter true relaxation and release stress or tension you may feel.

To access the Guided Meditation mode,	Press the  key on RELAX or remote control. Or, press MENU once, then ◀ or ▶. (or rotate the navigation knob) to select the Guided Meditation mode and then press OK to confirm.
To start and control playback,	Select an album from preset station button (1-6)* to directly access the guided meditation.
To pause or resume playback,	Press ⏸
Guided meditation content language*,	* For the guided meditation content language, see chapter 'Guided meditations'.
To skip to the previous or next guided meditation,	Press ◀ or ▶.
To mute or restore the sound output,	Press  or SNOOZE MUTE button.

14.2 Setup menu

Press **SETUP** in the guided meditation mode to access the setup menu (see chapter "Using the menus"). The following options are available and the current settings (if applicable) are marked with an asterisk (*).

- [Contents Language]
To select music contents countries (Deutsch, English, Français).
- [System Settings]
See chapter "System Settings".
- [Main menu]
To access other playback modes, sleep timer or alarms.

14.3 Guided meditations



Short relaxation

Taking time out is so important. Countless studies confirm that regular short relaxation exercises can help prevent burn-out. The great thing is: these short relaxation exercises only take a few minutes, but they are surprisingly effective!

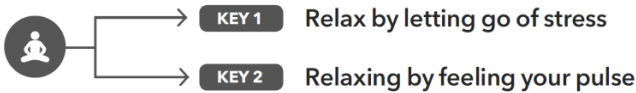

Meditative relaxation and progressive muscle relaxation

The meditative relaxation and progressive muscle relaxation are effective tools to do-stress and release tension, even for people with no prior experience with the format. It is practiced lying down and has been recommended for nearly a hundred years to restore a sense of calm and inner balances. It is also known to promote better body awareness and improved health.

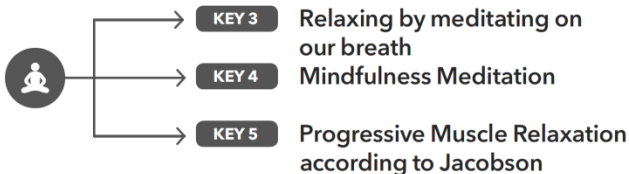



→ INTRO →

KEY 6

GB

Guided visualisation

Travelling on the wings of your imagination you take a break from the everyday. With a little practice you will soon be able to achieve a state of calm and relaxation simply by recalling individual scenes from your creative visualization. In addition to its calming and restorative effect, the technique is also known to enhance focus and concentration. And if you're having trouble getting to sleep, creative visualization is also a proven method to promote restful sleep.



→ KEY 6

**A journey of the imagination
Beach and Warmth**

15. Streaming services

Your RELAX can play content from the following streaming services:



You will also find the symbols of these services in the display of your RELAX.



Please note: The use of streaming services requires contracts with the streaming providers; these may cause costs. In particular, free offers often contain advertising. Changes are in the responsibility of the streaming services. Please inform yourself on the homepages of the providers.

We recommend that you first install the UNDOK™ app on the device that you want to use to control your RELAX (this can be a smartphone or tablet, for example).



This device (eg. smartphone) must be in the same network as your RELAX! For hints how to deal with the UNDOK™ app please refer to chapter 21.





Occasionally, the services can also be operated directly with the providers app or the RELAX itself. Please check with the provider.

15.1 Operation

The procedures described below applies analogously to all available streaming services.

GB

Selection of a streaming service	Press the  key on remote control and go to the selection of desired streaming service. The symbols of the services listed above will appear accordingly in the display of your RELAX. Or, press MENU once, then press ◀ or ▶ (or rotate the navigation knob) to select the desired streaming service and then press OK to confirm.
Log in a streaming account (Deezer, Amazon Music),	To use a streaming service on your RELAX, sign in to RELAX or the UNDOK™ app installed on your mobile device with your account. Follow the instructions on the screen.
How to use Spotify Connect,	Use your phone, tablet or computer as a remote control for Spotify. Go to spotify.com/connect to learn how.
To pause or resume playback,	Press ▶ .
To skip to the previous or next audio file,	Press ◀ or ▶ .
To directly store a playback item in the preset list,	A maximum of 8 playback items can be stored for Deezer and Amazon Music, and 10 for Spotify. Select a playback item and then press and hold a preset station button to directly store it in the preset list.
To recall a playback item in the preset list,	Press preset station button to directly access a preset playback item.
To browse the station information* (if available),	Press INFO repeatedly.

To mute or restore the sound output,	Press SNOOZE MUTE or  button.
--------------------------------------	-----------------------------------------------------------------------------------------------------------------------

15.2 Setup menu

Press **SETUP** in the Steaming music mode to access the setup menu (see chapter "Using the menus"). The following options are available and the current settings (if applicable) are marked with an asterisk (*).

- [System Settings]
See chapter "System Settings".
- [Main menu]
To access other playback modes, alarm or sleep timer.

16. My Music mode

NOTICE!

Risk of damage!

Improper handling of the RELAX may cause damage.

Do not connect the RELAX directly to the USB port of a computer or other external storage media such as external hard disk.



My Music mode can play back audio files stored on a connected USB memory stick or from a media server (UPnP) sharing the same Wi-Fi network with the RELAX.

16.1 Operation

To access the My Music mode,	Press MENU once, then ◀ or ▶ . (or rotate the navigation knob) to select the My Music mode and then press OK to confirm.
To play back audio files stored on a USB memory stick,	Connect the USB memory stick to the USB port of RELAX. Then press SETUP and select [USB Playback] from the setup menu (see chapter "Setup menu" on next page).
To pause or resume playback,	Press ▶ .
To skip to the previous or next audio file,	Press ◀ or ▶ .
To quickly search backward or forward within an audio file,	During playback, press and hold ◀ or ▶ .
To add an audio file to "My Playlist",	Press and hold ▶ or the navigation knob when the file is highlighted in the selection menu.
To browse the information (if available) of the audio file,	Press INFO repeatedly.

To mute or restore the sound output,	Press SNOOZE MUTE or  button.
--------------------------------------	-----------------------------------------------------------------------------------------------------------------------

16.2 Setup menu

Press **SETUP** in the My Music mode to access the setup menu (see chapter “Using the menus”). The following options are available and the current settings (if applicable) are marked with an asterisk (*).

- [Shared Media]
To search for audio files on the Wi-Fi or Ethernet network.
Once a media server has been found, a selection menu will show for selection of audio files for playback from RELAX.
- [USB Playback]
To search for audio files on the connected USB memory stick.
Once a USB memory stick has been found, a selection menu will show for selection of audio files for playback from RELAX.
- [My Playlist]
To browse and play back audio files stored in “My playlist”.
- [Repeat]
To turn on or off the repeat playback mode of the current folder/ playlist.
- [Shuffle]
To turn on or off the shuffle playback mode of the current folder/ playlist.
- [Clear My Playlist]
To clear entries from “My Playlist”.
- [Prune Servers]
If this setting is set to “YES”, inactive media servers will be displayed. You can then select a media server and “wake it up” (WOL “wake on LAN” function) in order to play back audio files from RELAX.
- [System Settings]
See chapter “System Settings”.
- [Main menu]
To access other playback modes, alarm or sleep timer.

17. Demo music mode

17.1 Operation

Demo music can be played in standby mode to demonstrate RELAX in a shop, for example.

To access the demo music mode,	RELAX is in standby mode. Press and hold navigation knob for 3sec.
To start and control playback,	Select a music song from preset station button (1-6).
To pause or resume playback,	Press ⏸ .
To skip to the previous or next music track,	Press ◀ or ▶ .
To mute or restore the sound output,	Press 🔊 or SNOOZE MUTE button.
To exit the demo music mode,	Press ⏻ .



18. Alarms

18.1 Setting alarms

You can set up two alarms.

1. Press and hold  **1** or  **2** to access the alarm setting mode.

Alternatively, press **SETUP** in any playback mode and then select [Main menu] and then [Alarm].

You may also access the alarm setting mode when RELAX is in the standby (off) mode. To do so, press and hold  **1** or  **2** button.

2. Select the alarm you want to set (Alarm 1 or 2) and then press **OK**.
3. The following options show how to set the alarm. Rotate the navigation knob or press the navigation buttons to perform the settings (see chapter “Using the menus”).

- [Enable]

To turn on or off and set frequency of the alarm. The following options are available:

- [Off]: To deactivate the alarm.
- [Daily]: The alarm activates everyday.
- [Once]: The alarm activates once only.
- [Weekends]: The alarm activates on Saturdays and Sundays.
- [Weekdays]: The alarm activates from Monday to Friday.

- [Time]

To set the alarm time.

- [Mode]

To select the alarm sound source. The following options are available:

- [Ringtone]
- [Internet Radio]
- [DAB Radio]
- [FM Radio]
- [Nature Sound]

- [Preset]



To select the last listened station or a preset station as the alarm sound source. This only shows when Internet Radio, DAB or FM is selected in

[Mode].





To select the wake up ringtone track including [Beep], [Awakening], [Bird], [Guitar], [Piano], [Xylophone]. This only shows when Ringtone is selected in [Mode].

To select the wake up nature sound track including [Birds], [Rain], [Ocean Surf], [Whales], [Wind Chimes], [Fireplace]. This only shows when Nature sound is selected in [Mode].

- [Volume]
To set the volume of the alarm sound.
- [Save]
To save the current settings.

Once [Save] is selected, the alarm settings will be stored. If an alarm is activated, the corresponding alarm icon   will show.

18.2 Turning the alarms on or off

- When RELAX is in operation mode or in the standby (off) mode, press  1 or  2 repeatedly to switch on or off the corresponding alarm.
- When an alarm is turned on, the corresponding alarm icon ( ) will show.

18.3 Deactivating a sounding alarm

- Press , ,  or press down the volume knob to stop a sounding alarms.

18.4 Snooze

- To temporarily silence (default: 10 min) a sounding alarm, press **Snooze** **MUTE** or  buttons.
- Press **+** or **-** (or rotate the navigation knob) to change the snooze period (5, 10, 15 or 30 min).
- During the snooze period, the alarm icon will blink and the remaining snooze time will show.

To cancel the snooze function, press or ,  or .

19. Sleep timer

The sleep timer sets the duration of time before RELAX turns off automatically.

1. Press **SETUP** in any playback mode and then select [Main menu] and then [Sleep].
Or, direct press **SLEEP** button on remote control to turn the sleep timer on or off.
2. Press **+** or **-** (or rotate the navigation knob) to select a sleep timer (5, 10, 15, 20, 25, 30, 35, 40, 45, 50, 55, 60, 65, 70, 75, 80, 85, 90, 95, 100, 105, 110, 115 or 120 min).
3. Press **OK** to confirm the selection.

When the sleep timer is active, the sleep timer icon  and the remaining time will be shown. To cancel the sleep timer, select [Sleep OFF].

20. System Settings

20.1 Accessing the system settings

- Press SETUP in any playback mode and then select [System Settings]
- Refer to the chapters below for details of each setting option. The current settings (if applicable) are marked with an asterisk (*).
- See chapter "Using the menus" for browsing and making selections in the system settings.

20.2 Equalizer

- Select one of the sound equalizer options including: [Loudness], [Jazz], [Rock], [Movie], [Classic], [Pop], [News], [My EQ] and [My EQ profiles setup].
- [My EQ Profile Setup] allows you to set your own bass and treble levels.

20.3 Streaming audio quality

The three quality options presented in the System setting apply to music streaming services only.

- [Low quality] : Corresponds to the services' lowest quality.
- [Normal quality] : Corresponds to the services' mid-level quality.
- [High quality] : Corresponds to the services' highest quality.

20.4 Network

- [Network Wizard]
To establish network connection.
- [WPS WLAN Setup]
Select this option if your wireless router supports both WPS and PBC setup methods.
- [View Settings]
To view the current network information.
- [Wlan Region]
To select a WLAN region.
- [Manual Settings]
Under the [Wireless] option, select [DHCP enable] to allocate IP address automatically or [DHCP disable] to do it manually.

- [NetRemote PIN Setup]
To set up a NetRemote PIN.
- [Network Profile]
To display a list of networks saved by RELAX.
- [Clear Network Settings]
To clear all network settings.
- [Keep Network Connected]
To keep the network connected. This allows you to wake RELAX from standby using a remote app.

20.5 Time/date

- [Set Time/Date]
To set time and date.
- [Auto update]
To select a source (Radio, Internet network or no update) for automatic time update.
If you are updating time from a source (Radio – FM/DAB), the daylight saving setting has no effect.
If you are updating time from the Internet network, set your time zone.
- [Set format]
To set 12 or 24-hour time format.
- [Set timezone]
To set a time zone.
- [Daylight savings]
To enable or disable daylight saving time.

20.6 Inactive Standby

- This option sets the duration of time before RELAX turns off automatically. Options include: Off, 2, 4, 5 and 6 hours.

20.7 Backlight

To select the brightness level of the display. The display is switching to bright or dark. The brightness level is automatically adjusted according to the ambient light sensor at the front of RELAX.

- [High Ambience]
Level 8 to 15
- [Dark Ambience]
Level 1 to 8

20.8 Language

- This option sets the menu language. Options include: English, German, Danish, Spanish, French, Italian, Dutch, Norwegian, Polish, Portuguese, Finnish, Swedish and Turkish.

20.9 Factory Reset

- This option clears all user-defined settings and replaces them with the original default settings.

20.10 Software update

- [Auto Check]
To set to periodically check for update.

- [Check now]
To check for update immediately.

If a new software is available, RELAX will ask if you want to proceed with an update.

Before software upgrade, make sure that RELAX is connected to a stable power connection. Disconnecting power during a software update may damage RELAX.

20.11 Setup Wizard

- To perform initial setup (see chapter “Performing initial setup”).

20.12 Info

- This shows the current software version, spotify version, radio ID and friendly name.

20.13 Privacy police

- Please visit the following page on a PC or mobile device.
www.frontiersmart.com/privacy

21. Using UNDOK™ app to control RELAX

RELAX is compatible with the Frontier Silicon's UNDOK™ app. The app offers comprehensive remote control functionality for FS based audio modules with an iOS or Android smart device.

To install and use the UNDOK™ app:

1. Download the UNDOK™ app from "App Store" or "Google play" and install it on your iOS or Android smart device.



2. Connect your smart device to the same Wi-Fi network as RELAX.
3. Launch the UNDOK™ app on your smart device. The app will search for compatible audio systems. You may also tap on "Set up audio system" to start searching for audio systems.

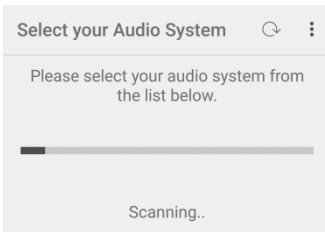

4. Select "RELAX" from the list of available audio systems.

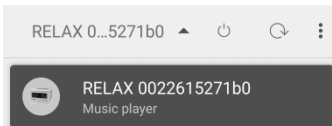

5. Control RELAX through the UNDOK™ app.

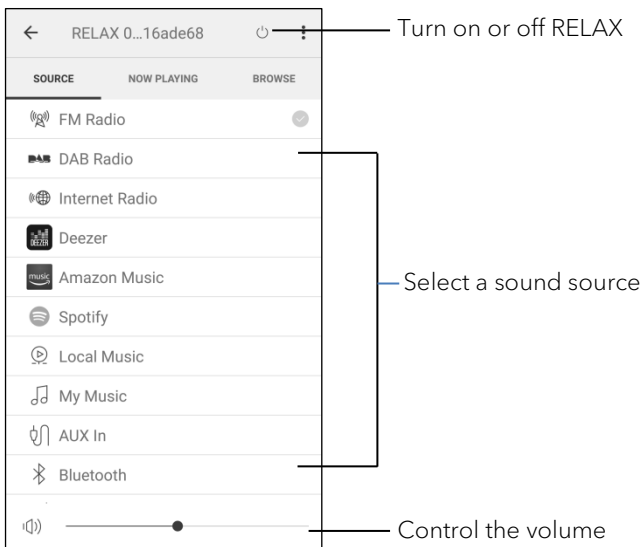

22. Troubleshooting

Malfunctions can occur with any electrical equipment. This is not necessarily due to a defect. As such, you should check the following table to see if you can eliminate the problem yourself.

Malfunction	Possible cause	Solution
No power	Power cable is not properly connected.	Connect the power cable properly.
No response from RELAX	There is an error in the RELAX.	Disconnect and reconnect the power plug. Then turn RELAX on again.
Remote control does not work, or only works sporadically	Distance to RELAX is too large.	Reduce the distance between the remote control and RELAX.
	Battery is empty.	Replace the battery.
No sound or poor sound	Sound is turned off.	Adjust the volume.
	Headset is plugged in.	Pull the headset out of the jack.
	RELAX is not set to the correct playback mode.	Select another playback mode.
	FM/DAB or Internet reception is poor.	Extend/adjust the FM/DAB antenna or check the Wi-Fi connection.
	There is radio interference.	Keep RELAX away from other electronic devices.
Alarm does not work.	Alarm is not activated.	Activate the alarm.
	Alarm volume is set too low.	Increase the alarm volume.
Insufficient Wi-Fi signal strength	The router is too far or blocked.	Place RELAX closer to the router or adjust the position of the Wi-Fi antenna.

Malfunction	Possible cause	Solution
Cannot connect to your Wi-Fi network	Router is not switched on or working properly.	Switch on your router or check the router conditions.
	Setup method is incorrect.	Check if your router supports WPS and uses the correct setup method (PBC or PIN).
		Configure the Wi-Fi settings again.
Internet radio station does not work sometimes.	Some stations only support a limited number of listeners.	Try again later.
	Station is not broadcasting.	Try again later.
Some Internet radio stations disappear from the station list.	The station is removed from the list when it stops broadcasting.	Check again later. If the station broadcasts again, it will be brought back to the list.
USB device does not work.	USB playback is not supported.	Check the files and file system on the USB device.
	Hidden files on USB device.	Remove hidden files on the USB device.
	USB device is not charging.	Check the USB cable.

23. Cleaning



NOTICE!

Material damage due to improper cleaning!

Improper cleaning can result in damage to RELAX or cause certain functions to stop working.

- Never use abrasive or solvent-based cleaning agents, as these may damage the surface of RELAX.
- Never use hot or compressed air to dry RELAX.
- The edges and corners of RELAX are vulnerable to pressure. Protect these areas to prevent them from being subjected to excessive pressure.

Cleaning off fingerprints and light soiling

- Clean RELAX only from the outside with a soft, dry cloth.

Cleaning off heavy soiling

- Clean RELAX only from the outside with a slightly damp cloth and then dry RELAX with a soft, dry cloth.

24. Warranty

When submitting warranty claims, the following applies without restricting your legal rights:

GB

- Warranty claims can only be asserted within a period of max. 2 years (1 year in North America and Australia), calculated from the date of purchase.
- sonoro audio GmbH shall, at its own discretion, repair or replace RELAX free of charge any defects caused by material or manufacturing defects within the warranty period.
- In case of a complaint, please contact our customer service department. You can find contact details under "Contact data" or at www.sonoro.de.
- No new warranty period begins following repair or replacement of RELAX. The warranty period of 2 years (1 year in North America and Australia) from date of purchase remains applicable.
- Excluded from the warranty are batteries, damage caused by improper use, normal wear and tear, as well as defects which only minimally affect the value or usability of RELAX. The warranty also expires in case of any modifications not made by our authorised service centre.

RELAX SO-810

FR

**SYSTÈME AUDIO AVEC RADIO INTERNET, DAB+, FONCTION RÉVEIL,
WIFI, BLUETOOTH® & CONTENUS DE MÉDITATION**



Mode d'emploi

Table des matières

1	Introduction.....	120
1.1	Contact.....	120
1.2	Utilisation prévue.....	121
2	Faites connaissance avec votre RELAX.....	121
2.1	Ensemble de livraison.....	121
2.2	Contrôles et ports	122
2.3	Données techniques.....	127
2.4	Marques homologuées.....	128
3	Démarrage	129
3.1	Déballage du RELAX	129
3.2	Connexion de l'alimentation	129
3.3	Insertion de la pile dans la télécommande	130
3.4	Utilisation des antennes	130
3.5	Effectuer la configuration initiale	131
4	Opérations de base	133
5	Utilisation des menus	134
6	Icones affichées.....	135
7	Mode de radio FM.....	136
7.1	Fonctionnement.....	136
7.2	Menu de configuration.....	137
8	Mode de radio RSN.....	138
8.1	Fonctionnement.....	138
8.2	Menu de configuration.....	139
9	Mode de radio Internet.....	141
9.1	Fonctionnement.....	141
9.2	Menu de configuration.....	142
9.3	Liste des Stations.....	142
9.4	Utilisation du portail web	143
10	Mode Bluetooth.....	144
10.1	Appairage.....	144
10.2	Fonctionnement.....	144
10.3	Menu de configuration.....	145
11	Mode AUX In.....	146
11.1	Fonctionnement.....	146
11.2	Menu de configuration.....	146
12	Mode de sons naturels.....	147
12.1	Fonctionnement.....	147
12.2	Menu de configuration.....	147
12.3	Sons naturels.....	148

13	Mode de musique de méditation	149
13.1	Fonctionnement	149
13.2	Menu de configuration	149
13.3	Musique de relaxation	150
14	Mode de méditation guidée	151
14.1	Fonctionnement	151
14.2	Menu de configuration	151
14.3	Méditation guidée	152
15	Service de streaming	154
15.1	Fonctionnement	155
15.2	Menu de configuration	156
16	Mode de lecture	157
16.1	Fonctionnement	157
16.2	Menu de configuration	158
17	Mode de musique démo	159
17.1	Fonctionnement	159
18	Sonneries	160
18.1	Configuration des sonneries	160
18.2	Activation/Désactivation des sonneries	161
18.3	Désactivation d'une sonnerie en cours	161
18.4	Mode de rappel	161
19	Minuterie de sommeil	162
20	Paramètres du système	163
20.1	Accès aux paramètres du système	163
20.2	Égaliseur	163
20.3	Streaming Audio Qualität	163
20.4	Réseau	163
20.5	Date/Heure	164
20.6	Mode Veille inactif	164
20.7	Rétroéclairage	165
20.8	Langue	165
20.9	Réglages d'origine	165
20.10	MAJ Logiciel	165
20.11	Assistant réglages	165
20.12	Informations	165
20.13	Politique de confidentialité	165
21	Utilisation de l'appli UNDOK ^{MD} pour contrôler le RELAX	166
22	Dépannage	168
23	Nettoyage	170
24	Garantie	171

1 Introduction

Merci d'avoir fait l'achat du RELAX. Ce mode d'emploi et ce manuel de sécurité fournissent toute l'information requise pour le fonctionnement sécuritaire et sans danger du RELAX.

- Veuillez s'il vous plait lire ce mode d'emploi et ce manuel de sécurité dans leur entièreté avant d'utiliser le RELAX
- Conservez ce mode d'emploi pour référence future
- Si vous transférez le RELAX à un tiers parti, veuillez s'il vous plait également leur fournir ce mode d'emploi et ces consignes de sécurité
- Ne pas suivre le mode d'emploi et ces consignes de sécurité peut résulter en de sérieuses blessures ou endommager le RELAX
- Nous n'assumons aucune responsabilité quant aux dommages pouvant résulter du non-respect des consignes du mode d'emploi et de ces consignes de sécurité.

Les images de ce mode d'emploi sont destinées à illustrer les actions nécessaires à l'utilisation de RELAX.

Profitez pleinement de votre RELAX!

1.1 Contact

Adresse	sonoro audio GmbH, Hammer Landstraße 45, 41460 Neuss, Allemagne
Téléphone	+49 2131 8834-141
Fax	+49 2131 7517-599
E-mail	support@sonoro.de
Internet	www.sonoro.de

1.2 Utilisation prévue

Le RELAX est uniquement destiné à un usage personnel et non commercial. Le RELAX est uniquement destiné aux utilisations suivantes:

- La lecture FM/RSN+/Internet-Radiosendern und Streaming-Diensten.
- La lecture audio d'appareils externes connectés via les ports AUX In ou USB.
- Le playback audio venant d'appareils Bluetooth (ex. téléphones portables).
- Le chargement d'appareils externes connectés via le port USB.
- Le playback de sons naturels, de musique de méditation et de méditation guidée.

Toute autre utilisation est considérée comme étant incorrecte et interdite. Nous n'assumons aucune responsabilité pour les dommages pouvant résulter d'une utilisation incorrecte.

2 Faites connaissance avec votre RELAX

2.1 Ensemble de livraison

En plus du RELAX en tant que tel, les accessoires suivants sont aussi compris dans l'ensemble de la livraison :

- Télécommande
- Une pile-bouton (CR2032, 3 V)
- Adaptateur AC avec adaptateur universel (VDE et RU)
- Antenne télescopique FM/RSN
- Mode d'emploi
- Manuel de sécurité
- Fiche d'accueil
- Brochure de la collection audio sonoro
- Gants

2.2 Contrôles et ports

Vue avant

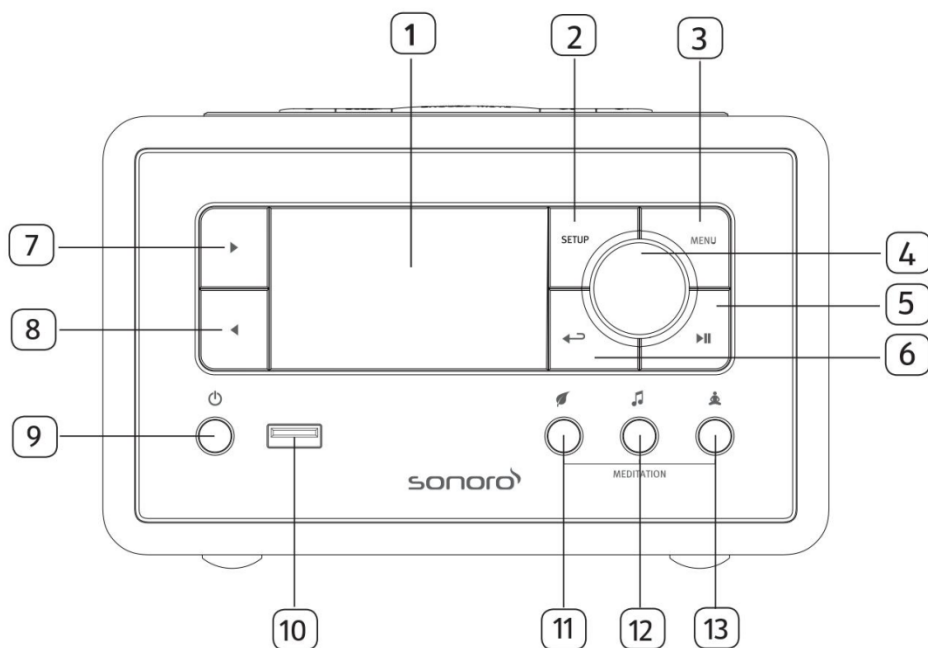

- | | |
|----------------------------------------------------------------|---------------------------------|
| 1. Affichage | 7. Bouton de droite (▶) |
| 2. Bouton de configuration (SETUP) | 8. Bouton de gauche (◀) |
| 3. Bouton du menu (MENU) | 9. Bouton de mise en veille (⏻) |
| 4. Bouton du volume, Bouton de navigation, Bouton OK (appuyer) | 10. Port USB |
| 5. Bouton lecture/pause (▶) | 11. Sons naturels (🌿) |
| 6. Bouton de retour (↶) | 12. Musique de méditation (🎵) |
| | 13. Méditation guidée (🧘) |

Vue de dessus

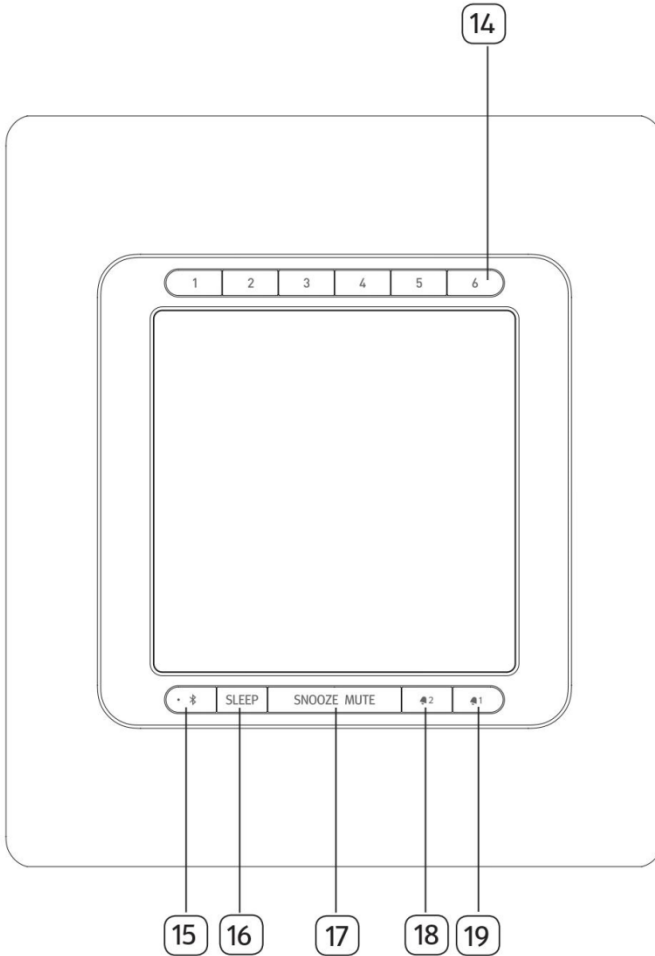

- 14. Boutons de stations prééglées (1-6)
- 15. Bluetooth (📶)
- 16. Minuterie du mode sommeil (SLEEP)
- 17. Boutons de rappel & silence (SNOOZE MUTE)
- 18. Bouton de sonnerie 2 (🔔 2)
- 19. Bouton de sonnerie 1 (🔔 1)

Vue arrière

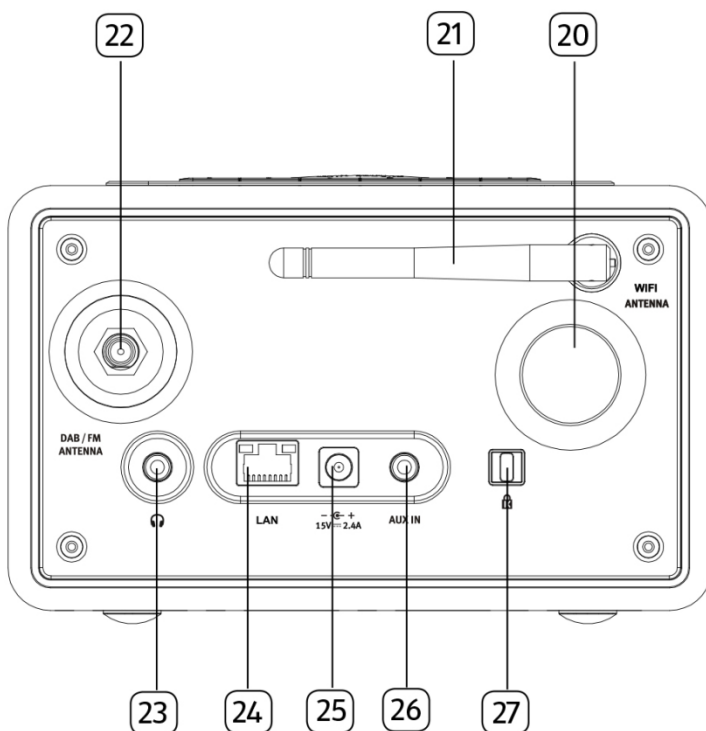

20. Ouverture bass reflex

21. Antenne Wi-Fi

22. Prise d'antenne FM/RSN

23. Prise d'écouteurs (🎧)

24. Prise LAN RJ-45

25. Prise d'alimentation DC

26. Prise d'entrée auxiliaire (3.5mm)

27. Verrouillage, port antiviol

Télécommande

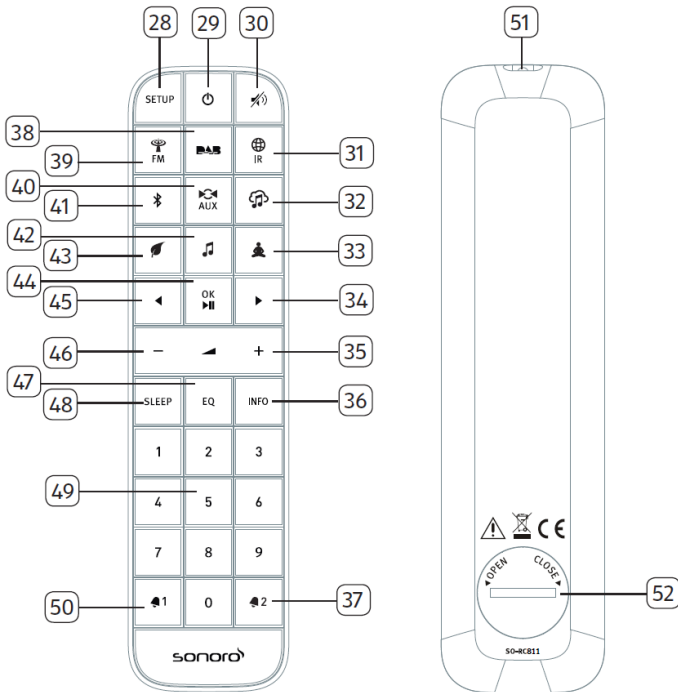



- | | |
|-----------------------------------------------|------------------------------------------|
| 28. Bouton de configuration (SETUP) | 36. Bouton d'information (INFO) |
| 29. Bouton de mise en veille () | 37. Bouton de sonnerie 2 (2) |
| 30. Bouton de silence/rappel () | 38. Bouton de mode radio RSN () |
| 31. Mode de radio Internet () | 39. Mode radio FM () |
| 32. Services de streaming musicaux () | 40. Mode AUX In () |
| 33. Mode de méditation guidée () | 41. Mode Bluetooth () |
| 34. Bouton de droite () | 42. Mode musique de méditation () |
| 35. Bouton de hausse de volume (+) * | 43. Mode de sons naturels () |

- 44. Bouton de Lecture/pause (▶||), bouton OK
- 45. Bouton de gauche (◀)
- 46. Bouton de baisse de volume (→)*
- 47. Bouton des paramètres de l'égaliseur (EQ)
- 48. Bouton des paramètres du mode sommeil (SLEEP)
- 49. Bouton des stations prééglées (1-9)
- 50. Bouton de sonnerie 1 (📞 1)
- 51. Transmetteur infrarouge
- 52. Compartiment de pile

*Boutons de navigation (+, -)

2.3 Données techniques

Spécifications	Valeur
Dimensions (L×L×H)	environ 183 x 223 x 115 mm
Poids	environ 2 kg
Température de fonctionnement	0°C to +40°C
Affichage	Affichage couleur 2.4" TFT
Portée de Fréquence FM	87.50 MHz-108.00 MHz
RSN/RSN+	Bande III, 174.928 MHz-239.200 MHz
Radio internet	Plus de 25,000 stations à travers le monde
Préréglages de Station	30 pour chaque FM/RSN +/Radio Internet 10 pour Spotify 8 pour chaque Deezer Amazon Music
Formats media supportés par le lecteur musical	AAC, AAC+, MP3, WAV, WMA, FLAC Max. 16 bits, 2 chaines, taux d'échantillonnage 48KHz
Chargement USB	Sortie: DC 5V  2.1A
Lecture USB	Compatibilité de système: FAT 16, FAT 32 (non-compatible avec NTFS ou autres systèmes)
AUX-IN	Port: prise 3.5mm Sensibilité: 300 mV
Streaming	Bluetooth Spotify Deezer Amazon Music DLNA UPnP
Soutien réseau	IEEE 802.11 a/b/g/n, 2.4G & 5GHz, 10/100 Ethernet 2.412GHz-2.472GHz / 5.18GHz - 5.32GHz / 5.50GHz-5.70GHz
Puissance max. transmise	< 20dBm
Encryptions de clé	WEP, WPA, WPA2 (PSK), WPS
Bluetooth	Version 4.1 Profil : AVRCP 1.5, A2DP 1.2 2.402GHz-2.480 GHz
Puissance max. transmise	< 4dBm
Puissance de l'adaptateur AC	Kingwall Electronics Ltd. Modèle: AS360-150-AD240 Entrée: 100-240V ~ 50/60Hz 1.2A Sortie: 15.0V  2.4A
Pile	CR2032 (télécommande)
Puissance de réserve	< 1.0W
Veille du réseau	< 2.0W

2.4 Marques homologuées



Le mot et les logos Bluetooth® sont des marques déposées propriétés de Bluetooth SIG, Inc. et toute utilisation de ces marques par sonoro audio GmbH est fait sous licence. Les autres marques de commerce appartiennent à leurs propriétaires respectifs.



UPnP™ est une marque déposée du Forum UPnP™.



Ce produit intègre le logiciel Spotify qui est assujetti aux licences de tiers ci-mentionnées:

<http://www.spotify.com/connect/third-party-licenses>



Le logo Deezer et Deezer sont des marques internationales de Deezer S.A., déposées en France et dans d'autres pays.



Amazon, Amazon Music Unlimited et tous les logos associés sont des marques commerciales d'Amazon.com, Inc. ou de ses filiales.

3 Démarrage

3.1 Déballage du RELAX

1. Retirez le RELAX de son l'emballage et vérifiez si le RELAX ou ses composants individuelles apparaissent endommagées. N'utilisez pas l'appareil si tel est le cas. Si vous trouvez quelque dommage que ce soit, contactez immédiatement votre revendeur ou le service client sonoro audio GmbH.
2. Assurez-vous que la livraison soit complète (Voir le chapitre « Ensemble de livraison »)
3. Placez le RELAX à un endroit convenable.
4. Retirez la pellicule protectrice de l'affichage.

3.2 Connection de l'alimentation

1. Insérez la partie supérieure de l'adaptateur dans la fente supérieure de l'alimentation
2. Cliquez sur la partie inférieure de l'adaptateur pour le verrouiller en place.
3. Pour le retirer, tirez tout d'abord sur l'onglet de l'alimentation.
4. Pour le retirer, tirez ensuite l'adaptateur vers le haut.

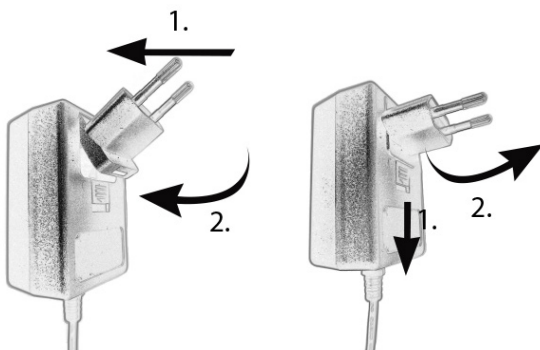

5. Insérez le connecteur de l'adaptateur dans la prise de l'alimentation DC à l'arrière du RELAX.
6. Insérez la prise de courant dans une fiche murale. Le RELAX est maintenant en marche.

3.3 Insertion de la pile dans la télécommande

1. A l'aide d'une petite pièce de monnaie, ouvrez le compartiment de la pile à l'arrière de la télécommande en faisant tourner le couvercle dans le sens antihoraire.
2. Insérez les piles comprises (CR2032, 3 V) avec l'étiquette (+) vers le haut.
3. A l'aide d'une petite pièce de monnaie, replacez le couvercle et refermez le compartiment en tournant le couvercle dans le sens horaire.

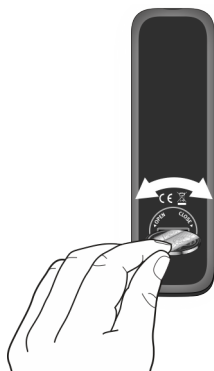

Ne bloquez pas le transmetteur infrarouge sur le RELAX ou sur la télécommande.

3.4 Utilisation des antennes

1. Vissez l'antenne désirée à l'arrière du RELAX au connecteur FM/RSN.

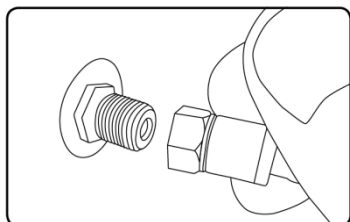

2. Si vous utilisez une antenne à tige, séparez-en les tiges et alignez l'antenne afin d'avoir la meilleure réception possible.



Pour une réception encore meilleure, vous pouvez connecter RELAX à une antenne domestique adaptée.

3. Soulevez l'antenne Wi-Fi vers le haut.
4. Si vous voulez connecter le RELAX à votre réseau à l'aide du câble Ethernet, connectez ce câble à la prise LAN à l'arrière de votre RELAX et à votre routeur.

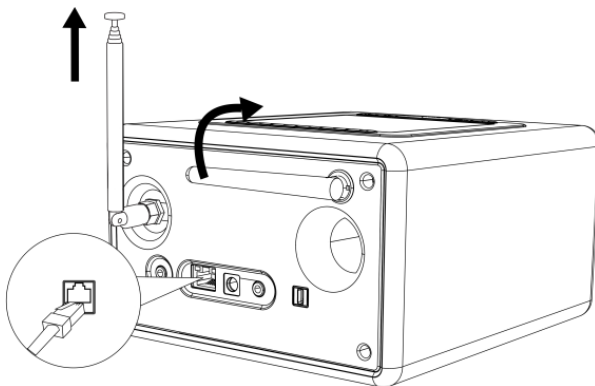

3.5 Effectuer la configuration initiale

La première fois que le RELAX est mis en marche, « Assistant réglages » apparaîtra sur l'affichage. Suivez les instructions ci-dessous pour configurer certains des paramètres de base.

1. Lorsque " Assistant réglages " est affiché, appuyez sur **+** ou **-** sur la télécommande (ou faites tourner le bouton de navigation) pour sélectionner "Oui" puis appuyer sur **OK** pour démarrer la configuration.

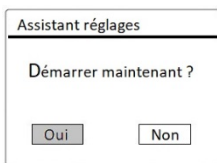

2. Vous devrez alors sélectionner:
 - La langue (à être utilisée pour l'affichage)
 - Le format de l'heure (12 ou 24 heures)
 - La source de la mise à jour automatique (Mise à jour depuis la radio, l'Internet ou aucune mise à jour).

Dépendant de la sélection que vous aurez effectuée, suivez les instructions sur l'affichage pour configurer davantage la date, l'heure, le fuseau horaire, l'heure avancée ou le Wi-Fi. Faites tourner le bouton de navigation du RELAX ou appuyez sur les boutons de navigation de la télécommande pour

sélectionner puis appuyez sur **OK** pour confirmer. (Voir « Utilisation des menus »)

Lorsque la mise à jour de l'internet est sélectionnée, la connexion Wi-Fi doit d'abord être établie. Lors de l'entrée du mot de passe de votre Wi-Fi, faites tourner le bouton de navigation du RELAX ou appuyez sur les boutons de navigation de la télécommande pour sélectionner puis appuyez sur **OK** pour confirmer. Pour effacer la dernière entrée, sélectionnez [BKSP]. Pour annuler l'entrée, sélectionnez [ANNULER]. Pour confirmer l'entrée, sélectionnez [OK].

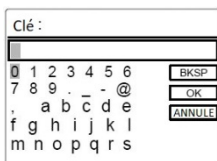

3. Lorsque " Assistant réglages terminé " apparaît, appuyer sur **OK** pour quitter les paramètres.

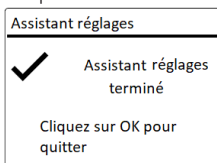

4. Vous pouvez aussi utiliser la connexion Ethernet (LAN) de votre routeur (avec configuration automatique) et sélectionnez l'item [Câblé] du menu dans le réseau disponible.



Pour démarrer à nouveau l'assistant de configuration, rendez-vous sur [Configuration] puis sélectionnez [Assistant réglages] (Voir le chapitre "Configuration").

4 Opérations de base

FR

Pour mettre en marche,	Appuyez sur ⏻ . Le RELAX démarrera depuis le dernier mode de playback sélectionné.
Pour arrêter (mode de veille),	Appuyez sur ⏻ . L'heure et la date (si réglées) sont affichées. Sans playback ou activité, le RELAX s'arrêtera automatiquement après 15 minutes.
Pour sélectionner un mode de playback,	Appuyer une fois sur MENU , puis ◀ ou ▶ (ou faites tourner le bouton de navigation) pour sélectionner un mode de playback mode puis appuyez sur OK pour confirmer. Séquence des modes: Radio FM > Radio RSN > Radio Internet > Bluetooth > AUX In > Sons naturels > Musique de méditation > Méditation guidée > Spotify > Deezer > Amazon Music > lecture de Musiqu
Pour sélectionner un mode de playback directement,	Sur la télécommande, appuyez le bouton de mode d'opération directe pour passer d'un mode à un autre.
Pour contrôler le volume,	Sur la télécommande, appuyez sur + ou - ou faites tourner le bouton du volume du RELAX.

5 Utilisation des menus



















Le RELAX contient trois types de menus.

- Le menu de configuration (Pour des paramètres spécifiques en mode playback, ex [Rappel de Pré-programmation] en mode FM)
- Paramètres du Système (Pour les paramètres généraux, ex. heure/date, langue etc.)
- Menu principal (Pour accéder aux modes de playback, minuteries de sommeil et sonneries)

Pour accéder aux menus,	Appuyer sur SETUP . Le contenu des menus peut varier selon les divers modes de playback.
Pour sélectionner une option dans les menus,	Sur le RELAX, faire tourner le bouton de navigation ou appuyer sur + ou - sur la télécommande.
Pour confirmer une sélection sur les menus,	Appuyer sur OK . (Sur le RELAX, appuyer sur les boutons de navigation)
Pour revenir au niveau du menu précédent,	Appuyer sur  .

6 Icones affichées

Reférez-vous au tableau ci-dessous pour la légende des icônes affichées.

	Connection Wi-Fi établie (avec puissance du signal).
	Connection Wi-Fi déconnectée.
	Connection LAN établie.
	Connection LAN débranchée.
	Un appareil Bluetooth est connecté.
	Sonnerie 1 activée.
	Sonnerie 2 activée.
	Cette station radio est dans la liste préprogrammée.
	Information RDS FM reçue.
	Signal radio reçu (avec puissance du signal).
	Mode de playback de répétition intégrale activé.
	Mode de playback de répétition unique activé.
	Mode de playback aléatoire activé.
	Mode de playback de répétition intégrale et aléatoire activé.
	Minuterie de sommeil activée.
	Diffusion de son stéréo disponible.
	Sortie sonore coupée.
	Appareil USB connecté.
	Playback interrompu.

7 Mode de radio FM

7.1 Fonctionnement

Pour accéder au mode de radio FM,	Sur la télécommande, appuyer sur le bouton  ou appuyez une fois sur MENU , puis ◀ ou ▶ (ou faites tourner le bouton de navigation) pour sélectionner le mode radio FM puis appuyez sur OK pour confirmer.
Pour syntoniser la fréquence manuellement,	Appuyer sur ◀ ou ▶.
Pour syntoniser automatiquement la prochaine station disponible,	Appuyer et tenir ◀ ou ▶. Ou appuyez sur le bouton de navigation pour débiter la syntonisation automatique.
Pour sauvegarder une station radio dans la liste préprogrammée,	Un maximum de 30 stations radio peut être sauvegardé. <ol style="list-style-type: none">1. Appuyer sur SETUP jusqu'à ce qu'apparaisse la sauvegarde de la liste préprogrammée puis appuyer OK pour confirmer.2. Appuyer sur + ou - (ou faites tourner le bouton de navigation) pour sélectionner le numéro de la station préprogrammée puis appuyer OK pour confirmer.
Pour sauvegarder directement une station radio dans la liste préprogrammée, (1-9),	Syntonisez une station puis appuyez et maintenez un bouton de station préprogrammée (1-9) pour la sauvegarder directement dans la liste préprogrammée.
Pour rappeler une station radio de la liste préprogrammée,	<ol style="list-style-type: none">1. Appuyer sur SETUP jusqu'à ce qu'apparaisse le rappel de la liste préprogrammée puis appuyer OK pour confirmer.2. Appuyer sur + ou - (ou faites tourner le bouton de navigation) pour sélectionner une station préprogrammée puis appuyer OK pour confirmer. <p>Ou encore appuyez sur un des boutons de stations préprogrammées pour y accéder (1-30).</p>

Pour consulter l'information de la station radio (si disponible),	Appuyer plusieurs fois sur INFO .
Pour activer ou désactiver la coupure du son,	Appuyer sur  ou le bouton SNOOZE MUTE .

7.2 Menu de configuration

En mode FM, appuyez sur **SETUP** pour accéder au menu de configuration (voir le chapitre "Utilisation des menus"). Les options suivantes sont disponibles et les paramètres courants (si applicables) sont indiquées avec un astérisque (*).

- [Mémoriser préprog.]
Pour faire le rappel d'une station de la liste préprogrammée
- [Enregistrer préprog.]
Pour sauvegarder une station radio dans la liste préprogrammée.
- [Recherche automatique de stations FM]
Pour sauvegarder toutes les stations radio a la liste préprogrammée*.
* Toutes les stations présentement sauvegardées seront effacées.
- [Réglages recherche]
Pour décider si seules les stations à fort signal sont balayées lors de la syntonisation automatique.
- [Réglages audio]
Pour écouter la radio en mode de son stéréo ou mono.
- [Configuration]
Voir le chapitre "Configuration".
- [Menu Principal]
Pour accéder aux autres modes de playback, minuteries de sommeil et aux sonneries.

8 Mode de radio RSN

8.1 Fonctionnement

Pour accéder au mode de radio RSN,	Sur la télécommande, appuyer sur le bouton DAB ou appuyez une fois sur MENU , puis ◀ ou ▶ (ou faites tourner le bouton de navigation) pour sélectionner le mode radio DAB puis appuyez sur OK pour confirmer.
Pour rechercher une station radio RSN,	La première fois que le mode RSN est sélectionné, ou si la liste de stations est vide, le RELAX fera un balayage complet et automatique et sauvegardera toutes les stations disponibles dans la liste.
Pour syntoniser une station,	Appuyer sur ◀ ou ▶.
Pour sauvegarder une station radio dans la liste préprogrammée,	Un maximum de 30 stations radio peut être sauvegardé. <ol style="list-style-type: none">1. Appuyer sur SETUP jusqu'à ce qu'apparaisse le rappel de la liste préprogrammée puis appuyer OK pour confirmer.2. Appuyer sur + ou - (ou faites tourner le bouton de navigation) pour sélectionner une station préprogrammée puis appuyer OK pour confirmer.
Pour sauvegarder directement une station radio dans la liste préprogrammée (1-9),	Syntonisez une station puis appuyez et maintenez un bouton de station préprogrammée (1-9) pour la sauvegarder directement dans la liste préprogrammée.
Pour rappeler une station radio de la liste préprogrammée,	<ol style="list-style-type: none">1. Appuyer sur SETUP jusqu'à ce qu'apparaisse le rappel de la liste préprogrammée puis appuyer OK pour confirmer.2. Appuyer sur + ou - (ou faites tourner le bouton de navigation) pour sélectionner une station préprogrammée puis appuyer OK pour confirmer. <p>Ou encore appuyez sur un des boutons de stations préprogrammées pour y accéder (1-30).</p>

Pour consulter l'information de la station radio (si disponible),	Appuyer plusieurs fois sur INFO .
Pour activer ou désactiver la coupure du son,	Appuyer sur  ou le bouton SNOOZE MUTE .

*L'information RSN (si disponible) comprend: Le nom de la station, le radiotexte (DLS), la force du signal, le type d'émission (PTY), le nom de l'ensemble musical, la fréquence, le taux d'erreur du signal, le débit et l'état audio, le codec et l'heure et la date.

8.2 Menu de configuration

En mode RSN, appuyez sur **SETUP** pour accéder au menu de configuration (voir le chapitre "Utilisation des menus"). Les options suivantes sont disponibles et les paramètres courants (si applicables) sont indiquées avec un astérisque (*).

- [Mémoriser préprog.]
Pour faire le rappel d'une station de la liste préprogrammée.
- [Enregistrer préprog.]
Pour sauvegarder une station radio dans la liste préprogrammée.
- [Liste des stations]
Pour sauvegarder toutes les stations radio dans la liste préprogrammée*.
- [Recherche complète]
Pour effectuer un balayage et mémoriser toutes les stations disponibles.
- [Réglage manuel]
Une liste de stations radio digitales disponibles est affichée pour syntoniser la fréquence manuellement.
- [Élagage invalide]
Pour enlever toutes les stations non-valides de la liste.
- [DRC]
Certaines diffusions offrent une compression sur une gamme dynamique (DRC). La compression sur une gamme dynamique d'un signal radio peut augmenter le volume de sons silencieux et réduire le volume de sons plus forts. Vous pouvez sélectionner un niveau bas, élevé ou encore désactivé. Un niveau élevé est recommandé pour un environnement bruyant.

- [Ordre des stations]

Pour définir comment les stations sont listées lorsque vous parcourez la liste des stations.

Les options sont:

- [Alphanumérique]: organise les stations en ordre alphabétique,
- [Ensemble]: Liste les groupes de stations diffusées sur le même ensemble, et
- [Valid]: Liste tout d'abord les stations valides et en ondes, puis les stations hors d'ondes.

- [Configuration]

Voir le chapitre "Configuration".

- [Menu Principal]

Pour accéder aux autres modes de playback, minuteries de sommeil et aux sonneries.

9 Mode de radio Internet

9.1 Fonctionnement

Pour utiliser la radio internet, une connexion internet Wi-Fi ou Ethernet doit d'abord être établie. (Voir les chapitres « Configuration initiale » et « Réseau »)

FR

Pour accéder au mode de radio internet,	Sur la télécommande, appuyer sur le bouton  ou appuyez une fois sur MENU , puis ◀ ou ▶ (ou faites tourner le bouton de navigation) pour sélectionner le mode radio FM puis appuyez sur OK pour confirmer. Le RELAX commencera à se connecter au dernier réseau connecté puis à la dernière station écoutée.
Pour syntoniser une station de radio ou un podcast,	Voir le chapitre "Liste des stations".
Pour sauvegarder une station radio dans la liste préprogrammée,	Un maximum de 30 stations radio peut être sauvegardé. <ol style="list-style-type: none">1. Appuyer sur SETUP jusqu'à ce qu'apparaisse le rappel de la liste préprogrammée puis appuyer OK pour confirmer.2. Appuyer sur + ou - (ou faites tourner le bouton de navigation) pour sélectionner une station préprogrammée puis appuyer OK pour confirmer.
Pour sauvegarder directement une station radio dans la liste préprogrammée, (1-9),	Syntonisez une station puis appuyez sur un bouton de station préprogrammée (1-9) pour la sauvegarder directement dans la liste préprogrammée.
Pour le rappel d'une station radio de la liste préprogrammée	<ol style="list-style-type: none">1. Appuyer sur SETUP jusqu'à ce qu'apparaisse le rappel de la liste préprogrammée puis appuyer OK pour confirmer.2. Appuyer sur + ou - (ou faites tourner le bouton de navigation) pour sélectionner une station préprogrammée puis appuyer OK pour confirmer. <p>Ou encore appuyez sur un des boutons de stations préprogrammées (0-9) pour accéder à une station (1-30).</p>

Pour consulter l'information de la station radio (si disponible),	Appuyer plusieurs fois sur INFO .
Pour activer ou désactiver la coupure du son,	Appuyer sur  ou le bouton SNOOZE MUTE .

*L'information de la station (si disponible) comprend: L'artiste et le nom de la chanson, la description de la station, le genre et la localisation de la station, la fiabilité du signal, le codec et le taux d'échantillonnage, le tampon de lecture ainsi que la date.

9.2 Menu de configuration

En mode de Radio internet, appuyez sur **SETUP** pour accéder au menu de configuration (voir le chapitre "Utilisation des menus"). Les options suivantes sont disponibles et les paramètres courants (si applicables) sont indiqués avec un astérisque (*).

- [Mémoriser préprog.]
Pour faire le rappel d'une station de la liste préprogrammée
- [Enregistrer préprog.]
Pour sauvegarder une station radio a la liste préprogrammée.
- [Dernière écoutés]
Pour syntoniser les dernières stations écoutées.
- [Liste des stations]
Pour syntoniser toute station radio internet disponible (Voir le chapitre « Liste des stations »).
- [Configuration]
Voir le chapitre "Configuration".
- [Menu Principal]
Pour accéder aux autres modes de playback, minuteries de sommeil et aux sonneries.

9.3 Liste des Stations

Les menus et sous-menus suivants sont disponibles dans la [liste des stations] :

- [Locales (nom de votre localité)]
Pour naviguer et syntoniser toutes les stations radio disponibles dans votre

localité. Les stations sont regroupées en plusieurs catégories.

- [Stations]
 - [Par pays]: Pour naviguer et syntoniser les stations radio disponibles par localité.
 - [Par genre]: Pour naviguer et syntoniser les stations radio par genre.
 - [Chercher stations]: Pour rechercher toute station de radio en entrant des mots-clés.
 - [Stations populaires]: Pour naviguer et syntoniser les stations radio les plus populaires.
 - [Nouvelles stations]: Pour naviguer et syntoniser les plus récentes stations radio.
- [Podcasts]
 - [Par pays]: Pour naviguer et syntoniser les podcasts par localité.
 - [Par genre]: Pour naviguer et syntoniser les podcasts par genre.
 - [Chercher podcasts]: Pour rechercher tout podcast disponible en entrant des mots-clés.
- [Aide]
 - Pour obtenir de l'aide lorsque la radio Internet ne fonctionne pas correctement.

9.4 Utilisation du portail web

Le portail du site Web Frontier Silicon Internet Radio vous permet d'organiser vos "Mes favoris" et d'ajouter de nouvelles stations de radio Internet à un ordinateur. Pour ce faire, vous devez tout d'abord vous enregistrer sur le portail.

1. En mode de Radio Internet, appuyer sur **SETUP** puis rendez-vous à la [Liste des stations] > [Aide]. Prenez note du code d'accès.
2. Sur le web, rendez-vous au <http://nuvola.link/sr> via votre navigateur internet.
3. Enregistrez un nouveau profil avec code d'accès.
4. En suivant les instructions du portail web, utilisez les fonctions « Préférés » et « Mes Stations ajoutées » pour ajouter des stations radio.



Les stations ajoutées sur "Préférés" peuvent être sélectionnées via [Préférés] par le mode de radio internet du RELAX.

Les stations ajoutées à « Mes stations ajoutées » peuvent être sélectionnées via [Mes stations ajoutées] par le mode de radio internet du RELAX.



10 Mode Bluetooth

Le RELAX peut se connecter aux lecteurs Bluetooth (ex. téléphone portable) à une portée d'environ 10 mètres (30 pieds).

10.1 Appairage

1. Sur le RELAX ou sur la télécommande, appuyer sur le bouton  ou appuyez une fois sur **MENU**, puis **+** ou **-** (ou faites tourner le bouton de navigation) pour sélectionner le mode Bluetooth puis appuyez sur **OK** pour confirmer. La petite icône Bluetooth  clignotera indiquant que le RELAX est prêt à appairer.
2. Sur votre lecteur Bluetooth, activez la fonction Bluetooth et recherchez les appareils Bluetooth disponibles.
3. Sélectionnez "RELAX" parmi la liste d'appareils Bluetooth pour débiter l'appairage.
L'icône Bluetooth  arrêtera de clignoter lorsque l'appairage sera complet.

10.2 Fonctionnement

Pour accéder au mode Bluetooth,	Sur la télécommande, appuyer sur le bouton  ou appuyez une fois sur MENU , puis ◀ ou ▶ (ou faites tourner le bouton de navigation) pour sélectionner le mode Bluetooth puis appuyez sur OK pour confirmer.
Pour débiter la lecture,	Sélectionnez un fichier audio depuis votre lecteur Bluetooth et débitez la lecture.
Pour arrêter et résumer la lecture,	Appuyer sur ▶ .
Pour passer à l'item lu précédent ou suivant,	Appuyer sur ◀ ou ▶ .
Pour une recherche rapide au sein d'un fichier audio,	Pendant la lecture, appuyer et tenir ◀ ou ▶ .
Pour déconnecter la connexion Bluetooth,	<ul style="list-style-type: none">• Changez à un autre mode de lecture ou,• Sélectionnez [BT disconnect] depuis le menu de configuration (voir ci-dessous), ou• Appuyez sur, et maintenez .

Pour consulter l'information du fichier audio (si disponible),	Appuyer plusieurs fois sur INFO .
----------------------------------------------------------------	------------------------------------------

10.3 Menu de configuration



Appuyer sur **SETUP** en mode Bluetooth pour accéder au menu de configuration (voir le chapitre « Utilisation des menus »). Les options suivantes sont disponibles et les paramètres courants (si applicables) sont indiquées avec un astérisque (*).

- [Déconnecter Bluetooth]
Pour déconnecter le mode de connexion Bluetooth.
- [Voir les détails]
 - [Info Bluetooth]: Pour obtenir l'état de la connexion Bluetooth en cours.
 - [Appareil connecté]: Pour obtenir le nom de l'appareil Bluetooth connecté en cours.
 - [Liste des appareils connectés]: Liste les noms des appareils Bluetooth appairés.
- [Configuration]
Voir le chapitre "Configuration".
- [Menu Principal]
Pour accéder aux autres modes de playback, minuteries de sommeil et aux sonneries.

11 Mode AUX In

11.1 Fonctionnement

Votre lecteur externe (ex. lecteur mp3) doit être connecté à la prise auxiliaire du RELAX à l'aide d'un câble audio (avec un connecteur 3.5 mm non compris).

Pour accéder au mode AUX,	Sur la télécommande, appuyer sur le bouton  ou appuyez une fois sur MENU , puis ◀ ou ▶ (ou faites tourner le bouton de navigation) pour sélectionner le mode de lecture puis appuyez sur OK pour confirmer.
Pour débiter et contrôler la lecture,	Effectuez toutes les opérations de lecture depuis le lecteur externe.
Pour activer ou désactiver la coupure du son,	Appuyer sur  ou le bouton SNOOZE MUTE .

11.2 Menu de configuration

Appuyer sur **SETUP** en mode AUX In pour accéder au menu de configuration (voir le chapitre « Utilisation des menus »). Les options suivantes sont disponibles et les paramètres courants (si applicables) sont indiquées avec un astérisque (*).



- [Configuration]
Voir le chapitre "Configuration".
- [Menu Principal]
Pour accéder aux autres modes de playback, minuteries de sommeil et aux sonneries.

12 Mode de sons naturels

12.1 Fonctionnement

Une gamme de sons naturels intégrés à votre RELAX vous aidera à soulager votre stress.

FR

Pour accéder au mode de sons naturels,	Sur la télécommande ou sur le RELAX, appuyer sur le bouton  ou appuyez une fois sur MENU , puis ◀ ou ▶ (ou faites tourner le bouton de navigation) pour sélectionner le mode de sons naturels puis appuyez sur OK pour confirmer.
Pour débiter et contrôler la lecture,	Sélectionnez une piste depuis le bouton de stations préprogrammées (1-6)* pour accéder directement à la musique de sons naturels.
Pour arrêter et résumer la lecture,	Appuyer sur ▶ .
Contenu des sons naturels,	* Voir le chapitre "Sons naturels".
Pour passer au son précédent ou suivant,	Appuyer sur ◀ ou ▶ .
Pour activer ou désactiver la coupure du son,	Appuyer sur  ou le bouton SNOOZE MUTE .

12.2 Menu de configuration

Appuyer sur **SETUP** en mode de sons naturels pour accéder au menu de configuration (voir le chapitre « Utilisation des menus »). Les options suivantes sont disponibles et les paramètres courants (si applicables) sont indiquées avec un astérisque (*).

- [Langue]
Pour sélectionner le pays du contenu musical (Deutsch, English, Français).
- [Configuration]
Voir le chapitre "Configuration".
- [Menu Principal]
Pour accéder aux autres modes de playback, minuteries de sommeil et aux sonneries.

12.3 Sons naturels

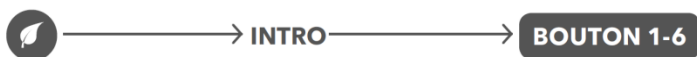

Harmonie



A l'instar de la nature proprement dite, ses sons nous fascinent tout autant. Le bruit du ressac ou le crépitement d'un feu de bois sont fascinants et pleins d'une énergie intense. Les sons naturels renforcent l'âme, nous apportent un équilibre et nous aident à nous déconnecter. Du reste, ils conviennent non seulement pour faire diminuer le stress, mais aussi pour booster la créativité et la productivité!



13 Mode de musique de méditation

13.1 Fonctionnement

La musique de méditation sur votre RELAX vous aide à vous détendre.

Pour accéder au mode de musique de méditation,	Sur la télécommande ou sur le RELAX, appuyer sur le bouton  ou appuyez une fois sur MENU , puis ◀ ou ▶ (ou faites tourner le bouton de navigation) pour sélectionner le mode de musique de méditation puis appuyez sur OK pour confirmer.
Pour débiter et contrôler la lecture,	Sélectionnez une piste depuis le bouton de stations préprogrammées (1-6)* pour accéder directement à la musique de méditation.
Pour arrêter et résumer la lecture,	Appuyer sur  .
Langue du contenu de méditation *,	* Voir le chapitre "Musique de relaxation".
Pour passer à la musique précédente/suivante,	Appuyer sur ◀ ou ▶.
Pour activer ou désactiver la coupure du son,	Appuyer sur ) ou le bouton SNOOZE MUTE .

13.2 Menu de configuration

Appuyer sur **SETUP** en mode de musique de méditation pour accéder au menu de configuration (voir le chapitre « Utilisation des menus »). Les options suivantes sont disponibles et les paramètres courants (si applicables) sont indiquées avec un astérisque (*).

- [Langue]
Pour sélectionner le pays du contenu musical (Deutsch, English, Français).
- [Configuration]
Voir le chapitre "Configuration".
- [Menu Principal]
Pour accéder aux autres modes de playback, minuteries de sommeil et aux sonneries.

13.3 Musique de relaxation

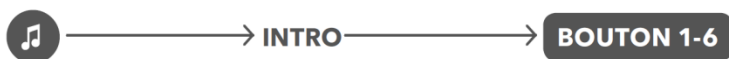

Magie sonore

Des sons magiques, pleins d'une puissance hypnotique. Composés pour balayer la charge des pensées parasites: laissez-vous emporter par une musique agréable et par des harmonies sensibles : bienvenue du bon côté de la vie!





14 Mode de méditation guidée

14.1 Fonctionnement

Le mode de musique de méditation guidée sur votre RELAX vous aide à atteindre une véritable relaxation et à laisser aller tout stress ou tension que vous pouvez ressentir.

FR

Pour accéder au mode de méditation guidée,	Sur la télécommande ou sur le RELAX, appuyer sur le bouton  ou appuyez une fois sur MENU , puis ◀ ou ▶ (ou faites tourner le bouton de navigation) pour sélectionner le mode de méditation guidée puis appuyez sur OK pour confirmer.
Pour débiter et contrôler la lecture,	Sélectionnez une piste depuis le bouton de musiques préprogrammées (1-6)* pour accéder directement à la méditation guidée.
Pour arrêter et résumer la lecture,	Appuyer sur ▶▶ .
Langue du contenu de la méditation guidée*,	* Voir le chapitre " Méditation guidée ".
Pour passer à la méditation précédente/suivante,	Appuyer sur ◀ ou ▶.
Pour activer ou désactiver la coupure du son,	Appuyer sur  ou le bouton SNOOZE MUTE .

14.2 Menu de configuration

Appuyer sur **SETUP** en mode de méditation guidée pour accéder au menu de configuration (voir le chapitre « Utilisation des menus »). Les options suivantes sont disponibles et les paramètres courants (si applicables) sont indiquées avec un astérisque (*).

- [Langue]
Pour sélectionner le pays du contenu musical (Deutsch, English, Français).
- [Configuration]
Voir le chapitre "Configuration".

- [Menu Principal]

Pour accéder aux autres modes de playback, minuteries de sommeil et aux sonneries.

14.3 Méditation guidée

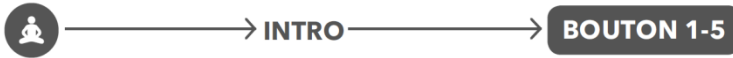

Brève détente

Nous avons tous besoin de pauses. De nombreuses études le montrent : une brève détente aide à lutter contre l'épuisement. Le côté positif: même si les exercices ne durent que quelques minutes, ils sont étonnamment efficaces!



Détente méditative et détente musculaire progressive

La détente musculaire progressive offre un instrument efficace pour mieux gérer le stress et les états de tension. Ces exercices exécutés en position allongée augmentent le calme intérieur et l'équilibre et contribuent en outre à une sensation corporelle meilleure et plus saine.

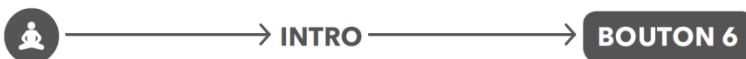

Voyages imaginaires

Laissez-vous par votre imagination pour vous évader du quotidien. Avec un peu d'entraînement, vous pourrez même atteindre cet état de détente-relâchement rien qu'en vous rappelant certaines scènes ou images de votre voyage imaginaire. En plus de l'effet de détente, améliorez aussi votre imagination et votre capacité de concentration grâce aux voyages imaginaires. Et si vous avez des difficultés à trouver le sommeil, les voyages imaginaires sont aussi une bonne aide pour vous endormir.



BOUTON 6

**Voyage imaginaire,
plage et chaleur**

15 Service de streaming

Votre RELAX peut lire le contenu des services de streaming suivants:



Vous trouverez également les symboles de ces services sur l'écran de votre RELAX.



Remarque: l'utilisation des services de streaming nécessite des contrats avec les fournisseurs de streaming; ceux-ci peuvent entraîner des coûts. En particulier, les offres gratuites contiennent souvent de la publicité. Les modifications sont à la charge des services de streaming. Veuillez vous informer sur les pages d'accueil des fournisseurs.

Nous vous recommandons d'installer d'abord l'application UNDOK^{MD} sur le périphérique que vous souhaitez utiliser pour contrôler votre RELAX (cela peut être un smartphone ou une tablette, par exemple).



Cet appareil (par ex. Smartphone) doit être sur le même réseau que votre RELAX!

Pour des conseils sur l'utilisation de l'application UNDOK^{MD}, veuillez vous reporter au chapitre 21.



Parfois, les services de streaming peuvent également être exploités directement avec l'application de fournisseurs ou le RELAX lui-même. Veuillez s'il vous plaît vérifier cela avec le fournisseur.

15.1 Fonctionnement

Les procédures décrites ci-dessous s'appliquent par analogie à tous les services de streaming disponibles.

Sélection d'un service de streaming,	Sur la télécommande, appuyer sur la touche  Pour sélectionner le mode de streaming souhaité. Les symboles des services énumérés ci-dessus apparaîtront sur l'écran de votre RELAX. Ou appuyez une fois sur MENU , puis ◀ ou ▶ (ou faites tourner le bouton de navigation) pour sélectionner le mode Spotify puis appuyez sur OK pour confirmer.
Se connecter à un compte de streaming (Deezer, Amazon Music),	Vous pouvez vous connecter à votre compte de streaming directement sur le RELAX ou sur un appareil mobile (smartphone ou tablette) via l'application mobile UNDOK ^{MD} . Suivez les instructions sur l'écran.
Fonctionnement de Spotify Connect,	Utilisez votre téléphone, votre tablette ou votre ordinateur comme une télécommande pour contrôler Spotify. Accédez à spotify.com/connect pour en savoir plus.
Pour arrêter ou résumer la lecture,	Appuyer sur ▶ .
Pour passer à l'item lu précédent ou suivant,	Appuyer sur ◀ ou ▶.

Pour sauvegarder directement un item dans la liste préprogrammée,	Un maximum de 8 listes de lecture peuvent être stockées pour Deezer ainsi qu'Amazon Music et 10 playlists pour Spotify. Sélectionnez un item puis appuyez sur un bouton de station préprogrammée (1-8) pour la sauvegarder directement dans la liste préprogrammée
Pour le rappel d'un item de la liste préprogrammée,	Encore appuyez sur un des boutons de stations préprogrammées (1-8) pour accéder à une station (1-8).
Pour consulter l'information de l'item lu (si disponible),	Appuyer plusieurs fois sur INFO .

15.2 Menu de configuration

En service de streaming musical , appuyez sur **SETUP** pour accéder au menu de configuration (voir le chapitre "Utilisation des menus"). Les options suivantes sont disponibles et les paramètres courants (si applicables) sont indiqués avec un astérisque (*).

- [Configuration]
Voir le chapitre "Configuration".
- [Menu Principal]
Pour accéder aux autres modes de playback et la minuterie de sommeil.

16 Mode de lecture

AVERTISSEMENT!

Risque d'endommagement!

Une manipulation incorrecte du RELAX peut l'endommager.

Ne branchez pas le RELAX directement au port USB d'un ordinateur ou à tout autre medium de Storage tel un disque dur externe.



Le mode de lecture peut lire des fichiers audio entreposés sur une clé USB ou depuis un serveur media (UPnP) partageant le même réseau Wi-Fi que le RELAX.

16.1 Fonctionnement

Pour accéder au mode de lecture,	Appuyer sur MENU , puis ◀ ou ▶ (ou faites tourner le bouton de navigation) pour sélectionner le mode de lecture puis appuyez sur OK pour confirmer.
Pour lire les fichiers audio sauvegardés sur une clé USB,	Connectez la clé USB au port USB du RELAX. Appuyez ensuite sur SETUP et sélectionnez [USB Playback] depuis le menu de configuration (voir le chapitre « menu de configuration » à la page suivante).
Pour arrêter ou résumer la lecture,	Appuyer sur ▶ .
Pour passer à l'item lu précédent ou suivant,	Appuyer sur ◀ ou ▶.
Pour une recherche rapide au sein d'un fichier audio,	Pendant la lecture, appuyer et tenir ◀ ou ▶.
Pour ajouter un fichier audio à "Ma Playlist",	Appuyer et maintenir ▶ ou le bouton de navigation lorsque le fichier est souligné dans le menu de sélection.
Pour consulter l'information du fichier audio (si disponible),	Appuyer plusieurs fois sur INFO .

16.2 Menu de configuration

Appuyer sur **SETUP** en mode de lecteur musical pour accéder au menu de configuration (voir le chapitre « Utilisation des menus »). Les options suivantes sont disponibles et les paramètres courants (si applicables) sont indiquées avec un astérisque (*).

- [Medias partagés]
Pour rechercher des fichiers audio sur les réseaux Wi-Fi ou Ethernet. Une fois le serveur média trouvé, un menu de sélection apparaîtra pour la sélection de fichiers audio pour la lecture depuis le RELAX.
- [Lire USB]
Pour rechercher des fichiers audio sur la clé USB.
Une fois la clé USB trouvée, un menu de sélection apparaîtra pour la sélection de fichiers audio pour la lecture depuis le RELAX.
- [Ma liste de lecture]
Pour naviguer et lire les fichiers audio sauvegardés sur "Ma playlist".
- [Répéter la lecture]
Pour activer ou désactiver le mode de répétition de lecture du dossier/de la playlist courante.
- [Lecture aléatoire]
Pour activer ou désactiver le mode de répétition de lecture du dossier/de la playlist courante.
- [Vider ma liste de lecture]
Pour effacer les entrées de " Ma liste de lecture ".
- [Élaguer serveurs]
Si ce paramètre est réglé à "Oui", les serveurs medias inactifs seront affichés. Vous pouvez sélectionner un serveur media et « l'éveiller » (fonction WOL "réveil par LAN")
- [Configuration]
Voir le chapitre "Configuration".
- [Menu Principal]
Pour accéder aux autres modes de playback, minuteries de sommeil et aux sonneries.

17 Mode de musique démo

17.1 Fonctionnement

La musique démo peut être jouée en mode de veille pour faire la démonstration du relax en magasin par exemple.

FR

Pour accéder au mode de musique démo,	Le RELAX est en mode de veille: Appuyer et maintenir le bouton de navigation pendant 3 sec.
Pour débiter et contrôler la lecture,	Sélectionnez une piste depuis le bouton de musiques préprogrammées (1-6).
Pour arrêter et résumer la lecture,	Appuyer sur ▶ .
Pour passer à la piste précédente/suivante,	Appuyer sur ◀ ou ▶ .
Pour activer ou désactiver la coupure du son,	Appuyer sur 🔊 ou le bouton SNOOZE MUTE .
Pour quitter le mode de musique démo,	Appuyer sur ⏻ .



18 Sonneries

18.1 Configuration des sonneries

Vous pouvez configurer deux sonneries.

1. Appuyez et maintenez  1 ou  2 pour accéder au mode de configuration des sonneries.

Vous pouvez également appuyer sur **SETUP** dans tout mode de lecture puis sélectionnez [Menu Principal] puis [Alarmes].

Vous pouvez aussi accéder au mode de configuration des sonneries lorsque le RELAX est en mode de veille (hors-service). Pour ce faire, appuyez et maintenez les boutons  1 ou  2.

2. Sélectionnez la sonnerie que vous voulez configurer (Sonnerie 1 ou 2) puis appuyez sur **OK**.
3. Les options suivantes indiquent comment configurer la sonnerie. Faites tourner le bouton de navigation ou appuyez sur les boutons de navigation pour effectuer la configuration (voir le chapitre « Utilisation des menus »).

- [Activer]

Les options suivantes sont disponibles pour activer ou désactiver la fréquence des sonneries:

- [Off]: Pour désactiver la sonnerie.
- [Quotidienne]: La sonnerie s'active tous les jours.
- [Une fois]: La sonnerie s'active une seule fois.
- [Week-end]: La sonnerie s'active les samedis et dimanches.
- [Jours de semaine]: La sonnerie s'active du lundi au vendredi.

- [Heure]

Pour configurer l'heure de la sonnerie.

- [Mode]

Pour sélectionner la source et le son de la sonnerie. Les options suivantes sont disponibles:

- [Sonnerie]
- [Radio Internet]
- [DAB]
- [FM]
- [Sons naturels]

- [Présélection]



Pour sélectionner la dernière station écoutée comme source de sonnerie.

Cette option n'apparaît que lorsque la radio internet ou les modes RSN ou FM sont sélectionnés dans [Mode].





Pour sélectionner la sonnerie de réveil comprenant les [Bip], [Éveil],

[Oiseaux], [Guitare], [Piano], [Xylophone]. Ceci n'apparaît que lorsque la sonnerie est sélectionnée dans [Mode].



Pour sélectionner les pistes de sons naturels comprenant les [Oiseaux], [Pluie], [Surf], [Baleines], [Carillons], [Feu de cheminée]. Ceci n'apparaît que lorsque les sons naturels sont sélectionnés dans [Mode].

- [Volume]
Pour ajuster le volume des sons de la sonnerie.
- [Enregistrer]
Pour sauvegarder les paramètres courants.
Une fois que [Enregistrer] sélectionné, les paramètres de la sonnerie seront sauvegardés. Si une sonnerie est activée, l'icône de sonnerie correspondante   s'affichera.





18.2 Activation/Désactivation des sonneries

- Lorsque le RELAX est en mode opérationnel ou en mode de veille (hors-service), appuyer sur  1 ou  2 à répétition pour activer ou désactiver la sonnerie correspondante.
- Lorsqu'une sonnerie est active, l'icône de sonnerie correspondante ( ) sera indiquée.

18.3 Désactivation d'une sonnerie en cours

- Appuyer sur   1,  2 ou appuyez sur le bouton du volume vers le bas pour désactiver une sonnerie en cours.

18.4 Mode de rappel

- Pour interrompre temporairement une alarme en cours (10 min par défaut), appuyer sur les boutons **SNOOZE MUTE** ou .
- Appuyer sur **+** ou **-** (ou faire tourner le bouton de navigation) pour changer la période de rappel (5, 10, 15 ou 30 min).
- Pendant la période de rappel, l'icône de sonnerie clignotera et la période de rappel restante sera indiquée.
- Pour annuler la fonction de rappel, appuyer sur   1 ou  2.

19 Minuterie de sommeil

La minuterie de sommeil configure la durée avant que le RELAX ne se désactive automatiquement.

1. Dans tout mode de lecture, appuyer sur **SETUP** et sélectionner [Menu Principal] puis [Mode sommeil].
Ou encore, appuyez directement sur le bouton **SLEEP** sur la télécommande pour active ou désactiver la minuterie de sommeil.
2. Appuyer sur **+** ou **-** (ou faire tourner le bouton de navigation) ou sélectionnez un mode de sommeil (5, 10, 15, 20, 25, 30, 35, 40, 45, 50, 55, 60, 65, 70, 75, 80, 85, 90, 95, 100, 105, 110, 115 ou 120 min).
3. Appuyer sur **OK** pour confirmer la sélection.

Lorsque la minuterie de sommeil est activée, l'icône de la minuterie de sommeil () et le temps restant seront affichés. Pour annuler la minuterie de sommeil, sélectionnez [Mode sommeil désactivé].

20 Paramètres du système

20.1 Accès aux paramètres du système

- Dans tout mode de lecture, appuyez sur **SETUP** et sélectionnez [Configuration]
- Reférez-vous aux chapitres ci-dessous pour les détails de chaque option de réglage. Les paramètres courants (si applicables) sont indiqués avec un astérisque (*).
- Voir le chapitre "Utilisation des menus" pour naviguer et effectuer les sélections au sein des paramètres du système.

20.2 Égaliseur

- Sélectionnez une des options d'égaliseur de son comprenant: [Puissance sonore], [Jazz], [Rock], [Film], [Classique], [Pop], [Actualités], [Mon EQ] et [Réglage de mon profil EQ].
- [Réglage de mon profil EQ] vous permet de configurer vos propres niveaux de basse et d'aigus.

20.3 Streaming Audio Qualität

Die drei Qualitätseinstellungen, die in den Systemeinstellungen vorgenommen werden können, beziehen sich ausschließlich auf Musik-Streaming Dienste.

- [Niedrige Qualität]: Entspricht der niedrigsten Qualität des Streaming Dienstes.
- [Normale Qualität]: Entspricht der normalen Qualität des Streaming Dienstes.
- [Hohe Qualität]: Entspricht der höchsten Qualität des Streaming Dienstes.

20.4 Réseau

- [Assistant de Réseau]
Pour établir une connexion de réseau.
- [Réglage PBC WLAN]
Sélectionnez cette option si votre routeur sans fil supporte à la fois les méthodes de configuration WPS et PBC.
- [Voir configurations]
Pour voir la configuration courante du réseau.
- [Région WLAN]

Pour sélectionner une région WLAN.

- [Config. manuelle]
Sous l'option [Sans-fil], sélectionnez [DHCP activé] pour automatiquement allouer l'adresse IP ou [DHCP désactivé] pour le faire manuellement.
- [Configuration PIN NetRemote]
Pour configurer un NIP NetRemote.
- [Profil réseau]
Pour afficher une liste de réseaux sauvegardés par le RELAX.
- [Effacer les paramètres réseau]
Pour effacer tous les paramètres réseau.
- [Garder réseau connecté]
Pour garder le réseau connecté. Ceci vous permet d'éveiller le RELAX du mode de veille via une application à distance.

20.5 Date/Heure

- [Réglage heure et date]
Pour configurer l'heure et la date.
- [MAJ Automatique]
Pour sélectionner une source (Radio, Réseau Internet ou aucune Mise à jour) pour la mise à jour automatique.
Si vous mettez à jour depuis une source (Radio - FM/DAB), les paramètres de l'heure d'été n'auront aucun effet.
Si vous mettez à jour depuis l'internet, configurez votre fuseau horaire.
- [Réglage format]
Pour configurer le format 12 ou 24 heures.
- [Réglage du fuseau horaire]
Pour sélectionner un fuseau horaire.
- [Heure d'été?]
Pour activer ou désactiver l'heure d'été.

20.6 Mode Veille inactif

- Cette option configure la durée de temps avant que le RELAX s'éteigne automatiquement. Les options comprennent: hors-service, 2, 4, 5 et 6 heures.

20.7 Rétroéclairage

Pour sélectionner le niveau d'intensité de l'affichage. L'affichage changera de sombre à lumineux. Le niveau d'intensité est automatiquement ajusté par rapport au capteur du niveau de lumière ambiante situé à l'avant du RELAX.

- [Luminosité forte]
Haut 8 à 15
- [Luminosité faible]
Bas 1 à 8

20.8 Langue

- Cette option règle la langue du menu. Les options comprennent: Anglais, Allemand, Danois, Espagnol, Français, Italien, Néerlandais, Norvégien, Polonais, Portugais, Finnois, Suédois et Turc.

20.9 Réglages d'origine

- Cette option efface tous les paramètres définis par l'utilisateur et les remplace par les paramètres d'origine.

20.10 MAJ Logiciel

- [MAJ automatique]
Pour configurer la vérification automatique de mise à jour.

- [Vérifier maintenant]
Pour vérifier pour une mise à jour immédiatement.

Si un nouveau logiciel est disponible, le RELAX vous demandera si vous voulez procéder à la mise à jour.

Avant la mise à jour du logiciel, assurez-vous que le RELAX soit connecté à une source d'alimentation électrique stable. L'interruption de l'alimentation pendant une mise à jour peut endommager le RELAX.

20.11 Assistant réglages

- Pour procéder à la configuration initiale (Voir le chapitre configuration initiale)

20.12 Informations

- Ceci indique la version courante du logiciel, la version de Spotify, l'identifiant radio et le nom d'utilisateur.

20.13 Politique de confidentialité

- Veuillez visiter le site Web suivant
www.frontiersmart.com/privacy

21 Utilisation de l'appli UNDOK^{MD} pour contrôler le RELAX

Le RELAX est compatible avec l'appli UNDOK^{MD} de Frontier Silicon. L'appli offre une fonctionnalité de télécommande pour les modules audio de base FS avec un appareil intelligent iOS ou Androïde.

Pour installer et utiliser l'appli UNDOK^{MD}:

1. Téléchargez l'appli UNDOK^{MD} depuis l'“App Store” ou “Google Play” et installez-la sur votre appareil intelligent iOS ou Androïde.



2. Connectez votre appareil au même réseau Wi-Fi que le RELAX.
3. Démarrez l'appli UNDOK^{MD} sur votre appareil intelligent. L'appli recherchera alors les systèmes audio compatibles. Vous pouvez aussi appuyer sur “Configuration d'un système audio” pour commencer à rechercher les systèmes audio.

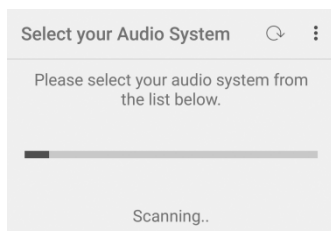

4. Sélectionnez le “RELAX” parmi la liste des systèmes audio disponibles.

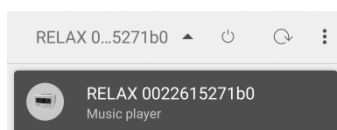

5. Contrôlez le RELAX via l'appli UNDOK^{MD}.

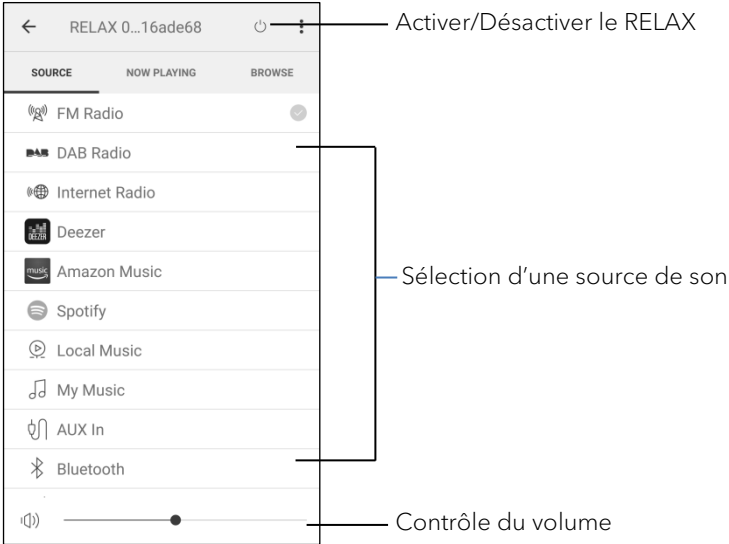

22 Dépannage

Des défauts peuvent survenir avec tout équipement électrique. Ceci n'est pas nécessairement dû à une défaillance, de ce fait, vérifiez parmi le tableau suivant afin de voir si vous pouvez régler le problème vous-même.

Défaillance	Cause possible	Solution
Pas d'alimentation	Le câble d'alimentation n'est pas connecté correctement.	Connectez le câble d'alimentation correctement.
Le RELAX ne répond pas.	Une erreur est présente dans le RELAX.	Déconnectez puis reconnectez la fiche d'alimentation puis remettez le RELAX en marche à nouveau.
La télécommande ne fonctionne pas ou fonctionne sporadiquement.	La distance du RELAX est trop grande.	Réduisez la distance entre la télécommande et le RELAX.
	La pile est à plat.	Remplacez la pile.
Pas de son ou son de piètre qualité	Le son est éteint.	Ajustez le volume.
	Les écouteurs sont branchés.	Débranchez les écouteurs
	Le RELAX n'est pas ajusté au bon mode de lecture.	Sélectionnez un autre mode de lecture.
	Réception FM/RSN ou Internet de piètre qualité.	Allongez/ajustez l'antenne FM/RSN ou vérifiez la connexion Wi-Fi.
	Il y a de l'interférence radio.	Gardez le RELAX à l'écart des autres appareils électroniques.
La sonnerie ne fonctionne pas.	La sonnerie n'est pas activée.	Activez la sonnerie.
	Le volume de la sonnerie est trop bas.	Augmentez le volume de la sonnerie.

Défectuosité	Cause possible	Solution
Signal Wi-Fi faible ou insuffisant	Le routeur est trop loin ou est bloqué.	Placez le RELAX plus près du routeur ou ajustez la position de l'antenne Wi-Fi.
Impossible de connecter au réseau Wi-Fi.	Le routeur n'est pas en marche ou ne fonctionne pas correctement.	Mettez votre routeur en marche ou vérifiez l'état du routeur.
	La méthode de configuration est incorrecte.	Vérifiez que votre routeur supporte le WPS et utilise la méthode de configuration appropriée (PBC or PIN). Configurez à nouveau les paramètres Wi-Fi.
La station de radio internet parfois ne fonctionne pas.	Certaines stations ne peuvent accommoder qu'un nombre limité d'auditeurs.	Essayez à nouveau plus tard.
	La station n'émet pas.	Essayez à nouveau plus tard.
Certaines stations de radio internet disparaissent.	La station est retirée de la liste lorsqu'elle cesse d'émettre	Vérifiez plus tard. Si la station émet à nouveau, elle sera remise dans la liste.
L'appareil USB ne fonctionne pas.	La lecture USB n'est pas supportée	Vérifiez les fichiers et le système de fichiers sur l'appareil USB.
	L'appareil USB ne charge pas.	Vérifiez le câble USB.

23 Nettoyage



AVERTISSEMENT!

Endommagement suite à un nettoyage inadéquat!

Un nettoyage inadéquat peut endommager le RELAX ou causer l'arrêt de certaines fonctions.

- Ne jamais employer des produits nettoyants abrasifs ou à base de solvants car ceux-ci peuvent endommager la surface du RELAX.
- Ne jamais utiliser d'air chaud ou comprimé pour sécher le RELAX.
- Les coins et cotés du RELAX sont vulnérables à la pression. Veuillez s'il vous plait protéger ces régions afin d'éviter qu'elles subissent une pression excessive.

Nettoyage des empreintes et saletés légères

- Nettoyer uniquement l'extérieur du RELAX avec un linge doux et sec.

Nettoyage des saletés plus importantes

- Nettoyer uniquement l'extérieur du RELAX avec un linge légèrement humide puis l'essuyer avec un linge doux et sec.

24 Garantie

Lors de la soumission de réclamations de garantie, ce qui suit s'applique sans restreindre vos droits:

- Les réclamations de garantie ne peuvent être invoquées que pendant une période maximale de 2 ans (1 an en Amérique du Nord et en Australie) calculée depuis la date d'achat.
- sonoro audio GmbH, à sa discrétion et à ses frais, effectuera la réparation ou le remplacement de tout défaut matériel ou de fabrication pendant la période de garantie
- En cas de réclamation, veuillez s'il vous plait contacter notre département de service à la clientèle. Vous trouverez les détails sous « Données de contact » ou au www.sonoro.de.
- Aucune nouvelle période de garantie ne débute suite au remplacement ou à la réparation du RELAX. La période de garantie de 2 ans (1 an en Amérique du Nord et en Australie) depuis la date d'achat demeure applicable.
- Sont exclus de la garantie les piles, les dégâts causés par une utilisation inadéquate, l'usure normale ainsi que les défauts n'affectant la valeur ou l'utilisation du RELAX que de façon minimale. Toute autre modification n'étant pas effectuée par notre centre de service autorisé invaliderait également la garantie.

RELAX

SO-810

IT

SISTEMA MUSICALE CON RADIO INTERNET, DAB +, FUNZIONE ALLARME, CONTENUTO WIFI, BLUETOOTH® E MEDITAZIONE



Manuale operativo

Sommario

1	Introduzione.....	176
1.1	Dati di contatto	176
1.2	Destinazione d'uso.....	177
2	Imparare a conoscere RELAX.....	177
2.1	Ambito della fornitura	177
2.2	Comandi e porte	178
2.3	Dati tecnici.....	183
2.4	Marchi e certificati	184
3	Per iniziare	185
3.1	Disimballare RELAX	185
3.2	Collegare l'alimentazione di corrente.....	185
3.3	Inserire la batteria nel telecomando.....	186
3.4	Usare le antenne.....	186
3.5	Eeguire la configurazione iniziale	187
4	Operazioni di base	189
5	Uso dei menù.....	190
6	Icone sullo schermo.....	191
7	Modalità radio FM	192
7.1	Operazioni.....	192
7.2	Menù di configurazione	194
8	Modalità radio DAB.....	195
8.1	Operazioni.....	195
8.2	Menù di configurazione	196
9	Modalità radio via Internet	198
9.1	Operazioni.....	198
9.2	Menù di configurazione	199
9.3	Lista delle stazioni	200
9.4	Uso del portale web.....	201
10	Modalità Bluetooth.....	202
10.1	Collegamento.....	202
10.2	Operazioni.....	202
10.3	Menù di configurazione	203
11	Modalità AUX In.....	204
11.1	Operazioni.....	204
11.2	Menù di configurazione	204
12	Modalità Suoni della natura	205
12.1	Operazioni.....	205
12.2	Menù di configurazione	206

13	Modalità Musica per la meditazione.....	207
13.1	Operazioni.....	207
13.2	Menù di configurazione	208
14	Modalità Meditazione guidata	209
14.1	Operazioni.....	209
14.2	Menù di configurazione	210
15	Servizi in streaming.....	211
15.1	Funzionamento.....	212
15.2	Menu di configurazione	214
16	Modalità My Music	215
16.1	Operazioni.....	215
16.2	Menù di configurazione	216
17	Modalità Demo musicale.....	218
17.1	Operazioni.....	218
18	Svegli.....	219
18.1	Impostare le sveglie.....	219
18.2	Attivare o disattivare le sveglie.....	220
18.3	Disattivare un suono della sveglia	220
18.4	Snooze	220
19	Timer di spegnimento automatico (Sleep).....	221
20	Impostazioni di sistema.....	222
20.1	Accesso alle impostazioni di sistema	222
20.2	Equalizzatore.....	222
20.3	Qualità streaming audio	222
20.4	Rete	222
20.5	Data/ora.....	223
20.6	Luce posteriore.....	223
20.7	Stand-by inattivo.....	224
20.8	Lingua	224
20.9	Reset di fabbrica.....	224
20.10	Aggiornamento software	224
20.11	Configurazione guidata	224
20.12	Info.....	224
21	Uso dell'app UNDOK™ per controllare RELAX	225
22	Risoluzione dei problemi.....	227
23	Pulizia	229
24	Garanzia	230

1 Introduzione

Grazie per aver acquistato RELAX. Questo manuale operativo e le disposizioni di sicurezza forniscono tutte le informazioni necessarie per usare RELAX in modo sicuro e senza problemi.

- Leggere interamente il manuale operativo e le disposizioni di sicurezza prima di usare RELAX.
- Conservare il manuale operativo come riferimento per il futuro.
- Se si consegna RELAX ad una terza parte, fornire loro anche il manuale operativo e le disposizioni di sicurezza.
- La mancata osservanza del manuale operativo e delle disposizioni di sicurezza può provocare gravi lesioni o danneggiare RELAX.
- Non ci assumiamo alcuna responsabilità per i danni derivanti dalla mancata osservanza delle istruzioni contenute in questo manuale operativo e nelle disposizioni di sicurezza.

Le figure contenute in questo manuale operativo servono ad illustrare le azioni necessarie per utilizzare RELAX.

Buon divertimento con RELAX!

1.1 Dati di contatto

Indirizzo	sonoro audio GmbH, Hammer Landstraße 45, 41460 Neuss, Germania
Telefono	+49 2131 8834-141
Fax	+49 2131 7517-599
E-mail	support@sonoro.de
Internet	www.sonoro.de

1.2 Destinazione d'uso

RELAX è concepito solo per un uso personale. Non è concepito per un uso commerciale. RELAX è concepito esclusivamente per le seguenti attività:

- Riproduzione di emittenti radiofoniche FM/DAB+/Internet e servizi di streaming
- Riproduzione audio da dispositivi esterni connessi tramite AUX In o porta USB.
- Riproduzione audio da dispositivi con Bluetooth abilitato (ad es. cellulari).
- Caricamento di dispositivi esterni collegati tramite porta USB.
- Riproduzione dei suoni della natura, di musica per la meditazione e meditazione guidata.

Ogni altro uso è considerato improprio ed è vietato. Non ci assumiamo alcuna responsabilità per danni derivanti da un uso improprio.

2 Imparare a conoscere RELAX

2.1 Ambito della fornitura

Oltre allo stesso RELAX, nell'ambito della fornitura sono compresi anche i seguenti accessori:

- Telecomando
- Elemento ad un pulsante (CR2032, 3 V)
- Adattatore CA con adattatore universale (VDE e UK)
- Antenna telescopica FM/DAB
- Manuale operativo
- Disposizioni di sicurezza
- Biglietto d'auguri
- Dépliant della collezione audio sonoro
- Guanti

2.2 Comandi e porte

Vista dal davanti

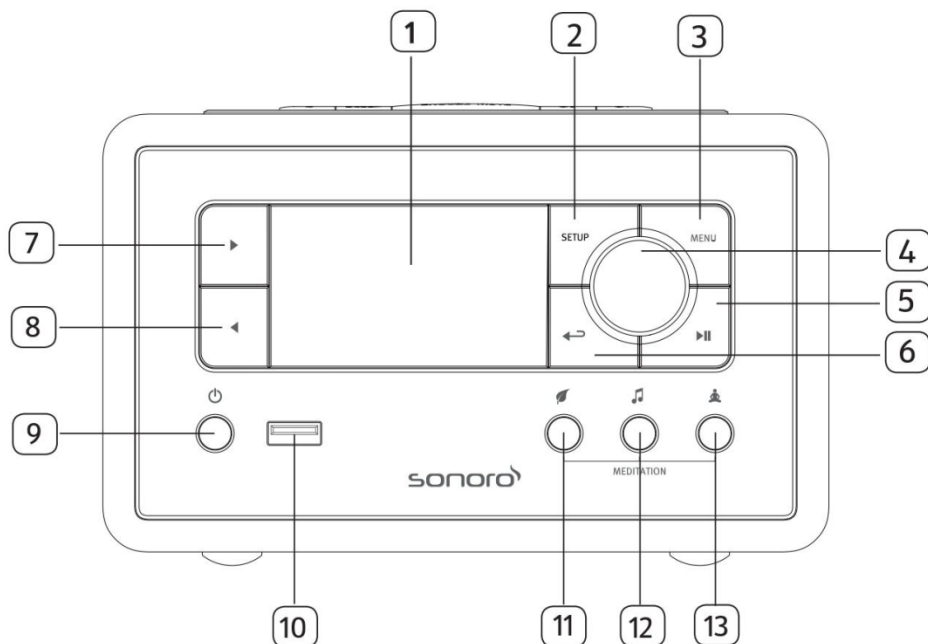

- | | |
|-------------------------------------------------------------------------------|-------------------------------------|
| 1. Schermo | 7. Pulsante destro (▶) |
| 2. Tasto di configurazione (SETUP) | 8. Pulsante sinistro (◀) |
| 3. Tasto del menù (MENU) | 9. Tasto Stand-by (⏻) |
| 4. Manopola di volume e navigazione,
Tasto OK (premere la manopola) | 10. Porta USB |
| 5. Tasto Play/Pausa (▶) | 11. Suoni della natura (🌿) |
| 6. Tasto Indietro (◀↶) | 12. Musica per la meditazione (🎵) |
| | 13. Meditazione guidata (🧘) |

Vista dall'alto

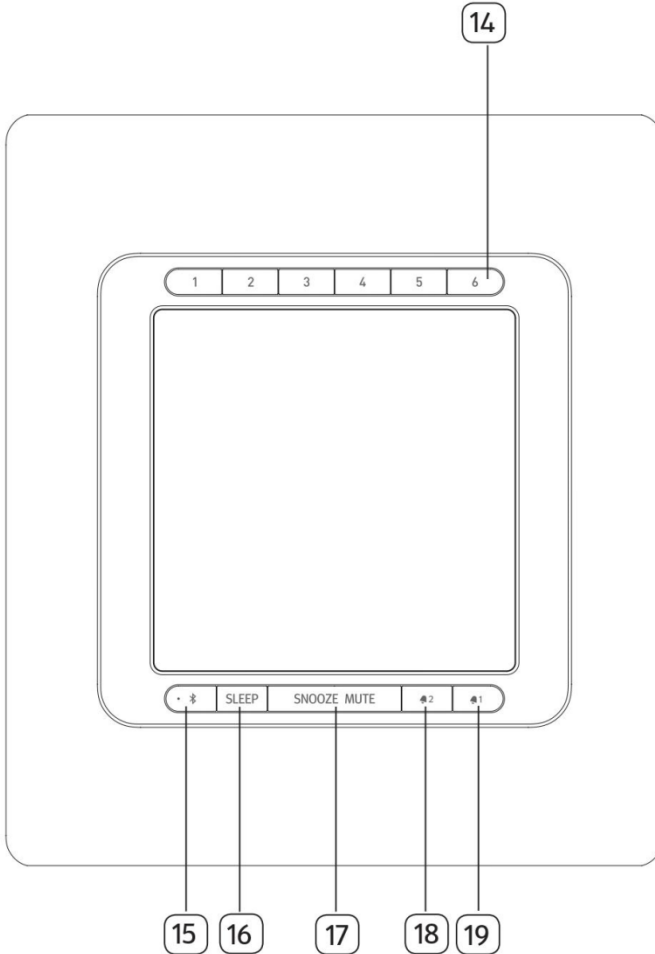

14. Tasti "preset", le stazioni predefinite (1-6)
15. Bluetooth (📶)
16. Timer di spegnimento automatico (SLEEP)
17. Tasto Snooze & Silenzioso (SNOOZE MUTE)
18. Pulsante della sveglia 2 (🕒 2)
19. Pulsante della sveglia 1 (🕒 1)

Vista da dietro

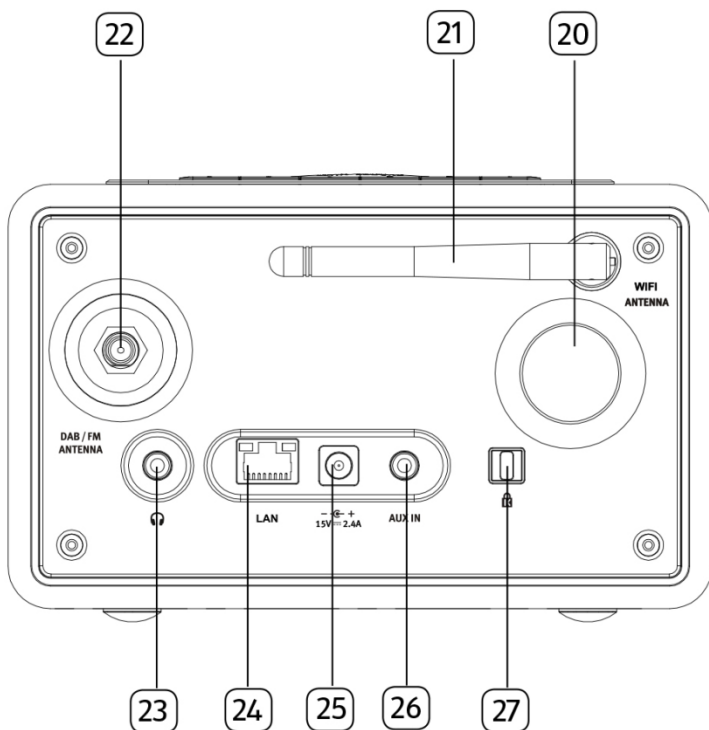

20. Apertura "bass reflex"

21. Antenna WiFi

22. Jack per antenna FM/DAB

23. Jack per le cuffie (🎧)

24. Jack LAN RJ-45

25. Jack di ingresso corrente CC

26. Jack di ingresso ausiliario (3,5 mm)

27. Blocco chiave, porta antifurto

Telecomando

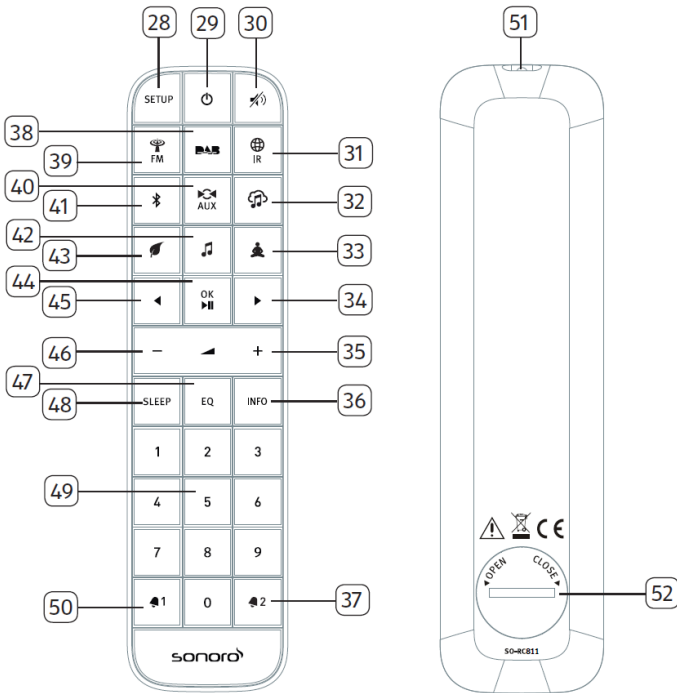



- | | |
|-------------------------------------------------|-----------------------------------------------------|
| 28. Tasto di configurazione (SETUP) | 36. Tasto per informazioni (INFO) |
| 29. Tasto Stand-by (⏻) | 37. Pulsante della sveglia 2 (🔔 2) |
| 30. Tasto Silenzioso/Snooze (🔇) | 38. Modalità radio DAB (DAB) |
| 31. Modalità radio via Internet (🌐 IR) | 39. Modalità radio FM (📻 FM) |
| 32. Servizi di streaming musicale (🎵) | 40. Modalità AUX In (AUX) |
| 33. Modalità Meditazione guidata (🧘) | 41. Modalità Bluetooth (📶) |
| 34. Pulsante destro (▶) | 42. Modalità Musica per la meditazione (🎵) |
| 35. Tasto per alzare il volume (+) * | 43. Modalità Suoni della natura (🌿) |

- 44. Tasto Play/Pause (▶) Tasto OK
- 45. Pulsante sinistro (◀)
- 46. Tasto per abbassare il volume (←)*
- 47. Tasto per impostare l'equalizzatore (EQ)
- 48. Tasto per impostare il timer di spegnimento automatico (SLEEP)
- 49. Tasti "preset", le stazioni predefinite (1-9)
- 50. Pulsante della sveglia 1 (🔔 1)
- 51. Trasmettitore ad infrarossi
- 52. Vano batteria

*Tasti di navigazione (➕, ➖)

2.3 Dati tecnici

Specifica	Valore
Dimensioni (LxPxH)	appross. 183 x 223 x 115 mm
Peso	circa 2 kg
Schermo	Schermo a colori TFT da 2,4"
Campo di frequenza, FM	87.50 MHz-108.00 MHz
DAB/DAB+	Banda III, 174.928 MHz - 239.200 MHz
Radio via Internet	Più di 25.000 stazioni in tutto il mondo
Stazioni predefinite	30 ciascuno per FM DAB/DAB + Radio Internet 10 per Spotify 8 ciascuno per Deezer Amazon Music
Formati multimediali supportati dal lettore musicale	AAC, AAC+, MP3, WAV, WMA, FLAC Max. 16 bit, 2 canali, frequenza di campionamento 48 KHz
Ricarica USB	Uscita: CC 5 V  2,1 A
Riproduzione USB	Sistema di compatibilità: FAT 16, FAT 32 (non compatibile con NTFS o altri sistemi)
AUX-IN	Porta: jack da 3,5 mm Sensibilità: 300 mV
Streaming	Bluetooth Spotify Deezer Amazon Music DLNA UPnP
Rete supportata	IEEE 802.11 a/b/g/n, 2,4 G & 5 GHz, 10/100 Ethernet 2,412GHz-2,472GHz / 5,18GHz-5,32GHz / 5,50GHz-5,70GHz
Max. potenza trasmessa	< 20 dBm
Chiave crittografica	WEP, WPA, WPA2 (PSK), WPS
Bluetooth	Versione 4.1 Profilo: AVRCP 1.5, A2DP 1.2 2,402GHz - 2,480 GHz
Max. potenza trasmessa	< 4 dBm
Adattatore CA, corrente	Kingwall Electronics Ltd. Modello: AS360-150-AD240 Ingresso: 100 - 240 V, 50/60 Hz, 1,2 A Uscita: 15,0 V  2,4 A
Batteria	CR2032 (telecomando)
Consumo in stand-by	< 1.0 W
Stand-by di rete	< 2.0W

2.4 Marchi e certificati



Il wordmark Bluetooth® e i logotipi sono proprietà della Bluetooth SIG, Inc. e vengono utilizzati dalla sonoro audio GmbH dietro licenza. Altri marchi e nomi commerciali appartengono ai rispettivi proprietari.



UPnP™ è un marchio registrato di UPnP Forums



Il software Spotify richiede licenze di terzi disponibili qui:

<http://www.spotify.com/connect/third-party-licenses>



Deezer e il logo Deezer sono marchi internazionali di Deezer S.A., registrati in Francia e in altri paesi..



Amazon, Amazon Music Unlimited e tutti i logotipi ad essi collegati sono marchi di Amazon.com, Inc. o di aziende ad essa collegate.

3 Per iniziare

3.1 Disimballare RELAX

1. Prelevare RELAX dall'imballaggio e controllare se RELAX o i componenti individuali presentano danneggiamenti. In tal caso, non usare RELAX. Se si riscontrano danni, contattare immediatamente il proprio commerciante o il servizio di assistenza clienti di sonoro audio GmbH.
2. Controllare per assicurarsi che la fornitura sia completa (vedere capitolo "Ambito della fornitura").
3. Posizionare RELAX in un luogo adatto.
4. Rimuovere la pellicola protettiva dallo schermo.

3.2 Collegare l'alimentazione di corrente

1. Inserire l'estremità superiore dell'adattatore nella fessura superiore dell'alimentazione di corrente.
2. Premere sull'estremità inferiore dell'adattatore per fissarlo in posizione.
3. Per rimuoverlo, tirare prima all'indietro la linguetta sull'alimentazione di corrente.
4. Tirare l'adattatore verso l'alto per rimuoverlo.

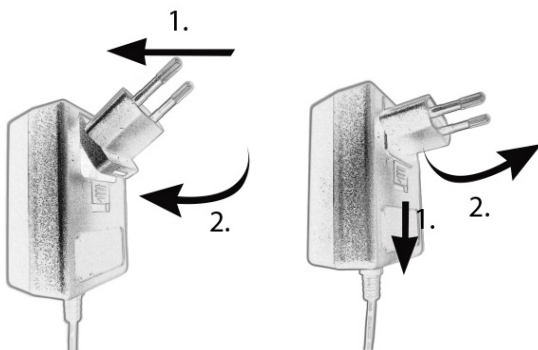

5. Inserire il connettore dell'adattatore di corrente nel jack di ingresso della corrente CC sul retro di RELAX.
6. Inserire la spina di alimentazione in una presa a muro. RELAX è acceso.

3.3 Inserire la batteria nel telecomando

1. Aprire il coperchio del vano batteria sul retro del telecomando ruotandolo in senso antiorario usando una piccola moneta.
2. Inserire le batterie fornite (CR2032, 3 V) con l'etichetta (+) rivolta verso l'alto.
3. Rimettere il coperchio del vano batteria a posto e chiuderlo, ruotandolo in senso orario usando una piccola moneta.

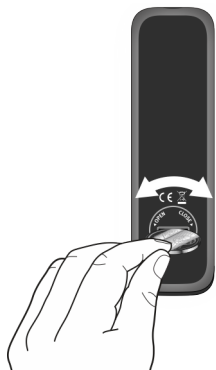

Non bloccare il sensore ad infrarossi su RELAX e il trasmettitore ad infrarossi sul telecomando durante l'utilizzo

3.4 Usare le antenne

1. Avvitare l'antenna desiderata sul retro di RELAX nel connettore per antenna FM/DAB.

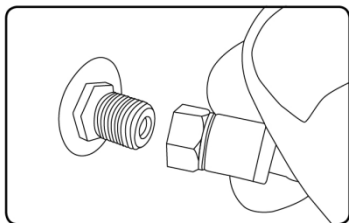

2. Se si usa l'antenna ad asta, separare i bracci dell'antenna ad asta ed allineare l'antenna in modo da avere la migliore ricezione possibile.

3. Sollevare l'antenna WiFi verso l'alto.
4. Se si desidera collegare RELAX alla rete usando un cavo Ethernet, collegare un cavo Ethernet dalla porta LAN sul retro di RELAX al router.

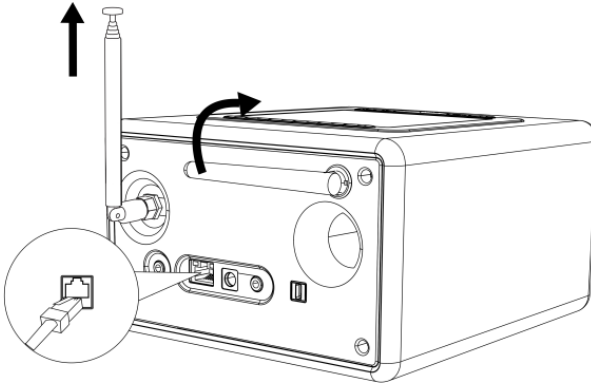

3.5 Eseguire la configurazione iniziale

Quando si alimenta RELAX di corrente per la prima volta, appare la configurazione guidata sullo schermo. Seguire le istruzioni riportate sotto per configurare alcune impostazioni di base.

1. Quando appare la configurazione guidata, premere **+** o **-** sul telecomando (o ruotare la manopola di navigazione) per selezionare "SI", quindi premere **OK** per iniziare la configurazione.

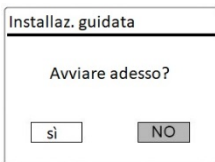

2. A questo punto, occorre selezionare:
 - La lingua (in uso sullo schermo)
 - Il formato dell'ora (12 o 24 ore)
 - La sorgente degli aggiornamenti automatici (aggiornamento dalla radio, da internet o nessun aggiornamento).

In base alla selezione fatta, seguire le istruzioni sullo schermo per continuare ad impostare la data e l'ora, il fuso orario, l'ora legale o la rete wireless.

Ruotare la manopola di navigazione su RELAX oppure premere i tasti di navigazione sul telecomando per selezionare e poi premere **mm** per confermare (vedere capitolo "Uso dei menù").

- Se si seleziona la modalità di aggiornamento da Internet, occorre stabilire prima la connessione WiFi. Quando si inserisce la password della rete wireless, ruotare la manopola di navigazione su RELAX oppure premere i tasti di navigazione sul telecomando per selezionare un carattere, quindi premere **OK** per confermare. Per cancellare l'ultimo carattere inserito, selezionare [BKSP]. Per annullare l'inserimento della password, selezionare [CANCEL]. Per confermare la password inserita, selezionare [OK].

Chiave:

0 1 2 3 4 5 6
7 8 9 . - @
a b c d e
f g h i j k l
m n o p q r s

BKSP
OK
ANNULL

- Quando compare "Configurazione guidata completata", premere **OK** per uscire dalle impostazioni.

Installaz. guidata

✓ Installaz. guidata
completata





Premere 'OK' per uscire

- In alternativa, usare la connessione Ethernet (LAN) al router (con la configurazione automatica) e selezionare la voce di menù [Cablato] nella rete disponibile.



Per avviare nuovamente la configurazione guidata, andare su [Impostazioni di sistema] e poi selezionare [Configurazione guidata] (vedere capitolo "Impostazioni di sistema").

4 Operazioni di base

Per accendere,	Premere  RELAX avvia le operazioni dalla modalità di riproduzione selezionata per ultima.
Per spegnere (modalità stand-by),	Premere  L'ora e la data (se impostate) sono mostrate. Se non è attiva alcuna riproduzione od operazione, RELAX si spegnerà automaticamente dopo 15 minuti.
Per selezionare una modalità di riproduzione,	Premere una volta MENU , quindi  o  (oppure ruotare la manopola di navigazione) per selezionare una modalità di riproduzione e poi premere OK per confermare. Sequenza di modalità: Radio FM > Radio DAB > Radio via Internet > AUX In > Modalità audio Bluetooth > Suoni della natura > Musica per la meditazione > Meditazione guidata > Spotify > Deezer > Amazon Music > My Music
Per selezionare direttamente una modalità di riproduzione,	Premere il tasto della modalità operativa diretta sul telecomando o sul pannello frontale per passare direttamente da una modalità operativa all'altra.
Per controllare il volume,	Premere + o - sul telecomando o ruotare la manopola del volume su Relax.

5 Uso dei menù

In RELAX, sono presenti tre tipi di menù.

- Menù di configurazione (per impostazioni specifiche in una modalità di riproduzione,
- ad es. [Richiama dai predefiniti] in modalità FM)
- Impostazioni di sistema (per impostazioni generali, ad es. data/ora, lingua ecc.)
- Menù principale (per accedere alle modalità di riproduzione, al timer automatico di spegnimento e alle sveglie)

Per accedere ai menù,	Premere SETUP . I contenuti dei menù possono variare a seconda della modalità di riproduzione.
Per selezionare un'opzione nei menù,	Ruotare la manopola di navigazione su RELAX oppure premere + o - sul telecomando.
Per confermare una selezione nei menù,	Premere OK . (Su RELAX, premere la manopola di navigazione)
Per tornare indietro di un livello nel menù,	Premere  .

6 Icone sullo schermo

Fare riferimento alle icone sottostanti per i significati delle icone che compaiono sullo schermo.

	La connessione WiFi è stabilita (con potenza del segnale).
	La connessione WiFi è interrotta.
	La connessione LAN è stabilita.
	La connessione LAN è staccata.
	Un dispositivo Bluetooth è collegato.
	La sveglia 1 è attivata.
	La sveglia 2 è attivata.
	La stazione radio è nella lista di quelle predefinite.
	Si ricevono informazioni RDS FM.
	Ricezione segnale radio attivo (con potenza di segnale).
	La modalità di riproduzione "Ripeti tutti" è attiva.
	La modalità di riproduzione "Ripeti uno" è attiva.
	La modalità di riproduzione "Casuale" è attiva.
	La modalità di riproduzione "Ripeti tutti in modo casuale" è attiva.
	Il timer di spegnimento automatico è attivo.
	La trasmissione dell'audio dello stereo è disponibile.
	Il segnale sonoro in uscita è silenziato.
	Un dispositivo USB è collegato.
	La riproduzione è in pausa.

7 Modalità radio FM

7.1 Operazioni

<p>Per accedere alla modalità radio FM,</p>	<p>Premere il tasto  sul telecomando.</p> <p>Oppure, premere una volta MENU, quindi ◀ o ▶ (oppure ruotare la manopola di navigazione) per selezionare la modalità radio FM e poi premere OK per confermare.</p>
<p>Per sintonizzare manualmente la frequenza,</p>	<p>Premere ◀ o ▶.</p>
<p>Per la sintonizzazione automatica alla stazione disponibile</p>	<p>Premere e tenere premuto ◀ o ▶.</p> <p>Oppure, premere la manopola di navigazione per avviare la sintonizzazione automatica.</p>
<p>Per memorizzare una stazione radio nella lista di quelle predefinite,</p>	<p>È possibile memorizzare al massimo 30 stazioni radio.</p> <ol style="list-style-type: none">1. Premere SETUP fino a quando non viene visualizzato il salvataggio nei predefiniti, quindi premere OK per confermare.2. Premere + o - (oppure ruotare la manopola di navigazione) per selezionare un numero della stazione predefinita, quindi premere OK per confermare.
<p>Per memorizzare direttamente una stazione radio nella lista di quelle predefinite (1-9),</p>	<p>Sintonizzarsi con una stazione radio, quindi premere e tenere premuto il pulsante corrispondente (1-9) per memorizzarla direttamente nella lista delle stazioni predefinite.</p>

<p>Per richiamare una stazione radio nella lista di quelle predefinite,</p>	<ol style="list-style-type: none">1. Premere SETUP fino a quando non viene visualizzato il richiamo dai predefiniti, quindi premere OK per confermare.2. Premere + o - (oppure ruotare la manopola di navigazione) per selezionare una stazione radio nella relativa lista, quindi premere OK per confermare. <p>Oppure, premere i pulsanti delle stazioni predefinite (0-9) per accedere a una stazione predefinita memorizzata (1-30).</p>
<p>Per scorrere e leggere le informazioni sulla stazione radio (se disponibili),</p>	<p>Premere INFO ripetutamente.</p>
<p>Per silenziare o ripristinare il segnale sonoro in uscita,</p>	<p>Premere  o il pulsante SNOOZE MUTE.</p>

7.2 Menù di configurazione

Premere **SETUP** nella modalità FM per accedere al menù di configurazione (vedere capitolo "Uso dei menù"). Le seguenti opzioni sono disponibili e le impostazioni correnti (se applicabili) sono contrassegnate da un asterisco (*).

- [Richiama dai predefiniti]
Per richiamare una stazione radio nella lista di quelle predefinite.
- [Salva nei predefiniti]
Per memorizzare una stazione radio nella lista di quelle predefinite.
- [Ricerca automatica FM]
Per memorizzare automaticamente tutte le stazioni radio disponibili nella lista di quelle predefinite.*
* Tutte le stazioni predefinite esistenti saranno cancellate.
- [Impostazioni di scansione FM]
Per decidere se solo le stazioni con segnali forti sono scansionate durante la sintonizzazione automatica.
- [Impostazioni di ricezione FM]
Per ascoltare la radio con segnale sonoro in uscita stereo o mono.
- [Impostazioni di sistema]
Vedere capitolo "Impostazioni di sistema".
- [Menù principale]
Per accedere ad altre modalità di riproduzione, al timer di spegnimento automatico o alle sveglie.

8 Modalità radio DAB

8.1 Operazioni

Per accedere alla modalità radio DAB,	Premere il tasto DAB sul telecomando. Oppure, premere una volta MENU , quindi ◀ o ▶ (oppure ruotare la manopola di navigazione) per selezionare la modalità radio DAB e poi premere OK per confermare.
Per cercare stazioni radio DAB,	La prima volta che si seleziona la modalità DAB, o se la lista delle stazioni è vuota, RELAX eseguirà automaticamente una scansione completa e memorizzerà tutte le stazioni disponibili nella relativa lista.
Per sintonizzarsi con una stazione,	Premere ◀ o ▶.
Per memorizzare una stazione radio nella lista di quelle predefinite,	È possibile memorizzare al massimo 30 stazioni radio. <ol style="list-style-type: none">1. Premere SETUP fino a quando non viene visualizzato il salvataggio nei predefiniti, quindi premere OK per confermare.2. Premere + o - (oppure ruotare la manopola di navigazione) per selezionare un numero della stazione predefinita, quindi premere OK per confermare.
Per memorizzare direttamente una stazione radio nella lista di quelle predefinite (1-9),	Sintonizzarsi con una stazione radio, quindi premere e tenere premuto il pulsante corrispondente (1-9) per memorizzarla direttamente nella lista delle stazioni predefinite.

<p>Per richiamare una stazione radio nella lista di quelle predefinite,</p>	<ol style="list-style-type: none"> 1. Premere SETUP fino a quando non viene visualizzato il richiamo dai predefiniti, quindi premere OK per confermare. 2. Premere + o - (oppure ruotare la manopola di navigazione) per selezionare una stazione radio nella relativa lista, quindi premere OK per confermare. <p>Oppure, premere i pulsanti delle stazioni predefinite (0-9) per accedere a una stazione predefinita memorizzata (1-30).</p>
<p>Per scorrere e leggere le informazioni sulla stazione radio* (se disponibili),</p>	<p>Premere INFO ripetutamente.</p>
<p>Per silenziare o ripristinare il segnale sonoro in uscita,</p>	<p>Premere  o il pulsante SNOOZE MUTE.</p>

*Le informazioni DAB (se disponibili) comprendono: Nome della stazione, segmento di etichetta dinamica (DLS), potenza del segnale, tipo di programma (PTY), nome del complesso musicale, frequenza, tasso di errore del segnale, stato della velocità di trasmissione e dell'audio, codec, nonché data e ora.

8.2 Menù di configurazione

Premere **SETUP** nella modalità DAB per accedere al menù di configurazione (vedere capitolo "Uso dei menù"). Le seguenti opzioni sono disponibili e le impostazioni correnti (se applicabili) sono contrassegnate da un asterisco (*).

- [Richiama dai predefiniti]
Per richiamare una stazione radio nella lista di quelle predefinite.
- [Salva nei predefiniti]
Per memorizzare una stazione radio nella lista di quelle predefinite.
- [Lista delle stazioni]
Per visualizzare tutte le stazioni disponibili.

- [Scansione]
Per scansionare e memorizzare tutte le stazioni disponibili.
- [Sintonizzazione manuale]
Per sintonizzare manualmente la frequenza. La lista dei complessi musicali disponibili sulla radio digitale appare.
- [Riduzione stazioni non valide]
Per rimuovere tutte le stazioni non valide dalla relativa lista.
- [DRC]
Alcune emittenti DAB offrono la compressione della gamma dinamica (DRC). La compressione della gamma dinamica di un segnale radio può aumentare il volume dei suoni deboli e ridurre il volume dei suoni forti. È possibile selezionare il livello alto, basso o OFF. Il livello alto è consigliato in ambienti rumorosi.
- [Ordine stazioni]
Per stabilire la modalità di elencazione delle stazioni quando si scorre la relativa lista. Le opzioni sono:
 - [Alfanumerico]: Dispone le stazioni in ordine alfabetico,
 - [Complesso musicale]: Elenca i gruppi di stazioni che sono trasmessi assieme sullo stesso complesso musicale, e
 - [Valide]: Antepone le stazioni valide a quelle fuori onda.
- [Impostazioni di sistema]
Vedere capitolo "Impostazioni di sistema".
- [Menù principale]
Per accedere ad altre modalità di riproduzione, al timer di spegnimento automatico o alle sveglie.

9 Modalità radio via Internet

9.1 Operazioni

Prima di utilizzare la radio via Internet, occorre prima stabilire la connessione WiFi o Ethernet (vedere capitolo "Eeguire la configurazione iniziale" e "Rete").

<p>Per accedere alla modalità radio via Internet,</p>	<p>Premere il tasto  sul telecomando.</p> <p>Oppure, premere una volta MENU, quindi ◀ o ▶ (oppure ruotare la manopola di navigazione) per selezionare la modalità radio via Internet e poi premere OK per confermare.</p> <p>RELAX inizia col connettersi alla rete collegata precedentemente e poi all'ultima stazione ascoltata.</p>
<p>Per sintonizzarsi con una stazione radio o un podcast,</p>	<p>Vedere capitolo "Lista delle stazioni".</p>
<p>Per memorizzare una stazione radio nella lista di quelle predefinite,</p>	<p>È possibile memorizzare al massimo 30 stazioni radio.</p> <ol style="list-style-type: none">1. Premere SETUP fino a quando non viene visualizzato "Salva nei predefiniti", quindi premere OK per confermare.2. Premere + o - (oppure ruotare la manopola di navigazione) per selezionare un numero della stazione predefinita, quindi premere OK per confermare.
<p>Per memorizzare direttamente una stazione radio nella lista di quelle predefinite (1-9),</p>	<p>Sintonizzarsi con una stazione radio, quindi premere e tenere premuto il pulsante corrispondente (1-9) per memorizzarla direttamente nella lista delle stazioni predefinite.</p>

<p>Per richiamare una stazione radio nella lista di quelle predefinite,</p>	<ol style="list-style-type: none"> 1. Premere SETUP fino a quando non viene visualizzato il richiamo dai predefiniti, quindi premere OK per confermare. 2. Premere + o - (oppure ruotare la manopola di navigazione) per selezionare una stazione radio nella relativa lista, quindi premere OK per confermare. <p>Oppure, premere i pulsanti delle stazioni predefinite (0-9) per accedere a una stazione predefinita memorizzata (1-30).</p>
<p>Per scorrere e leggere le informazioni sulla stazione* (se disponibili),</p>	<p>Premere INFO ripetutamente.</p>
<p>Per silenziare o ripristinare il segnale sonoro in uscita,</p>	<p>Premere  o il pulsante SNOOZE MUTE.</p>

*Le informazioni della stazione (se disponibili) comprendono: Nome dell'artista e della traccia, descrizione della stazione, genere musicale e collocazione della stazione, affidabilità del segnale, codec e frequenza di campionamento, buffer di riproduzione, e data.

9.2 Menù di configurazione

Premere **SETUP** nella modalità radio via Internet per accedere al menù di configurazione (vedere capitolo "Uso dei menù"). Le seguenti opzioni sono disponibili e le impostazioni correnti (se applicabili) sono contrassegnate da un asterisco (*).

- [Richiama dai predefiniti]
Per richiamare una stazione radio nella lista di quelle predefinite.
- [Salva nei predefiniti]
Per memorizzare una stazione radio nella lista di quelle predefinite.
- [Ultimo ascolto]
Per sintonizzarsi con le ultime stazioni radio ascoltate.

- [Lista delle stazioni]
Per sintonizzarsi con una qualsiasi stazione radio disponibile in Internet (vedere capitolo "Lista delle stazioni").
- [Impostazioni di sistema]
Vedere capitolo "Impostazioni di sistema".
- [Menù principale]
Per accedere ad altre modalità di riproduzione, al timer di spegnimento automatico o alle sveglie.

9.3 Lista delle stazioni

I seguenti menù e sottomenù sono disponibili nella [Lista delle stazioni]:

- [Preferiti]
Per scorrere e sintonizzarsi con le stazioni radio in Internet che sono state aggiunte ai "Preferiti" sul portale web (vedere capitolo "Uso del portale web").
- [Locale (nome della propria posizione)]
Per scorrere e sintonizzarsi ad una qualsiasi stazione radio disponibile nella propria zona. Le stazioni sono raggruppate in diverse categorie.
- [Stazioni]
 - [Posizione]: Per scorrere e sintonizzarsi con stazioni radio a seconda della posizione.
 - [Genere musicale]: Per scorrere e sintonizzarsi con stazioni radio a seconda del genere musicale.
 - [Ricerca stazioni]: Per cercare stazioni radio disponibili inserendo delle parole chiave.
 - [Stazioni popolari]: Per scorrere e sintonizzarsi con le stazioni radio più popolari in Internet.
 - [Nuove stazioni]: Per scorrere e sintonizzarsi con le stazioni radio più recenti in Internet.
- [Podcast]
 - [Posizione]: Per scorrere e sintonizzarsi con podcast a seconda della posizione.
 - [Genere musicale]: Per scorrere e sintonizzarsi con podcast a seconda del genere musicale.
 - [Ricerca podcast]: Per cercare podcast disponibili inserendo delle parole chiave.

- [Stazioni aggiunte]
Per scorrere e sintonizzarsi con le stazioni radio che sono state aggiunte alle "Stazioni aggiunte" sul portale web (vedere capitolo "Uso del portale web").
- [Aiuto]
 - [Ottieni codice di accesso]: Per ottenere il codice di accesso di RELAX.
 - [FAQ]: Per essere aiutati quando la radio via Internet non funziona in modo corretto.

9.4 Uso del portale web

Il sito web del portale radio Internet di Frontier Silicon consente di organizzare i "Preferiti" e di aggiungere nuove stazioni radio in Internet su un computer. A tal fine, occorre prima registrarsi sul portale web.

1. Nella modalità radio via Internet Radio, premere **SETUP** e poi andare nella [Lista delle stazioni] > [Aiuto]. Annotarsi il codice di accesso.
2. Andare su <http://nuvola.link/sr> con il browser installato nel proprio computer.
3. Registra un nuovo account con il codice di accesso.
4. Seguendo le istruzioni sul portale web, usare le funzioni dei "Preferiti" e delle "Stazioni aggiunte" per aggiungere stazioni radio.

È possibile accedere alle stazioni aggiunte in "Preferiti" dai [Preferiti] nella modalità radio via Internet di RELAX.

È possibile accedere alle stazioni aggiunte in "Stazioni aggiunte" dalle [Stazioni aggiunte] nella modalità radio via Internet di RELAX.

10 Modalità Bluetooth

RELAX è in grado di collegarsi a lettori con Bluetooth abilitato (ad es. cellulari) all'interno di un campo di circa 10 metri (30 piedi).

10.1 Collegamento

1. Premere il tasto  su RELAX o sul telecomando. Oppure, premere una volta **MENU**, quindi **+** or **-** (oppure ruotare la manopola di navigazione) per selezionare la modalità Bluetooth e poi premere **OK** per confermare.

La piccola icona Bluetooth  lampeggia, indicando che RELAX è pronto per essere collegato.

2. Sul lettore con Bluetooth abilitato, attivare la funzione Bluetooth e cercare i dispositivi Bluetooth disponibili.
3. Selezionare "RELAX" nella lista dei dispositivi Bluetooth disponibili per avviare il collegamento.

La piccola icona Bluetooth  smette di lampeggiare quando il collegamento è completo.

10.2 Operazioni

Per accedere alla modalità Bluetooth,	Premere il tasto  su RELAX o sul telecomando. Oppure, premere una volta MENU , quindi ◀ o ▶ (oppure ruotare la manopola di navigazione) per selezionare la modalità Bluetooth e poi premere OK per confermare.
Per avviare la riproduzione,	Selezionare un file audio dal lettore con Bluetooth abilitato e avviare la riproduzione.
Per arrestare o riavviare una traccia,	Premere ▶ .
Per passare al file precedente o successivo,	Premere ◀ o ▶ .

Per andare avanti e indietro in modo rapido all'interno di un file audio,	Durante la riproduzione, premere e tenere premuto ◀ o ▶.
Per interrompere la connessione Bluetooth,	<ul style="list-style-type: none"> • Passare ad un'altra modalità di riproduzione, oppure • Selezionare [Scollegare BT] dal menù di configurazione (vedere sotto), oppure • Premere e tenere premuto ✎.
Per scorrere le informazioni (se disponibili) del file audio,	Premere INFO ripetutamente.

10.3 Menù di configurazione



Premere **SETUP** nella modalità Bluetooth per accedere al menù di configurazione (vedere capitolo "Uso dei menù"). Le seguenti opzioni sono disponibili e le impostazioni correnti (se applicabili) sono contrassegnate da un asterisco (*).

- [Scollegare BT]
Per interrompere la connessione Bluetooth.
- [Visualizza dettagli]
 - [Info Bluetooth]: Per visualizzare lo stato della connessione Bluetooth corrente.
 - [Connesso al dispositivo]: Per visualizzare il nome del dispositivo Bluetooth corrente.
 - [Lista dispositivi collegati]: Per elencare i nomi dei dispositivi Bluetooth collegati.
- [Impostazioni di sistema]
Vedere capitolo "Impostazioni di sistema".
- [Menù principale]
Per accedere ad altre modalità di riproduzione, al timer di spegnimento automatico o alle sveglie.

11 Modalità AUX In

11.1 Operazioni

Il lettore esterno (ad es. lettore mp3) deve essere collegato al jack di ingresso ausiliare di RELAX con un cavo audio (con connettore da 3,5 mm, non fornito).

Per accedere alla modalità AUX In,	Premere il tasto  sul telecomando. Oppure, premere una volta MENU , quindi ◀ o ▶ (oppure ruotare la manopola di navigazione) per selezionare la modalità Aux In e poi premere OK per confermare.
Per avviare e controllare la riproduzione,	Eseguire tutte le operazioni di riproduzione sul lettore esterno.
Per silenziare o ripristinare il segnale sonoro in uscita,	Premere  o il pulsante SNOOZE MUTE .

11.2 Menù di configurazione



Premere **SETUP** nella modalità AUX In per accedere al menù di configurazione (vedere capitolo "Uso dei menù"). Le seguenti opzioni sono disponibili e le impostazioni correnti (se applicabili) sono contrassegnate da un asterisco (*).

- [Impostazioni di sistema]
Vedere capitolo "Impostazioni di sistema".
- [Menù principale]
Per accedere ad altre modalità di riproduzione, al timer di spegnimento automatico o alle sveglie.

12 Modalità Suoni della natura

12.1 Operazioni

Una grande varietà di suoni della natura integrati in RELAX aiuterà a mitigare lo stress.

Per accedere alla modalità Suoni della natura,	Premere il tasto  su RELAX o sul telecomando. Oppure, premere una volta MENU , quindi ◀ o ▶ (oppure ruotare la manopola di navigazione) per selezionare la modalità Suoni della natura e poi premere OK per confermare.
Per avviare e controllare la riproduzione,	Selezionare una traccia dal pulsante della stazione predefinita (1-6)* per accedere direttamente alla musica con i suoni della natura.
Per arrestare o riavviare una traccia,	Premere  .
Per passare alla musica con i suoni della natura precedente o successiva,	Premere ◀ o ▶.
Per silenziare o ripristinare il segnale sonoro in uscita,	Premere  o il pulsante SNOOZE MUTE .

12.2 Menù di configurazione

Premere **SETUP** nella modalità Suoni della natura per accedere al menù di configurazione (vedere capitolo "Uso dei menù"). Le seguenti opzioni sono disponibili e le impostazioni correnti (se applicabili) sono contrassegnate da un asterisco (*).



- [Lingua dei contenuti]
Per selezionare i Paesi per i contenuti della musica (tedesco, inglese, francese).
- [Impostazioni di sistema]
Vedere capitolo "Impostazioni di sistema".
- [Menù principale]
Per accedere ad altre modalità di riproduzione, al timer di spegnimento automatico o alle sveglie.

13 Modalità Musica per la meditazione

13.1 Operazioni

La musica per la meditazione su RELAX aiuta davvero ad abbandonare tutti i pensieri stressanti.

IT

Per accedere alla modalità Musica per la meditazione,	Premere il tasto  su RELAX o sul telecomando. Oppure, premere una volta MENU , quindi ◀ o ▶ (oppure ruotare la manopola di navigazione) per selezionare la modalità Musica per la meditazione e poi premere OK per confermare.
Per avviare e controllare la riproduzione,	Selezionare una traccia dal pulsante della stazione predefinita (1-6)* per accedere direttamente alla musica per la meditazione.
Per arrestare o riavviare una traccia,	Premere ▶ .
Per passare alla musica per la meditazione precedente o successiva,	Premere ◀ o ▶.
Per silenziare o ripristinare il segnale sonoro in uscita,	Premere  o il pulsante SNOOZE MUTE .

13.2 Menù di configurazione



Premere **SETUP** nella modalità Musica per la meditazione per accedere al menù di configurazione (vedere capitolo "Uso dei menù"). Le seguenti opzioni sono disponibili e le impostazioni correnti (se applicabili) sono contrassegnate da un asterisco (*).

- [Lingua dei contenuti]
Per selezionare i Paesi per i contenuti della musica (tedesco, inglese, francese).
- [Impostazioni di sistema]
Vedere capitolo "Impostazioni di sistema".
- [Menù principale]
Per accedere ad altre modalità di riproduzione, al timer di spegnimento automatico o alle sveglie.

14 Modalità Meditazione guidata

14.1 Operazioni

La musica per la meditazione guidata su RELAX aiuta a rilassarsi per davvero e a scaricare lo stress e la tensione accumulati.

Per accedere alla modalità Meditazione guidata,	Premere il tasto  su RELAX o sul telecomando. Oppure, premere una volta MENU , quindi ◀ o ▶ (oppure ruotare la manopola di navigazione) per selezionare la modalità Meditazione guidata e poi premere OK per confermare.
Per avviare e controllare la riproduzione,	Selezionare un album dal pulsante delle stazioni predefinite (1-6)* per accedere direttamente alla meditazione guidata.
Per arrestare o riavviare una traccia,	Premere  .
Per passare alla meditazione guidata precedente o successiva,	Premere ◀ o ▶ .
Per silenziare o ripristinare il segnale sonoro in uscita,	Premere  o il pulsante SNOOZE MUTE .

14.2 Menù di configurazione

Premere **SETUP** nella modalità Meditazione guidata per accedere al menù di configurazione (vedere capitolo "Uso dei menù"). Le seguenti opzioni sono disponibili e le impostazioni correnti (se applicabili) sono contrassegnate da un asterisco (*).

- [Lingua dei contenuti]
Per selezionare i Paesi per i contenuti della musica (tedesco, inglese, francese).
- [Impostazioni di sistema]
Vedere capitolo "Impostazioni di sistema".
- [Menù principale]
Per accedere ad altre modalità di riproduzione, al timer di spegnimento automatico o alle sveglie.

15 Servizi in streaming

RELAX è in grado di riprodurre i contenuti dei seguenti servizi di streaming:



I simboli di questi servizi sono riportati anche nel display di RELAX.



Considerare: L'uso di servizi di streaming richiede la stipula dei relativi contratti che possono implicare dei costi.

Le offerte gratuite contengono spesso della pubblicità. Le modifiche soggiacciono alla responsabilità dei servizi di streaming. Informarsi anche nelle homepage dei fornitori.

Consigliamo di installare per prima cosa l'app UNDOK™ sul dispositivo con cui si intende comandare RELAX (che può essere per esempio uno smartphone o un tablet).



Attenzione: Questo dispositivo (per esempio lo smartphone) deve essere nella stessa rete di RELAX!

Per informazioni sull'app UNDOK™ consultare il capitolo 21.



I servizi possono anche essere comandati direttamente attraverso le app dei fornitori o sullo stesso sistema RELAX. Informarsi presso il fornitore.

15.1 Funzionamento

Gli svolgimenti descritti di seguito avvengono in modo analogo per tutti i servizi di streaming a disposizione.

Selezione di un servizio in streaming,	<p>Premere il tasto  su RELAX o sul telecomando per passare alla selezione del servizio in streaming desiderato. A questo punto i simboli dei servizi elencati sopra appaiono in modo corrispondente nel display di RELAX.</p> <p>In alternativa premere una volta su MENU e quindi ◀ oppure ▶ (oppure ruotare la manopola di comando) per selezionare il servizio in streaming desiderato; confermare con OK.</p>
Registrare un account streaming (Spotify, Deezer, Amazon Music),	Per utilizzare un servizio in streaming su RELAX, effettuare il login su RELAX oppure attraverso l'app UNDOK™ installata sul proprio dispositivo mobile con il proprio account. Seguire le istruzioni sullo schermo.
Per utilizzare Spotify Connect,	Usa il tuo cellulare, tablet o computer come telecomando remote per Spotify. Vai su spotify.com/connect per scoprire come.
Pausa o ripresa della riproduzione,	Premere ⏸ .
Passare al brano precedente o al successivo,	Premere ◀ oppure ▶ .
Memorizzazione di un brano (una playlist*) nell'elenco dei preferiti,	<p>È possibile memorizzare fino a un massimo di 8 brani, con Spotify si possono memorizzare fino a 10 brani o playlist.</p> <ol style="list-style-type: none">1. Premere SETUP fino a quando non viene visualizzato il salvataggio nei predefiniti, quindi premere OK per confermare.2. Premere + o - (oppure ruotare la manopola di navigazione) per selezionare un numero

	dell'elemento predefinito, quindi premere OK per confermare.
Memorizzazione diretta di un brano (una playlist*) nell'elenco dei preferiti,	<ol style="list-style-type: none"> 1. Premere e tenere premuto uno dei 6 tasti dei preferiti (1-6) su RELAX. 2. Sul telecomando: Premere e tenere premuto uno dei tasti 1-8 (Spotify 1-9).
Selezione di un brano (una playlist*) nell'elenco dei preferiti,	<p>Sono disponibili 3 possibilità per selezionare un preferito:</p> <ol style="list-style-type: none"> 1. Premere SETUP fino a quando non viene visualizzato il richiamo dai predefiniti, quindi premere OK per confermare. Premere + or - (oppure ruotare la manopola di navigazione) per selezionare un elemento di riproduzione nella relativa lista, quindi premere OK per confermare. 2. Premere uno dei 6 tasti dei preferiti su RELAX. 3. Premere uno dei tasti 1-8 sul telecomando (Spotify 1-9), per selezionare uno dei preferiti.
Visualizzazione delle informazioni dell'emittente radiofonica (se disponibili),	Premere ripetutamente INFO .
Silenziamento o ripristino dell'audio,	Premere  o il pulsante SNOOZE MUTE .

* Vale solo per Spotify

15.2 Menu di configurazione

Selezionare un servizio di streaming e premere **SETUP** per passare al menu di configurazione. Sono disponibili le seguenti opzioni:

- [Impostazioni del sistema]
Vedere capitolo "Impostazioni del sistema".
- [Menu principale]
Per selezionare altre funzioni di riproduzione, sleeptimer o allarmi per la sveglia.

16 Modalità My Music

NOTA!

Pericolo di danneggiamento!

Una manipolazione impropria di RELAX può essere causa di danneggiamenti. Non collegare direttamente RELAX a un collegamento USB di un computer o di un altro supporto di memoria come per esempio un disco fisso esterno..



In My Music è possibile riprodurre brani (file audio) che si trovano su una chiavetta di memoria USB o un server Media (UPnP) nella stessa rete Wi-Fi di RELAX.

16.1 Operazioni

Per accedere alla modalità My Music,	Premere una volta MENU , quindi ◀ o ▶ (oppure ruotare la manopola di navigazione) per selezionare la modalità My Music e poi premere OK per confermare.
Per riprodurre file audio archiviati su una chiave USB,	Collegare la chiave USB alla porta USB di RELAX. Premere poi SETUP e selezionare [Riproduzione USB] dal menù di configurazione (vedere capitolo "Menù di configurazione" nella pagina successiva).
Per arrestare o riavviare una traccia,	Premere ▶ .
Per passare al file precedente o successivo,	Premere ◀ o ▶.
Per andare avanti e indietro in modo rapido all'interno di un file audio,	Durante la riproduzione, premere e tenere premuto ◀ o ▶.
Per aggiungere un file audio alla "La mia playlist",	Premere e tenere premuto ▶ oppure la manopola di navigazione quando il file è in evidenza nel menù di selezione.

Per scorrere le informazioni (se disponibili) del file audio,	Premere INFO ripetutamente.
Silenziamento o ripristino dell'audio,	Premere  o il pulsante SNOOZE MUTE .

16.2 Menù di configurazione

Premere **SETUP** nella modalità del lettore musicale per accedere al menù di configurazione (vedere capitolo "Uso dei menù"). Le seguenti opzioni sono disponibili e le impostazioni correnti (se applicabili) sono contrassegnate da un asterisco (*).

- [Strumenti condivisi]
Per cercare file audio nella rete WiFi o Ethernet.
Una volta che il media server è stato trovato, comparirà un menù di selezione in cui selezionare file audio da riprodurre con RELAX.
- [Riproduzione USB]
Per cercare file audio nella chiave USB collegata.
Una volta che la chiave USB è stata trovata, comparirà un menù di selezione in cui selezionare file audio da riprodurre con RELAX.
- [La mia playlist]
Per scorrere e riprodurre file audio memorizzati in "La mia playlist".
- [Ripeti]
Per attivare o disattivare la modalità di riproduzione "Ripeti" della cartella/playlist corrente.
- [Casuale]
Per attivare o disattivare la modalità di riproduzione casuale della cartella/playlist corrente.
- [Cancella la mia playlist]
Per cancellare brani da "La mia playlist".
- [Riduci server]
Se questa impostazione è configurata su "SI", i media server non attivi saranno visualizzati. È possibile quindi selezionare un media server e "svegliarlo" (funzione WOL "wake on LAN") per riprodurre audio file da RELAX.

- [Impostazioni di sistema]
Vedere capitolo "Impostazioni di sistema".
- [Menù principale]
Per accedere ad altre modalità di riproduzione, al timer di spegnimento automatico o alle sveglie.

17 Modalità Demo musicale

17.1 Operazioni



La demo musicale può essere riprodotta in modalità stand-by per fare una dimostrazione di RELAX in un negozio, per esempio.

Per accedere alla modalità Demo musicale,	RELAX è in modalità stand-by. Premere e tenere premuta la manopola di navigazione per 3 sec.
Per avviare e controllare la riproduzione,	Selezionare una canzone musicale con il pulsante delle stazioni predefinite (1-6).
Per arrestare o riavviare una traccia,	Premere ▶▶ .
Per passare alla traccia audio precedente o successiva,	Premere ◀ o ▶ .
Per silenziare o ripristinare il segnale sonoro in uscita,	Premere 🔊 o il pulsante SNOOZE MUTE .
Per uscire dalla modalità Demo musicale,	Premere 🔌 .



18 Sveglie

18.1 Impostare le sveglie

È possibile impostare due sveglie.

1. Tenere premuto  1 o  2 per accedere alla modalità di impostazione delle sveglie.

In alternativa, premere **SETUP** in una qualsiasi delle modalità di riproduzione, quindi selezionare [Menù principale] e poi [Sveglie].

È possibile anche accedere alla modalità di impostazione delle sveglie quando RELAX è in modalità stand-by (OFF). A tal fine, premere e tenere premuto il pulsante  1 o  2.

2. Selezionare la sveglia da impostare (sveglia 1 o 2), quindi premere **OK**.
3. Le seguenti opzioni mostrano come impostare la sveglia. Ruotare la manopola di navigazione oppure premere i tasti di navigazione per eseguire le impostazioni (vedere capitolo "Uso dei menù").

- [Abilita]

Per accendere o spegnere e impostare la frequenza della sveglia. Sono disponibili le seguenti opzioni:

- [OFF]: Per disattivare la sveglia.
- [Ogni giorno]: La sveglia si attiva ogni giorno.
- [Una volta]: La sveglia si attiva solo una volta.
- [Weekend]: La sveglia si attiva di sabato e domenica.
- [Giorni della settimana]: La sveglia si attiva dal lunedì al venerdì.

- [Orario]

Per impostare l'orario della sveglia.

- [Modalità]

Per impostare la fonte sonora della sveglia. Sono disponibili le seguenti opzioni:

- [Suoneria]
- [Radio via Internet]
- [DAB]
- [FM]
- [Suoni della natura]

- [Preset]

Per selezionare l'ultima stazione ascoltata o una stazione predefinita come fonte sonora della sveglia. Questa opzione viene mostrata solo quando è selezionata Radio via Internet, DAB o FM in [Modalità].

Per selezionare la traccia per la suoneria della sveglia, tra cui [Beep], [Awakening], [Bird], [Guitar], [Piano], [Xylophone]. Questa opzione viene mostrata solo quando è selezionata Ringtone in [Modalità].

Per selezionare la traccia per i suoni della natura della sveglia, tra cui [Bird],[Rain], [Ocean surf], [Whales], [Wind Chimes], [Fireplace]. Questa opzione viene mostrata solo quando sono selezionati i Suoni della natura in [Modalità].

- [Volume]



Per impostare il volume del suono per la sveglia.

- [Salva]



Per salvare le impostazioni correnti.

Una volta che si seleziona [Salva], le impostazioni della sveglia saranno memorizzate. Se è attivata una sveglia, l'icona corrispondente  apparirà.





18.2 Attivare o disattivare le sveglie

- Quando RELAX è in funzione o in modalità stand-by, premere  o  ripetutamente per accendere o spegnere la sveglia corrispondente.
- Quando è accesa una sveglia, l'icona corrispondente () apparirà.

18.3 Disattivare un suono della sveglia

- Premere , , , oppure premere la manopola del volume per arrestare i suoni delle sveglie.

18.4 Snooze

- Per silenziare temporaneamente (default: 10 min) un suono della sveglia, premere **SNOOZE MUTE** o i pulsanti .
- Premere **+** o **-** (oppure ruotare la manopola di navigazione) per cambiare il tempo di snooze (5, 10, 15 o 30 min).
- Durante il periodo di snooze, l'icona della sveglia lampeggerà e apparirà il tempo di snooze rimanente.
- Per cancellare la funzione di snooze, premere  o  o .

19 Timer di spegnimento automatico (Sleep)

Il timer di spegnimento automatico definisce la durata di tempo prima che RELAX si spenga automaticamente.

IT

1. Premere **SETUP** in una qualsiasi delle modalità di riproduzione, quindi selezionare [Menù principale] e poi [Sleep].
2. Oppure, Oppure, premere direttamente **SLEEP** il pulsante sul telecomando per attivare o disattivare il timer di spegnimento automatico.
3. Premere **+ o -** (oppure ruotare la manopola di navigazione) per selezionare un timer di spegnimento automatico (5, 10, 15, 20, 25, 30, 35, 40, 45, 50, 55, 60, 65, 70, 75, 80, 85, 90, 95, 100, 105, 110, 115 o 120 min).
4. Premere **OK** per confermare la selezione.

Quando il timer di spegnimento automatico è attivo, l'icona corrispondente () e il tempo rimanente saranno visualizzati. Per annullare il timer di spegnimento automatico, selezionare [Sleep OFF].

20 Impostazioni di sistema

20.1 Accesso alle impostazioni di sistema

- Premere **SETUP** in una qualsiasi delle modalità di riproduzione, quindi selezionare [Impostazioni di sistema]
- Fare riferimento al capitolo sottostante per i dettagli relativi alle singole opzioni di impostazione.
- Le impostazioni correnti (se applicabili) sono contrassegnate da un asterisco (*).
- Vedere il capitolo "Uso dei menù" per scorrere e fare selezioni nelle impostazioni di sistema.

20.2 Equalizzatore

- Seleziona una delle opzioni dell'equalizzatore del suono, tra cui: [Loudness], [Jazz], [Rock], [Movie], [Classic], [Pop], [News], [My EQ] e [Configurazione profili My EQ].
- [Configurazione profili My EQ] consente di impostare i propri livelli di bassi e acuti.

20.3 Qualità streaming audio

Le tre impostazioni della qualità che possono essere adottate nelle impostazioni del sistema si riferiscono esclusivamente ai servizi musicali in streaming.

- [Bassa qualità]: corrisponde alla minima qualità del servizio in streaming.
- [Qualità normale]: corrisponde alla qualità normale del servizio in streaming.
- [Alta qualità]: corrisponde alla massima qualità del servizio in streaming.

20.4 Rete

- [Procedura guidata di rete]
Per stabilire la connessione alla rete.
- [Configurazione WPS WLAN]
- Selezionare questa opzione se il router wireless supporta entrambi i metodi di configurazione WPS e PBC.
- [Visualizza impostazioni]
Per visualizzare le informazioni di rete correnti.

- [Zona WLAN]

Per selezionare una zona WLAN.

- [Impostazioni manuali]
Nell'opzione [Wireless], selezionare [Abilita DHCP] per assegnare l'indirizzo IP automaticamente o [Disabilita DHCP] per farlo manualmente.
- [Configurazione PIN NetRemote]
Per configurare un PIN NetRemote.
- [Profilo rete]
Per visualizzare una lista di reti salvate da RELAX.
- [Elimina impostazioni di rete]
Per eliminare tutte le impostazioni di rete.
- [Mantieni rete connessa]
Per mantenere la rete connessa. Questo consente di svegliare RELAX dallo stand-by usando un'app a distanza.

20.5 Data/ora

- [Imposta data/ora]
Per impostare la data e l'ora.
- [Auto aggiorna]
Per selezionare una sorgente (radio, rete internet o nessun aggiornamento) per l'aggiornamento automatico dell'ora.
Se si aggiorna l'ora da una sorgente (radio - FM/DAB), le impostazioni dell'ora legale non hanno effetto.
Se si aggiorna l'ora dalla rete internet, impostare il proprio fuso orario.
- [Imposta formato]
Per impostare il formato dell'orario da 12 o 24 ore.
- [Imposta fuso orario]
Per impostare un fuso orario.
- [Ora legale]
Per attivare o disattivare l'ora legale.

20.6 Luce posteriore

Per selezionare il livello di luminosità dello schermo. Lo schermo passa da luminoso a scuro. Il livello di luminosità viene regolato automaticamente in base al sensore della luce esterna collocato sul lato anteriore di RELAX.

- [Luminosità elevata]

Livelli da 8 a 15

- [Luminosità bassa]

Livelli da 1 a 8

20.7 Stand-by inattivo

- Questa opzione definisce la durata di tempo prima che RELAX si spenga automaticamente. Le opzioni comprendono: OFF, 2, 4, 5 e 6 ore.

20.8 Lingua

- Questa opzione imposta la lingua del menù. Le opzioni comprendono: Inglese, Tedesco, Danese, Spagnolo, Francese, Italiano, Olandese, Norvegese, Polacco, Portoghese, Finlandese, Svedese e Turco.

20.9 Reset di fabbrica

- Questa opzione cancella tutte le impostazioni definite dall'utente e le sostituisce con le impostazioni originarie di default.

20.10 Aggiornamento software

- [Auto verifica]
Per impostare la verifica periodica per gli aggiornamenti.
- [Verifica adesso]
Per verificare gli aggiornamenti immediatamente.
- Se è disponibile un nuovo software, RELAX chiederà se si desidera procedere con un aggiornamento.
Prima di effettuare l'aggiornamento del software, assicurarsi che RELAX sia collegato ad una connessione di alimentazione stabile. Scollegare l'alimentazione durante l'aggiornamento del software può danneggiare RELAX.

20.11 Configurazione guidata

- Per eseguire la configurazione iniziale (vedere capitolo "Eseguire la configurazione iniziale").

20.12 Info

- Qui vengono visualizzate informazioni quali la versione del software corrente, la versione di Spotify, l'ID della radio e il nome descrittivo.

21 Uso dell'app UNDOK™ per controllare RELAX

RELAX è compatibile con l'app UNDOK™ di Frontier Silicon. L'app offre funzionalità complete di controllo remoto per moduli audio basati su FS tramite un dispositivo smart iOS o Android.

IT

Per installare ed utilizzare l'app UNDOK™:

1. Scaricare l'app UNDOK™ dall'"App Store" o da "Google play" ed installarlo sul dispositivo smart iOS o Android.



2. Collegare il dispositivo smart alla stessa rete WiFi di RELAX.
3. Avviare l'app UNDOK™ sul dispositivo smart. L'app cercherà sistemi audio compatibili. È possibile anche premere su "Configura sistema audio" per avviare la ricerca di sistemi audio.

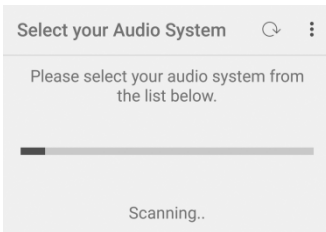

4. Selezionare "RELAX" dalla lista dei sistemi audio disponibili.

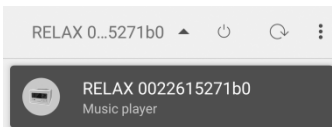

5. Controllare RELAX tramite l'app UNDOK™.

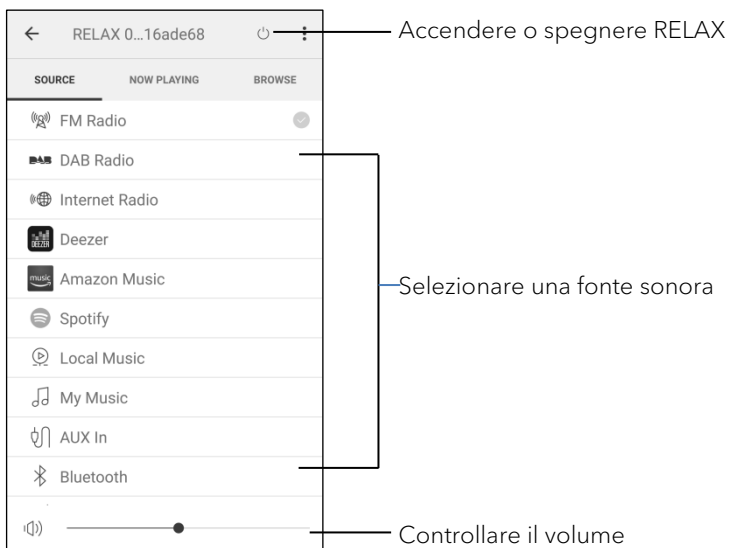

22 Risoluzione dei problemi

Le anomalie possono verificarsi con ogni apparecchiatura elettrica. Non è necessariamente colpa di RELAX. In virtù di ciò, occorre controllare la seguente tabella per cercare di risolvere il problema da soli.

Anomalia	Possibile causa	Soluzione
Assenza di alimentazione	Il cavo di alimentazione non è collegato correttamente.	Collegare il cavo di alimentazione correttamente.
Nessuna risposta da RELAX	È presente un errore in RELAX.	Staccare e riattaccare la spina di alimentazione. Riaccendere poi RELAX.
Il telecomando non funziona, o funziona solo saltuariamente	La distanza da RELAX è troppo grande.	Ridurre la distanza tra il telecomando e RELAX.
	La batteria è scarica.	Sostituire la batteria.
Nessun suono o suono scadente	L'audio è spento.	Regolare il volume.
	È inserito l'auricolare.	Rimuovere l'auricolare dal jack.
	RELAX non è impostato nella modalità di riproduzione corretta.	Selezionare un'altra modalità di riproduzione.
	La ricezione FM/DAB o internet è scarsa.	Ampliare/regolare l'antenna FM/DAB oppure controllare la connessione WiFi.
	Sono presenti interferenze radio.	Tenere RELAX lontano da altri dispositivi elettronici.
La sveglia non funziona.	La sveglia non è attivata.	Attivare la sveglia.
	Il volume della sveglia è impostato troppo basso.	Alzare il volume della sveglia.

Anomalia	Possibile causa	Soluzione
Potenza del segnale WiFi insufficiente	Il router è troppo lontano o bloccato.	Collocare RELAX più vicino al router o regolare la posizione dell'antenna WiFi.
Impossibile connettersi alla rete WiFi	Il router non è acceso oppure non funziona correttamente.	Accendere il router oppure controllarne le condizioni.
	Il metodo di configurazione non è corretto.	Controllare che il router supporti WPS e utilizzi il metodo di configurazione corretto (PBC o PIN). Riconfigurare le impostazioni del WiFi.
La stazione radio Internet a volte non funziona.	Alcune stazioni supportano solo un numero limitato di riceventi.	Riprovare più tardi.
	La stazione non sta trasmettendo.	Riprovare più tardi.
Alcune stazioni radio Internet scompaiono dalla lista delle stazioni.	La stazione viene rimossa dalla lista quando cessa di trasmettere.	Ricontrollare più tardi. Se la stazione rinizia a trasmettere, sarà riaggiunta alla lista.
Il dispositivo USB non funziona.	La riproduzione USB non è supportata.	Controllare i file e il sistema di file sul dispositivo USB.
	Il dispositivo USB non è in carica.	Controllare il cavo USB.

23 Pulizia

NOTA!

Danni materiali dovuti ad una pulizia non corretta!

Una pulizia non corretta può danneggiare RELAX o fare in modo che alcune funzioni smettano di funzionare.

- Non usare mai detersivi abrasivi o a base di solventi, in quanto potrebbero danneggiare la superficie di RELAX.
- Non usare mai aria calda o compressa per asciugare RELAX.
- I bordi e gli angoli di RELAX sono vulnerabili alla pressione. Proteggere queste zone in modo da evitare che vengano esposte a livelli eccessivi di pressione.

IT

Rimozione delle impronte digitali e dello sporco legger

- Pulire RELAX solo dall'esterno con un panno morbido e asciutto.

Rimozione dello sporco ostinato

- Pulire RELAX solo dall'esterno con un panno leggermente umido e poi asciugare RELAX con un panno morbido e asciutto.

24 Garanzia

Quando si reclamano garanzie, si applica quanto segue senza limitazione dei diritti legali:

- I diritti di garanzia possono essere rivendicati solo entro un periodo max. di 2 anni (1 anno in Nord America e Australia), calcolati dalla data di acquisto.
- sonoro audio GmbH riparerà o sostituirà RELAX a sua esclusiva discrezione senza costi aggiuntivi per quanto riguarda guasti causati da difetti del materiale o di produzione entro il periodo di garanzia.
- In caso di reclami, si prega di contattare il servizio di assistenza clienti. I dettagli di contatto sono reperibili nella sezione "Dati di contatto" o alla pagina www.sonoro.de.
- Dopo la riparazione o la sostituzione di RELAX, non inizia un nuovo periodo di garanzia. Il periodo di garanzia di 2 anni (1 anno in Nord America e Australia) dalla data di acquisto rimane applicabile.
- Non rientra nella garanzia quanto segue: batterie, danni causati dall'uso improprio, normale usura e rotture, nonché guasti che influenzano solo minimamente il valore o l'usabilità di RELAX. La garanzia decade inoltre in caso di modifiche non effettuate dal nostro centro di assistenza autorizzato.

RELAX SO-810

**MUZIEKSYSTEEM MET INTERNET RADIO, DAB +, ALARMFUNCTIE,
WIFI, BLUETOOTH® & MEDITATIE-INHOUD**



Handleiding

Inhoudsopgave

1	Inleiding	235
1.1	Contactgegevens	235
1.2	Beoogd gebruik	236
2	Uw RELAX leren kennen.....	236
2.1	In de doos	236
2.2	Bedieningselementen en poorten	237
2.3	Technische gegevens.....	242
2.4	Keurmerken en certificaten.....	243
3	Aan de slag	244
3.1	RELAX uitpakken	244
3.2	De voeding aansluiten	244
3.3	De batterij in de afstandsbediening plaatsen	244
3.4	De antennes gebruiken.....	245
3.5	Initiële set-up uitvoeren.....	246
4	Snel van start.....	248
5	De menu's gebruiken.....	249
6	Display symbolen	250
7	FM-radiomodus.....	251
7.1	Bediening	251
7.2	Setup menu.....	253
8	DAB-radiomodus.....	254
8.1	Bediening.....	254
8.2	Setup menu.....	255
9	Internetradiomodus.....	257
9.1	Bediening	257
9.2	Setup menu.....	258
9.3	Zenderlijst.....	259
9.4	De webportal gebruiken.....	260
10	Bluetooth-modus.....	261
10.1	Koppeling.....	261
10.2	Bediening	261
10.3	Setup menu.....	262
11	AUX In-modus.....	263
11.1	Bediening	263
11.2	Setup menu.....	263
12	Natuurgeluid-modus.....	264
12.1	Bediening.....	264
12.2	Setup menu.....	264

13	Meditatiemuziek-modus.....	265
13.1	Bediening	265
13.2	Setup menu.....	265
14	Geleide meditatie-modus	266
14.1	Bediening	266
14.2	Setup menu.....	266
15	Streamingdiensten	267
15.1	Gebruik	268
15.2	Setup menu.....	270
16	Mijn muziek-modus	271
16.1	Bediening	271
16.2	Setup menu.....	272
17	Demo muziek-modus	274
17.1	Bediening	274
18	Wekkers	275
18.1	Wekkers instellen.....	275
18.2	De wekkers in- en uitschakelen.....	276
18.3	Een afgaande wekker deactiveren	276
18.4	Sluimer	276
19	Slaaptimer	277
20	Systeeminstellingen.....	278
20.1	Toegang tot de systeeminstellingen.....	278
20.2	Equalizer	278
20.3	Netwerk.....	278
20.4	Tijd/datum	279
20.5	Achtergrondverlichting	279
20.6	Inactieve stand-by	280
20.7	Taal.....	280
20.8	Fabrieksreset.....	280
20.9	Software update	280
20.10	Setup Wizard.....	280
20.11	Info.....	280
21	De app UNDOK™ gebruiken om RELAX te bedienen.....	281
22	Problemen oplossen	283
23	Reiniging	285
24	Garantie	286

1 Inleiding

Hartelijk dank voor de aanschaf van RELAX. Deze bedieningshandleiding en de veiligheidshandleiding bieden alle informatie die vereist is voor een probleemloze en veilige werking van RELAX.

- Lees de bedieningshandleiding en de veiligheidshandleiding in zijn geheel alvorens RELAX in gebruik te nemen.
- Bewaar de bedieningshandleiding voor toekomstig gebruik.
- Als u RELAX aan derden doorgeeft, geef ze dan ook de bedieningshandleiding en de veiligheidshandleiding.
- Het niet opvolgen van de bedieningshandleiding en veiligheidshandleiding kan leiden tot ernstig letsel of schade aan RELAX.
- Wij aanvaarden geen aansprakelijkheid voor schade als gevolg van het niet opvolgen van de aanwijzingen in deze bedieningshandleiding en veiligheidshandleiding.

De afbeeldingen in deze bedieningshandleiding zijn bedoeld om de handelingen te illustreren die nodig zijn om RELAX te bedienen.

Geniet van uw RELAX!

1.1 Contactgegevens

Adres	sonoro audio GmbH, Hammer Landstraße 45, 41460 Neuss, Duitsland
Telefoon	+49 2131 8834-141
Fax	+49 2131 7517-599
E-mail	support@sonoro.de
Internet	www.sonoro.de

1.2 Beoogd gebruik

RELAX is alleen bestemd voor eigen gebruik. Het is niet bedoeld voor commercieel gebruik. RELAX is uitsluitend bedoeld voor de volgende taken:

- Het afspelen van FM/DAB+/Internetradio en streamingsservice.
- Audioweergave van externe apparaten die zijn aangesloten via AUX In of USB-poort.
- Audioweergave van Bluetooth-apparaten (zoals mobiele telefoons).
- Opladen van externe apparaten die via de USB-poort worden aangesloten.
- Het afspelen van natuurgeluid, meditatiemuziek en geleide meditatie.

Elk ander gebruik wordt beschouwd als oneigenlijk gebruik en is dus verboden. Wij aanvaarden geen aansprakelijkheid voor schade als gevolg van oneigenlijk gebruik.

2 Uw RELAX leren kennen

2.1 In de doos

Naast de RELAX zelf omvat de leveringsomvang ook de volgende accessoires:

- Afstandsbediening
- Eén knoopcel (CR2032, 3V)
- AC-adapter met universele adapter (VDE en UK)
- FM/DAB telescopische antenne
- Bedieningshandleiding
- Veiligheidshandleiding
- sonoro audio-collectie flyer
- Handschoenen

2.2 Bedieningselementen en poorten Vooraanzicht

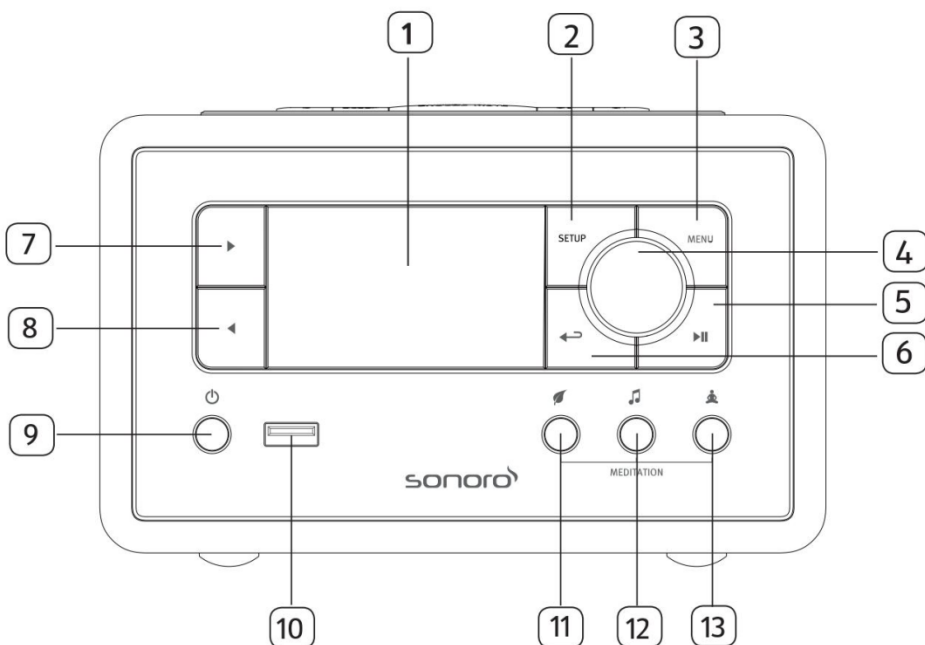

NL

- | | |
|-----------------------------------------------------------------|---------------------------|
| 1. Display | 7. Rechterknop (▶) |
| 2. Setup-knop (SETUP) | 8. Linkerknop (◀) |
| 3. Menuknop (MENU) | 9. Stand-byknop (⏻) |
| 4. Volumeknop, navigatieknop, OK -knop (druk op de knop) | 10. USB-poort |
| 5. Knop Afspelen/pauze (▶) | 11. Natuurgeluid (🌿) |
| 6. Terugknop (◀↶) | 12. Meditatiemuziek (🎵) |
| | 13. Geleide meditatie (🧘) |

Bovenaanzicht

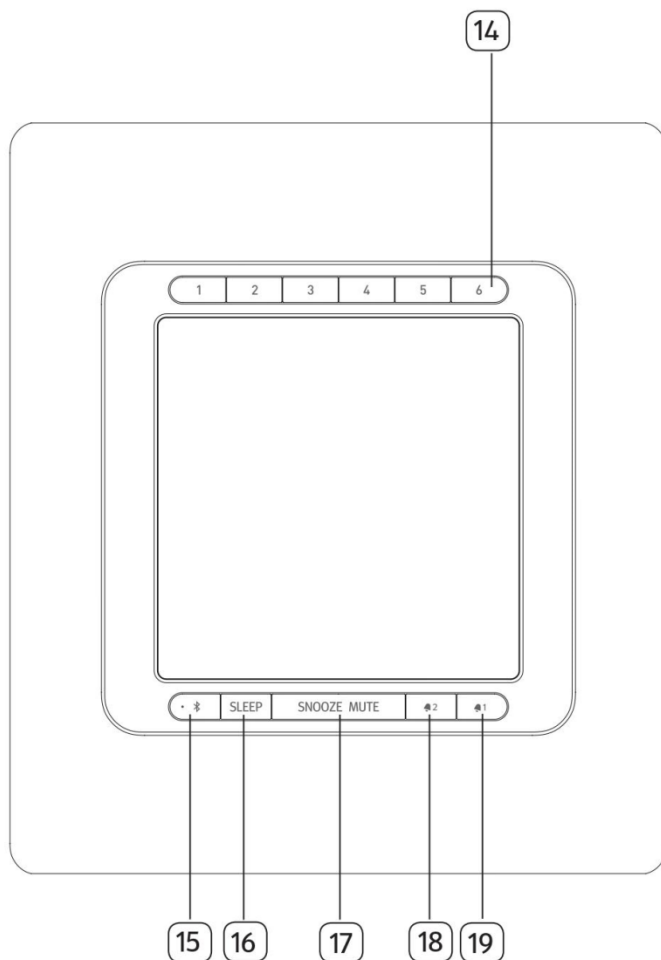

- 14. Voorkeuzezenderknoppen (1-6)
- 15. Bluetooth (📶)
- 16. Slaaptimer (SLEEP)
- 17. Sluimer & dempen-knop (SNOOZE MUTE)
- 18. Wekker 2 knop (🔔 2)
- 19. Wekker 1 knop (🔔 1)

Achterkant

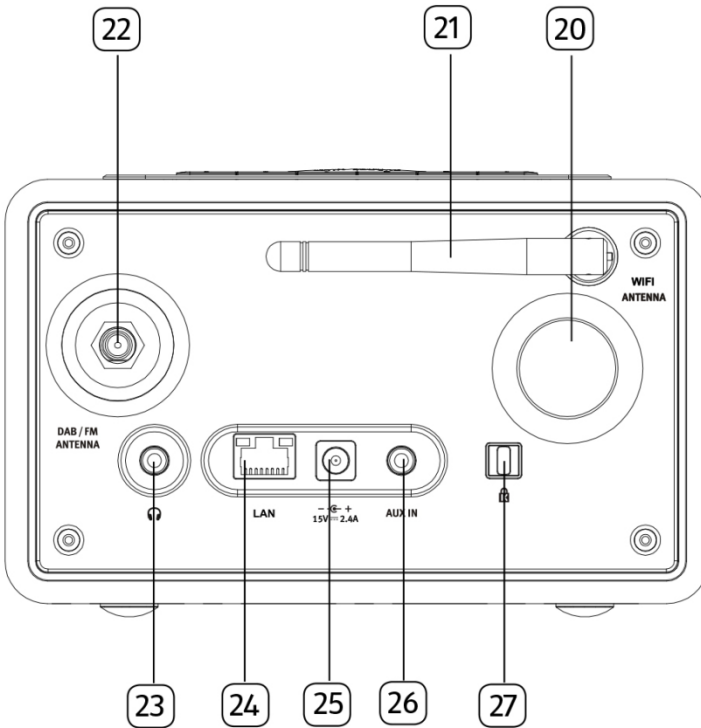

- | | |
|-------------------------------------------------------|---------------------------|
| 20. Basreflex-opening | 24. LAN RJ-45-aansluiting |
| 21. Wifi-antenne | 25. DC-stroomingang |
| 22. FM/DAB-antenne-aansluiting | 26. Extra ingang (3,5mm) |
| 23. Hoofdtelefoonaansluiting (🎧)
antidiefstalpoort | 27. Toetsenvergrendeling, |

Afstandsbediening

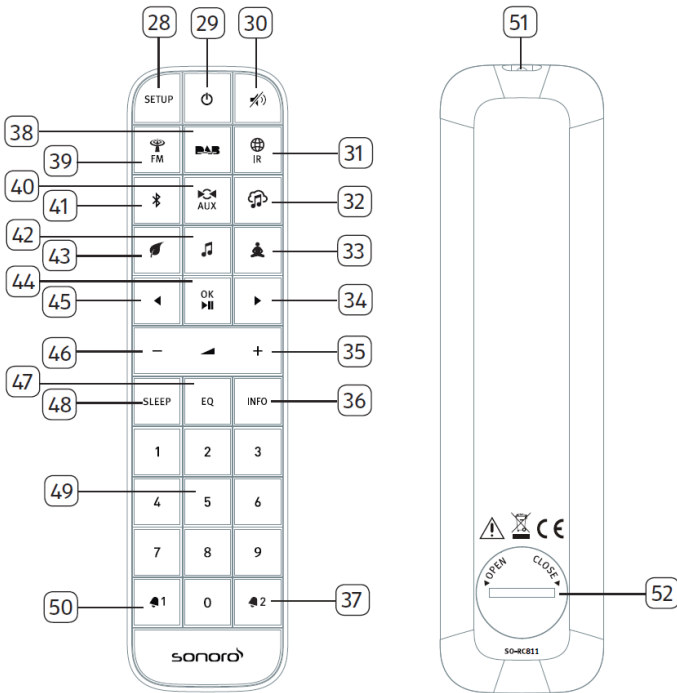



- | | |
|----------------------------------|------------------------------------|
| 28. Setup-knop (SETUP) | 36. Informatieknop (INFO) |
| 29. Stand-byknop (⏻) | 37. Wekker 2 knop (🔊 2) |
| 30. Dempen/sluimeren-knop (🔇) | 38. DAB-radiomodus (DAB) |
| 31. Internetradiomodus (🌐 IR) | 39. FM-radiomodus (FM) |
| 32. Muziek-streamingdiensten (🎵) | 40. AUX In-modus (AUX) |
| 33. Geleide meditatie-modus (🧘) | 41. Bluetooth-modus (📶) |
| 34. Rechterknop (▶) | 42. Meditatiemuziek-modus (🎵) |
| 35. Knop volume omhoog (+)* | 43. Natuurmuziek-modus (🌿) |

44. Knop Afspelen/pauze (⏮), OK-knop
45. Linkerknop (◀)
46. Knop volume omlaag (→)*
47. Knop equalizer instellen (EQ)
48. Knop slaaptimer instellen (SLEEP)
49. Voorkeuzezenderknoppen (1-9)
50. Wekker 1 knop (🔔 1)
51. Infraroodzender
52. Batterijcompartiment

*Navigatieknoppen (+, -)

2.3 Technische gegevens

Specificatie	Waarde
Afmetingen (B x D x H)	ong. 183 x 223 x 115 mm
Gewicht	ong. 2 kg
Display	2.4" TFT-kleurendisplay
Frequentiegebied, FM	87.50 MHz-108.00 MHz
DAB/DAB+	Band III, 174.928 MHz-239.200 MHz
Internetradio	Meer dan 25.000 zenders wereldwijd
Voorkeuzezenders	30 elk voor FM DAB/DAB + Internet Radio 10 voor Spotify Elk 8 voor Deezer Amazon Music
Ondersteunde media-indelingen voor Muziekspeler	AAC, AAC+, MP3, WAV, WMA, FLAC Max. 16 bits, 2 kanalen, samplefrequentie 48KHz
USB-lader	Uitvoer: DC 5V  2.1A
USB afspelen	Compatibiliteit systeem: FAT 16, FAT 32 (niet compatibel met NTFS of andere systemen)
AUX-IN	Poort: 3,5mm aansluiting Gevoeligheid: 300 mV
Streaming	Bluetooth Spotify Deezer Amazon Music DLNA UPnP
Netwerkkondersteuning	IEEE 802.11 a/b/g/n, 2.4G & 5GHz, 10/100 Ethernet 2.412GHz-2.472GHz / 5.18GHz - 5.32GHz / 5.50GHz-5.70GHz
Max. overgebracht	< 20dBm
Gecodeerde sleutel	WEP, WPA, WPA2 (PSK), WPS
Bluetooth	Versie 4.1 Profiel: AVRCP 1.5, A2DP 1.2 2.402GHz-2.480 GHz
Max. overgebracht vermogen	< 4dBm
AC-adapter, stroom	Kingwall Electronics Ltd. Model: AS360-150-AD240 Invoer: 100-240V ~ 50/60Hz 1,2A Uitvoer: 15.0V  2,4A
Batterij	CR2032 (afstandsbediening)
Stand-byvermogen	< 1.0W
Netwerk stand-by	< 2.0W

2.4 Keurmerken en certificaten



Het woordmerk Bluetooth® en de logo's zijn eigendom van Bluetooth SIG, Inc.; sonoro audio GmbH heeft een licentie om deze te gebruiken. Andere handelsmerken en merknamen zijn die van de betreffende eigenaren.



UPnP™ is een handelsmerk van het UPnP-forum.



De Spotify-software heeft licenties van derde partijen nodig, die u hier kunt vinden:

<http://www.spotify.com/connect/third-party-licenses>



Deezer en het Deezer-logo zijn internationale handelsmerken van Deezer S.A., geregistreerd in Frankrijk en andere landen.



Amazon, Amazon Music Unlimited en alle daarmee samenhangende logo's zijn merken van Amazon.com, Inc. of daarmee verbonden ondernemingen.

3 Aan de slag

3.1 RELAX uitpakken

1. Haal RELAX uit de verpakking en controleer of RELAX of de afzonderlijke delen schade vertonen. Als dit het geval is, moet u RELAX niet gebruiken. Mocht u enige schade opsporen, neem dan direct contact op met uw dealer of met de klantenservice van sonoro audio GmbH.
2. Controleer of de levering compleet is (zie hoofdstuk "In de doos").
3. Plaats RELAX op een geschikte plaats.
4. Verwijder de beschermfolie van de display.

3.2 De voeding aansluiten

1. Plaats het bovenste uiteinde van de adapter in de bovenste sleuf van de voeding.
2. Klik op de onderkant van de adapter om deze te vergrendelen.
3. Om deze te verwijderen trekt u eerst het lipje op de voeding terug.
4. Trek de adapter naar boven om deze te verwijderen.

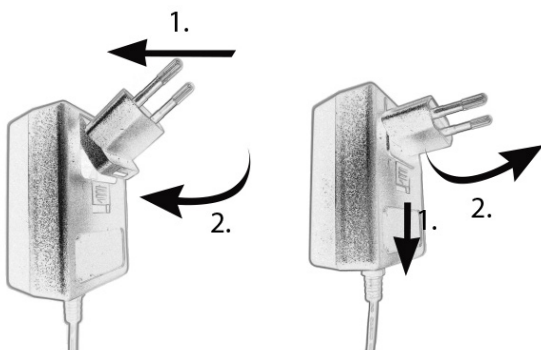

1. Steek de stekker van de voedingsadapter in de DC stroomingang aan de achterkant van RELAX.
2. Steek de stekker in het stopcontact. RELAX is ingeschakeld.

3.3 De batterij in de afstandsbediening plaatsen

1. Open het batterijvak op de achterzijde van de afstandsbediening door de deksel met een kleine munt tegen de klok in te draaien.
2. Plaats de meegeleverde batterijen (CR2032 3 V) met het opschrift (+) naar boven.

3. Sluit het batterijvakje door de deksel met een kleine munt met de klok mee te draaien.

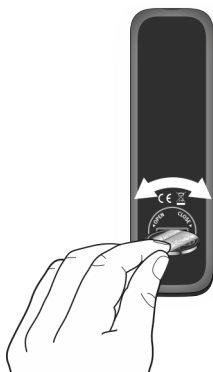

Blokkeer de infraroodsensor op de RELAX en de infraroodzender op de afstandsbediening niet tijdens het gebruik.

3.4 De antennes gebruiken

1. Schroef de gewenste antenne aan de achterzijde van RELAX op de FM/DAB antenneconnector.

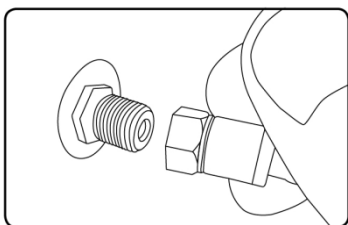

2. Als u de staafantenne gebruikt, trek de armen van de antenne dan uit elkaar en lijk de antenne zo uit, dat u de best mogelijke ontvangst hebt.
3. Til de wifi-antenne omhoog.
4. Als u RELAX wilt verbinden met uw netwerk via een Ethernet-kabel, sluit dan een Ethernet-kabel van de LAN-poort op de achterkant van RELAX aan op uw router.

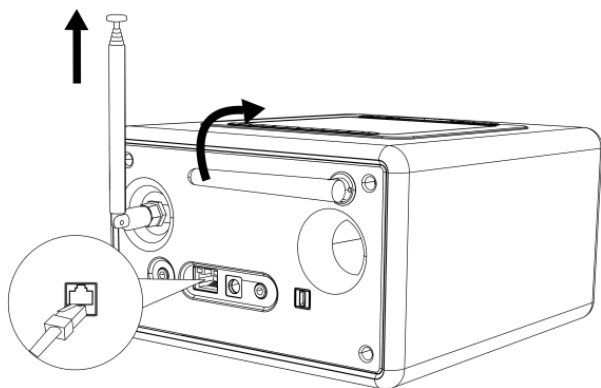

3.5 Initiële set-up uitvoeren

Wanneer RELAX voor de eerste keer wordt ingeschakeld, verschijnt de "Setup wizard" op het display. Volg de onderstaande instructies voor het configureren van enkele basisinstellingen.

1. Wanneer de "Setup Wizard" wordt weergegeven, drukt u op **+** of **-** op de afstandsbediening (of draai aan de navigatieknop) om "YES" te selecteren druk dan op **OK** om de set-up te beginnen.



2. Vervolgens wordt u gevraagd om te selecteren:

- Taal (te gebruiken in de weergave)
- Tijdnotatie (12 of 24 uur)
- Bron van auto-update (Update van de radio, internet of geen update).

Afhankelijk van de keuze die u hebt gemaakt, volgt u de instructies op de display om de datum en tijd, de tijdzone, de zomertijd of draadloos netwerk in te stellen. Draai aan de navigatieknop op RELAX of druk op de navigatieknoppen op de afstandsbediening om selecties maken en druk vervolgens op **OK** om te bevestigen (zie hoofdstuk "De menu's gebruiken").

Als update van internet is geselecteerd, moet eerst de wifi-verbinding worden gemaakt. Bij het invoeren van de code van uw draadloos netwerk, draait u aan de navigatieknop op RELAX of u drukt op de navigatieknoppen op de afstandsbediening om een teken te selecteren en vervolgens drukt u op **OK** om te bevestigen. Selecteer [BKSP] om de laatste invoer te verwijderen. Selecteer [CANCEL] om de code-invoer te annuleren. Selecteer [OK] om de ingevoerde code te bevestigen.

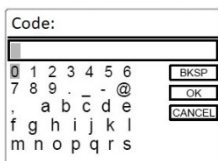

3. Wanneer "Setup Wizard voltooid" verschijnt, drukt u op **OK** om de instelling af te sluiten.

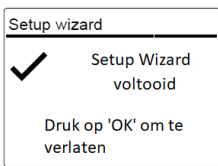





4. Als alternatief gebruikt u de Ethernet (LAN)-aansluiting op uw router (met automatische configuratie) en u selecteert de menuoptie [Bedraad] in het beschikbare netwerk.



Ga om de set-up wizard nogmaals uit te voeren naar [Systeeminstellingen] en selecteer [Setup Wizard] (Zie hoofdstuk "Systeeminstellingen").

4 Snel van start

Om aan te zetten	Druk op  RELAX wordt gestart van de laatste geselecteerde weergavemodus.
Om uit te zetten (stand-bymodus)	Druk op  De tijd en datum (indien ingesteld) worden weergegeven. RELAX wordt na 15 minuten automatisch uitgeschakeld als er niets wordt afgespeeld en bediend.
Om een weergavemodus te selecteren	Druk eenmaal op MENU , daarna op  of  (of draai aan de navigatieknop) om een weergavemodus te selecteren en druk vervolgens op OK om te bevestigen. Modusvolgorde: FM-radio > DAB-radio > Internetradio > Bluetooth audio > AUX In > Natuurgeluid > Meditatiemuziek > Geleide meditatie > Spotify > Deezer > Amazon Music > Mijn muziek
Om rechtstreeks een weergavemodus te selecteren	druk op de toets voor rechtstreekse bediening op de afstandsbediening of het voorpaneel om rechtstreeks overs te schakelen van één bedieningsmodus naar de andere.
Om het volume te regelen	drukt u op + of - op de afstandsbediening of u draait aan de volumeknop op RELAX.

5 De menu's gebruiken

Er zijn drie soorten menu's in RELAX.

- Setup menu (voor specifieke instellingen in een weergavemodus,
- bijv. [Favoriet opvragen] in FM-modus)
- Systeeminstellingen (voor algemene instellingen, bijv. tijd/datum, taal enz.)
- Hoofdmenu (voor toegang tot weergavefuncties, slaaptimer en wekkers)

Om toegang te krijgen tot de menu's	drukt op de toets SETUP . De inhoud van de menu's kunnen verschillen per weergavefuncties.
Om een optie te selecteren in de menu's	Draai aan de navigatieknop op RELAX of druk op + of - op de afstandsbediening.
Om een selectie in de menu's te bevestigen	Drukt op OK . (Op RELAX drukt u op de navigatieknop)
Om één niveau terug te gaan in het menu	Druk op ↶ .

6 Display symbolen

Raadpleeg de onderstaande tabel voor de betekenissen van de weergavepictogrammen ze op de display worden weergegeven.

	Wifi-verbinding gemaakt (met de sterkte van het signaal).
	Wifi-verbinding is verbroken.
	LAN-verbinding is tot stand gebracht.
	LAN-verbinding is losgekoppeld.
	Een Bluetooth-apparaat is aangesloten.
	Wekker 1 is geactiveerd.
	Wekker 2 is geactiveerd.
	De radiozender is in de voorkeuzelijst.
	FM RDS-informatie wordt ontvangen.
	Radio-signaal wordt ontvangen (met de sterkte van het signaal).
	Weergavemodus Alles herhalen is actief.
	Weergavemodus Herhalen is actief.
	Weergavemodus Shuffle is actief.
	Weergavemodus Alles herhalen en Shuffle zijn actief.
	Slaaptimer is actief.
	Stereo-uitzending is beschikbaar.
	Geluid is gedempt.
	Een USB-apparaat is aangesloten.
	Afspelen is gepauzeerd.

7 FM-radiomodus

7.1 Bediening

Voor toegang tot de FM-radiomodus	Druk op  de toets op de afstandsbediening. Of druk eenmaal op MENU , daarna op ◀ of ▶ (of draai aan de navigatieknop) om de FM-radiomodus te selecteren en druk vervolgens op OK om te bevestigen.
Om de frequentie handmatig af te stemmen	Druk op ◀ of ▶.
Om automatisch af te stemmen op de volgende beschikbare zender	houdt u ◀ of ▶ ingedrukt. Of druk op de navigatieknop om te beginnen met de automatische afstemming.
Voor het opslaan van een radiostation in de voorkeuzelijst	Maximaal 30 radiozenders kunnen worden opgeslagen. <ol style="list-style-type: none">1. Druk op SETUP totdat Favoriet opslaan wordt getoond en druk dan op OK om te bevestigen.2. Druk op + of - (of draai aan de navigatieknop) om een voorkeuzezendernummer te selecteren en druk vervolgens op OK om te bevestigen.
Voor het direct opslaan van een radiostation in de voorkeuzelijst (1-9)	Stem af op een zender en houd vervolgens een voorkeuzezenderknop ingedrukt (1-9) om deze rechtstreeks op te slaan in de voorkeuzelijst.

NL

<p>Voor het ophalen van een radiostation in de voorkeuzelijst</p>	<ol style="list-style-type: none"> 1. Druk op SETUP totdat Favoriet opvragen wordt getoond en druk dan op OK om te bevestigen. 2. Druk op + of - (of draai aan de navigatieknop) om een radiozender in de voorkeuzelijst te selecteren en druk vervolgens op OK om te bevestigen. <p>Of druk op een voorkeuzezenderknop (0-9) voor toegang tot een voorkeuzezender (1-30).</p>
<p>Om te bladeren naar de radiozenderinformatie (indien beschikbaar)</p>	<p>Druk herhaaldelijk op INFO.</p>
<p>Om het geluid te dempen of te herstellen</p>	<p>Druk op  of de toets SNOOZE MUTE.</p>

7.2 Setup menu

Druk in de FM-modus op **SETUP** om in het instelmenu te komen. De volgende opties zijn beschikbaar en de actuele instellingen (indien beschikbaar) zijn gemarkeerd met een sterretje (*).

- [Favoriet opvragen]
Voor het ophalen van een radiostation in de voorkeuzelijst.
- [Favoriet opslaan]
Voor het opslaan van een radiostation in de voorkeuzelijst.
- [FM Automatisch zoeken]
Voor het automatisch opslaan van alle beschikbare radiozenders in de voorkeuzelijst.*
* Alle bestaande voorkeuzezenders worden gewist.
- [FM Scaninstelling]
Om te bepalen of alleen stations met sterke signalen worden gescand bij het uitvoeren van het automatisch afstemmen.
- [FM Ontvangstinstelling]
Om radio te luisteren in stereo of mono.
- [Systeeminstellingen]
Zie hoofdstuk "Systeeminstellingen".
- [Hoofdmenu]
Voor toegang tot andere weergavefuncties, slaaptimer en wekkers.

8 DAB-radiomodus

8.1 Bediening

Voor toegang tot de DAB-radiomodus	Druk op de toets DAB op de afstandsbediening. Of druk eenmaal op MENU , daarna op ◀ of ▶ (of draai aan de navigatieknop) om de DAB-radiomodus te selecteren en druk vervolgens op OK om te bevestigen.
Om te zoeken naar DAB radiozenders	De eerste keer dat u de DAB-modus selecteert of als de zenderlijst leeg is, zal RELAX automatisch een volledige scan uitvoeren en alle beschikbare zenders opslaan in de zenderlijst.
Om af te stemmen op een zender	Druk op ◀ of ▶.
Voor het opslaan van een radiostation in de voorkeuzelijst	Maximaal 30 radiozenders kunnen worden opgeslagen. <ol style="list-style-type: none">1. Druk op SETUP totdat Favoriet opslaan wordt getoond en druk dan op OK om te bevestigen.2. Druk op + of - (of draai aan de navigatieknop) om een voorkeuzezendernummer te selecteren en druk vervolgens op OK om te bevestigen.
Voor het direct opslaan van een radiostation in de voorkeuzelijst (1-9)	Stem af op een zender en houd vervolgens een voorkeuzezenderknop ingedrukt (1-9) om deze rechtstreeks op te slaan in de voorkeuzelijst.

Voor het ophalen van een radiostation in de voorkeuzelijst	<ol style="list-style-type: none"> 1. Druk op SETUP totdat Favoriet opvragen wordt getoond en druk dan op OK om te bevestigen. 2. Druk op + of - (of draai aan de navigatieknop) om een radiozender in de voorkeuzelijst te selecteren en druk vervolgens op OK om te bevestigen. <p>Of druk op een voorkeuzezenderknop (0-9) voor toegang tot een voorkeuzezender (1-30).</p>
Om te bladeren naar de radiozenderinform	Druk herhaaldelijk op INFO .
Om het geluid te dempen of te herstellen	Druk op  of de toets SNOOZE MUTE .

*DAB-informatie (indien beschikbaar) bevat: Zendernaam, Dynamic Label Segment (DLS), signaalsterkte, programmatype (PTY), naam ensemble, frequentie, signaalfoutenpercentage, bitrate en audiostatus, codec, en datum en tijd.

8.2 Setup menu

Druk in de DAB-modus op **SETUP** om in het instelmenu te komen. De volgende opties zijn beschikbaar en de actuele instellingen (indien beschikbaar) zijn gemarkeerd met een sterretje (*).

- [Favoriet opvragen]
Voor het ophalen van een radiostation in de voorkeuzelijst.
- [Favoriet opslaan]
Voor het opslaan van een radiostation in de voorkeuzelijst.
- [Zenderlijst]
Alle beschikbare stations weergeven.
- [Scan]
Alle beschikbare zenders scannen en opslaan.
- [Handmatig afstemmen]
De frequentie handmatig afstemmen. De lijst van beschikbare digitale radio-ensembles wordt weergegeven.
- [Ongeldige zenders weghalen]
Alle ongeldige stations uit de zenderlijst verwijderen.

- [DRC]
Sommige DAB uitzendingen bieden dynamische bereikcompressie (DRC). Het comprimeren van het dynamische bereik van een radiosignaal kan het volume verhogen van zachte geluiden en het volume van harde geluiden verminderen. U kunt hoog, laag of uit selecteren. Hoog niveau wordt aanbevolen voor een lawaaierige omgeving.
- [Zendervolgorde]
Voor het definiëren hoe de stations worden weergegeven tijdens het bladeren door de zenderlijst. Opties:
 - [Alfanumeriek] Rangschik de zenders in alfabetische volgorde,
 - [Ensemble]: Lijst van zenders die samen worden uitgezonden op hetzelfde ensemble, en
 - [Geldig]: Lijst van geldige zenders eerst, dan zenders die uit de lucht zijn.
- [Systeeminstellingen]
Zie hoofdstuk "Systeeminstellingen".
- [Hoofdmenu]
Voor toegang tot andere weergavefuncties, slaaptimer en wekkers.

9 Internetradiomodus

9.1 Bediening

Wifi- of Ethernet-internetverbinding moet eerst worden ingesteld om internetradio te kunnen gebruiken (Zie hoofdstukken "Initiële set-up uitvoeren" en "Netwerk").

Voor toegang tot de internetradiomodus	<p>Druk op toets van de  afstandsbediening.</p> <p>Of druk eenmaal op MENU, daarna op ◀ of ▶. (of draai aan de navigatieknop) om de internetradiomodus te selecteren en druk vervolgens op OK om te bevestigen.</p> <p>RELAX begint te verbinden met het eerder verbonden netwerk en daarna met het naar de laatst beluisterde zender.</p>
Om af te stemmen op een radiozender of podcast	Zie hoofdstuk "Zenderlijst".
Voor het opslaan van een radiostation in de voorkeuzelijst	<p>Maximaal 30 radiozenders kunnen worden opgeslagen.</p> <ol style="list-style-type: none">1. Druk op SETUP totdat "Favoriet opslaan" wordt getoond en druk dan op OK om te bevestigen.2. Druk op + of - (of draai aan de navigatieknop) om een voorkeuzezendernummer te selecteren en druk vervolgens op OK om te bevestigen.
Voor het direct opslaan van een radiostation in de voorkeuzelijst (1-9)	Stem af op een zender en houd vervolgens een voorkeuzezenderknop ingedrukt (1-9) om deze rechtstreeks op te slaan in de voorkeuzelijst.

Voor het ophalen van een radiostation in de voorkeuzelijst	<ol style="list-style-type: none"> 1. Druk op SETUP totdat Favoriet opvragen wordt getoond en druk dan op OK om te bevestigen. 2. Druk op + of - (of draai aan de navigatieknop) om een radiozender in de voorkeuzelijst te selecteren en druk vervolgens op OK om te bevestigen. Of druk op een voorkeuzezenderknop (0-9) voor toegang tot een voorkeuzezender (1-30).
Om te bladeren naar de zenderinformatie*	Druk herhaaldelijk op INFO .
Om het geluid te dempen of te herstellen	Druk op  of de toets SNOOZE MUTE .

*Zenderinformatie (indien beschikbaar) bevat: Naam artiest en track, zenderbeschrijving, zendergenre en -locatie, signaalbetrouwbaarheid, codec en samplefrequentie, afspelen buffer en datum.

9.2 Setup menu

Druk in de internetradio-modus s op **SETUP** om in het instelmenu te komen. De volgende opties zijn beschikbaar en de actuele instellingen (indien beschikbaar) zijn gemarkeerd met een sterretje (*).

- [Favoriet opvragen]
Voor het ophalen van een radiostation in de voorkeuzelijst.
- [Favoriet opslaan]
Voor het opslaan van een radiostation in de voorkeuzelijst.
- [Laatst beluisterd]
Afstemmen op de laatste beluisterde radiozenders.
- [Zenderlijst]
Afstemmen op alle beschikbare internetradiozenders (zie hoofdstuk "Zenderlijst").
- [Systeeminstellingen]
Zie hoofdstuk "Systeeminstellingen".

- [Hoofdmenu]

Voor toegang tot andere weergavefuncties, slaaptimer en wekkers.

9.3 Zenderlijst

De volgende menu's en submenu's zijn beschikbaar in de [Zenderlijst]:

- [Mijn favorieten]

Bladeren naar en afstemmen op de internetradiozenders die u hebt toegevoegd aan "Mijn favorieten" op de webportal (zie hoofdstuk "De webportal gebruiken").

- [Lokaal (naam van uw locatie)]

Bladeren naar en afstemmen op radiozenders beschikbaar in uw regio. De zenders worden onderverdeeld in verschillende categorieën.

- [Zenders]

- [Locatie]: Bladeren naar en afstemmen op radiozenders per locatie.
- [Genre]: Bladeren naar en afstemmen op radiozenders per genre.
- [Zenders zoeken]: Zoeken naar beschikbare radiozenders met trefwoorden.
- [Populaire zenders]: Bladeren naar en afstemmen op de meest populaire internetradiozenders.
- [Nieuwe zenders]: Bladeren naar en afstemmen op de nieuwste internetradiozenders.

- [Podcasts]

- [Locatie]: Bladeren naar en afstemmen op podcasts per locatie.
- [Genre]: Bladeren naar en afstemmen op podcasts per genre.
- [Podcasts zoeken]: Zoeken naar beschikbare podcasts met trefwoorden.

- [Mijn toegevoegde zenders]

Bladeren naar en afstemmen op de radiozenders die u hebt toegevoegd aan "Mijn toegevoegde zenders" op de webportal (zie hoofdstuk "De webportal gebruiken").

- [Help]

- [Toegangscode krijgen]: De toegangscode van RELAX verkrijgen.
- [FAQ]: Hulp krijgen wanneer de internetradio niet goed werkt.

9.4 De webportal gebruiken

In de Frontier Silicon Internet Radio portalwebsite kunt u uw "Mijn favorieten" ordenen en nieuwe internetradiozenders toevoegen op een computer. Hiervoor moet u zich eerst registreren op de webportal.

1. In de internetradiomodus drukt u op SETUP en daarna gaat u naar [Zenderlijst] > [Help]. Noteer de toegangscode.
2. Ga naar <http://nuvola.link/sr> op de webbrowser van uw computer.
3. Registreer een nieuwe account met de toegangscode.
4. Volg de instructies in de webportal en gebruik "Mijn favorieten" en "Mijn toegevoegde zenders" om radiozenders toe te voegen.



De toegevoegde zenders in "Mijn favorieten" zijn toegankelijk zijn via [Mijn favorieten] in de internetradiomodus van RELAX.

De toegevoegde zenders in "Mijn toegevoegde zenders" zijn toegankelijk zijn via [Mijn toegevoegde zenders] in de internetradiomodus van RELAX.

10 Bluetooth-modus

RELAX kan verbinding maken met speler met een Bluetooth-optie (b.v. mobiele telefoon) binnen een bereik van ongeveer 10 meter (30 voet).

10.1 Koppeling

1. Druk op de toets  op RELAX of afstandsbediening. Of druk eenmaal op **MENU**, daarna op + of - (of draai aan de navigatieknop) om de Bluetooth-modus te selecteren en druk vervolgens op **OK** om te bevestigen.
2. Het kleine Bluetooth-pictogram  knippert om aan te geven dat RELAX gereed is om te koppelen.
3. Schakel de Bluetooth-functie in op de speler met Bluetooth-optie en zoek naar beschikbare Bluetooth-apparaten.
4. Selecteer "RELAX" in de lijst met beschikbare Bluetooth-apparaten om te beginnen met koppelen.
5. Het Bluetooth-pictogram  stopt met knipperen als het koppelen is voltooid.

NL

10.2 Bediening

Voor toegang tot de Bluetooth-modus	Druk op de toets  op RELAX of afstandsbediening. Of druk eenmaal op MENU , daarna op ◀ of ▶ (of draai aan de navigatieknop) om de Bluetooth-modus te selecteren en druk vervolgens op OK om te bevestigen.
Om te beginnen met afspelen	Selecteer een audiobestand van uw speler met Bluetooth-optie en start het afspelen.
Om het afspelen te pauzeren of te hervatten	Druk op  .
Om naar het vorige of volgende audiobestand te gaan	Druk op ◀ of ▶.

Om snel achteruit of vooruit te zoeken in een audiobestand	houd tijdens het afspelen ◀ of ▶ ingedrukt.
Om de Bluetooth-verbinding te verbreken	<ul style="list-style-type: none"> ▪ Schakel naar een andere weergavemodus of ▪ Selecteer [BT verbinding verbreken] in het menu Setup (zie hieronder), of ▪ Houd  ingedrukt.
Om te bladeren naar informatie (indien beschikbaar) van het audiobestand	Druk herhaaldelijk op INFO .

10.3 Setup menu



Druk in de Bluetooth-modus s op **SETUP** om in het instelmenu te komen. De volgende opties zijn beschikbaar en de actuele instellingen (indien beschikbaar) zijn gemarkeerd met een sterretje (*).

- [BT verbreken]
Om de Bluetooth-verbinding te verbreken,
- [Details weergeven]
 - [Bluetooth-info]: Om de bestaande status van Bluetooth-verbinding te krijgen.
 - [Verbonden met apparaat]: Om de bestaande naam van het aangesloten Bluetooth-apparaat te krijgen.
 - [Lijst met gekoppelde apparaten]: Voor een lijst met namen van gekoppelde Bluetooth-apparaten.
- [Systeeminstellingen]
Zie hoofdstuk "Systeeminstellingen".
- [Hoofdmenu]
Voor toegang tot andere weergavefuncties, slaaptimer en wekkers.

11 AUX In-modus

11.1 Bediening

Uw externe speler (bijv. een mp3-speler) moet worden aangesloten op de extra ingang van RELAX via een audiokabel (met 3,5 mm-aansluiting, niet meegeleverd).

Voor toegang tot de Aux in-modus	Druk op toets  van de afstandsbediening. Of druk eenmaal op MENU , daarna op ◀ of ▶ (of draai aan de navigatieknop) om de AUX in-modus te selecteren en druk vervolgens op OK om te bevestigen.
Om het afspelen te starten en te besturen	Alle afspelenbewerkingen uitvoeren op de externe speler.
Om het geluid te dempen of te herstellen	Druk op  of de toets SNOOZE MUTE .

NL

11.2 Setup menu



Druk in de AUX In-modus s op **SETUP** om in het instelmenu te komen. De volgende opties zijn beschikbaar en de actuele instellingen (indien beschikbaar) zijn gemarkeerd met een sterretje (*).

- [Systeeminstellingen]
Zie hoofdstuk "Systeeminstellingen".
- [Hoofdmenu]
Voor toegang tot andere weergavefuncties, slaaptimer en wekkers.

12 Natuurgeluid-modus

12.1 Bediening

Een reeks natuurgeluiden geïntegreerd in uw RELAX zal u helpen uw stress kwijt te raken.

Voor toegang tot de Natuurgeluid-modus	Druk op de toets  op RELAX of afstandsbediening. Of druk eenmaal op MENU , daarna op ◀ of ▶ (of draai aan de navigatieknop) om de Natuurgeluid-modus te selecteren en druk vervolgens op OK om te bevestigen.
Om te beginnen en het afspelen te regelen	Selecteer een track uit een voorkeuzezender knop (1-6)* om direct toegang te krijgen tot de natuurgeluidmuziek.
Om het afspelen te pauzeren of te hervatten	Druk op ▶ .
Om naar de vorige of volgende natuurgeluidtrack te gaan	Druk op ◀ of ▶.
Om het geluid te dempen of te herstellen	Druk op  of de toets SNOOZE MUTE .

12.2 Setup menu

Druk in de natuurgeluid-modus s op **SETUP** om in het instelmenu te komen. De volgende opties zijn beschikbaar en de actuele instellingen (indien beschikbaar) zijn gemarkeerd met een sterretje (*).

- [Taal inhoud]
Om taal van de muziekinhoud (Duits, Engels, Frans) te selecteren.
- [Systeeminstellingen]
Zie hoofdstuk "Systeeminstellingen".
- [Hoofdmenu]
Voor toegang tot andere weergavefuncties, slaaptimer en wekkers.

13 Meditatiemuziek-modus

13.1 Bediening

De meditatiemuziek op uw RELAX helpt u om stressvolle gedachten helemaal los te laten.

NL

Voor toegang tot de Meditatiemuziek-modus	Druk op de toets  op RELAX of afstandsbediening. Of druk eenmaal op MENU , daarna op ◀ of ▶ (of draai aan de navigatieknop) om de Meditatiemuziek-modus te selecteren en druk vervolgens op OK om te bevestigen.
Om te beginnen en het afspelen te regelen	Selecteer een track met de voorkeuzezenderknop (1-6)* om direct toegang te krijgen tot meditatiemuziek.
Om het afspelen te pauzeren of te hervatten	Druk op  .
Om naar de vorige of volgende meditatietrack te gaan	Druk op ◀ of ▶.
Om het geluid te dempen of te herstellen	Druk op  of de toets SNOOZE MUTE .

13.2 Setup menu

Druk in de meditatiemuziek-modus s op **SETUP** om in het instelmenu te komen. De volgende opties zijn beschikbaar en de actuele instellingen (indien beschikbaar) zijn gemarkeerd met een sterretje (*).

- [Taal inhoud]
Om taal van de muziekinhoud (Duits, Engels, Frans) te selecteren.
- [Systeeminstellingen]
Zie hoofdstuk "Systeeminstellingen".
- [Hoofdmenu]
Voor toegang tot andere weergavefuncties, slaaptimer en wekkers.

14 Geleide meditatie-modus

14.1 Bediening

De geleide meditatiemuziek op uw RELAX helpt u zich echt te ontspannen en laat stress of spanning los te laten.

Voor toegang tot de Geleide meditatie-modus	Druk op de toets  op RELAX of afstandsbediening. Of druk eenmaal op MENU , daarna op ◀ of ▶. (of draai aan de navigatieknop) om de Geleide meditatie-modus te selecteren en druk vervolgens op OK om te bevestigen.
Om te beginnen en het afspelen te regelen	Selecteer een track met de voorkeuzezenderknop(1-6)* om direct toegang te krijgen tot meditatiemuziek.
Om het afspelen te pauzeren of te hervatten	Druk op ▶ .
Om naar de vorige of volgende geleide meditatietrack te gaan	Druk op ◀ of ▶
Om het geluid te dempen of te herstellen	Druk op  of de toets SNOOZE MUTE .

14.2 Setup menu

Druk in de meditatie-modus s op **SETUP** om in het instelmenu te komen. De volgende opties zijn beschikbaar en de actuele instellingen (indien beschikbaar) zijn gemarkeerd met een sterretje (*).

- [Taal inhoud]
Om taal van de muziekinhoud (Duits, Engels, Frans) te selecteren.
- [Systeeminstellingen]
Zie hoofdstuk "Systeeminstellingen".
- [Hoofdmenu]
Voor toegang tot andere weergavefuncties, slaaptimer en wekkers.

15 Streamingdiensten

Uw RELAX kan inhoud van de volgende streamingdiensten weergeven:



NL

De symbolen van deze diensten vindt u tevens op de display van uw RELAX terug.



Let op: Het gebruik van streamingdiensten vereist het afsluiten van geschikte contracten; deze kunnen kosten met zich meebrengen. Met name kosteloze aanbiedingen bevatten vaak reclame. Wijzigingen vallen onder de verantwoordelijkheid van de streamingdiensten. Gelieve u op de website van de aanbieder te informeren.

Wij raden aan om allereerst de UNDOK™-app op uw apparaat te installeren waarmee u uw RELAX kunt bedienen (dit kan bijv. een smartphone of tablet zijn).



Let op: Dit apparaat (bijv. smartphone) moet zich op hetzelfde netwerk bevinden als uw RELAX!
Aanwijzingen met betrekking tot de UNDOK™-app kunt u vinden in hoofdstuk 21.



Incidenteel kunnen de diensten ook direct via de apps van de aanbieder of op de RELAX zelf worden bediend. Gelieve u bij de aanbieder te informeren.

15.1 Gebruik

De hieronder beschreven handelingsverlopen vinden gelijksoortig plaats voor alle beschikbare streamingdiensten.

Selectie van een streamingdienst	<p>Druk op de toets  op de RELAX of op de afstandsbediening om bij de selectie van de gewenste streamingdienst te geraken. De symbolen van de hierboven getoonde diensten verschijnen daarbij overeenkomstig in het display van uw RELAX.</p> <p>Als alternatief kunt u eenmaal op MENU drukken en vervolgens op  of  (of draai aan de instelknop) om de gewenste streamingdienst te selecteren; bevestigen met OK.</p>
U aanmelden voor een streaming-account (Spotify, Deezer, Amazon Music)	Voor het gebruik van een streamingdienst op uw RELAX kunt u zich op de RELAX of via de op uw mobiele apparaat geïnstalleerde UNDOK™app met uw account aanmelden. Volg de aanwijzingen op het beeldscherm.
Zo maakt u gebruik van Spotify Connect	Gebruik je telefoon, tablet of computer als een afstandsbediening voor Spotify. Ga naar spotify.com/connect om te bekijken hoe u dat doet..
Pauze of opnieuw afspelen	Druk op  .
Voor het wisselen naar de voorgaande of opvolgende titel	Druk op  of  .

Opslaan van een titel (een playlist*) in de favorietenlijst	<p>U kunt maximaal 8 titels opslaan, met Spotify kunnen tot 10 titels of ook playlists worden opgeslagen.</p> <ol style="list-style-type: none"> 1. Druk op SETUP totdat Favoriet opslaan wordt getoond en druk dan op OK om te bevestigen. 2. Druk op + of - (of draai aan de navigatieknop) om een voorkeuze-itemnummer te selecteren en druk vervolgens op OK om te bevestigen.
Direct opslaan van een titel (een playlist*) in de favorietenlijst	<ol style="list-style-type: none"> 1. Druk op een van de 6 favorietentoetsen (1-6) op de RELAX en houd deze ingedrukt. 2. Op de afstandsbediening: Druk op een van de toetsen 1-8 (Spotify 1-9) en houd deze ingedrukt.
Selectie van een titel (een playlist*) in de favorietenlijst	<p>U heeft 3 mogelijkheden om een favoriet uit te kiezen:</p> <ol style="list-style-type: none"> 1. Druk op SETUP totdat Favoriet opvragen wordt getoond en druk dan op OK om te bevestigen. Druk op + of - (of draai aan de navigatieknop) om een item in de voorkeuzelijst te selecteren en druk vervolgens op OK om te bevestigen. 2. Druk op een van de 6 favorietentoetsen op de RELAX. 3. Druk op een van de toetsen 1-8 op de afstandsbediening (Spotify 1-9) om de favorieten te selecteren.
Doorzoek de informatie over de titel (indien beschikbaar)	Druk herhaaldelijk op INFO .
Geluid uitzetten of weer aanzetten	Druk op het symbool SNOOZE MUTE of de toets  .

* Alleen van toepassing op Spotify

15.2 Setup menu

Selecteer een beschikbare streamingdienst en druk op **SETUP** om het instelmenu te selecteren. De volgende opties zijn beschikbaar:

- [Systeeminstellingen]
zie hoofdstuk „Systeeminstellingen“.
- [Hoofdmenu]
Voor de selectie van andere afspeelfuncties, sleeptimer en wekalarmen.



Aanwijzing: geselecteerde opties worden door een sterretje gekenmerkt.

16 Mijn muziek-modus

NOTA!

Pericolo di danneggiamento!

Una manipolazione impropria di RELAX può essere causa di danneggiamenti. Non collegare direttamente RELAX a un collegamento USB di un computer o di un altro supporto di memoria come per esempio un disco fisso esterno..



In My Music è possibile riprodurre brani (file audio) che si trovano su una chiavetta di memoria USB o un server Media (UPnP) nella stessa rete Wi-Fi di RELAX.

NL

16.1 Bediening

Voor toegang tot de Mijn muziek-modus	Druk eenmaal op MENU , daarna op ◀ of ▶ (of draai aan de navigatieknop) om de Mijn muziek-modus te selecteren en druk vervolgens op OK om te bevestigen.
Voor het afspelen van audiobestanden die zijn opgeslagen op een USB-stick	Sluit de USB-stick aan op de USB-poort van RELAX. Druk vervolgens op SETUP en selecteer [USB afspelen] in het menu Setup (zie hoofdstuk "Menu Setup" op volgende pagina).
Om het afspelen te pauzeren of te hervatten	Druk op ▶ .
Om naar het vorige of volgende audiobestand te gaan	Druk op ◀ of ▶.
Om snel achteruit of vooruit te zoeken in een audiobestand	houd tijdens het afspelen ◀ of ▶ ingedrukt.
Om een audiobestand toe te voegen aan "Mijn afspeellijst"	Houd of de ▶ navigatieknop ingedrukt wanneer het bestand is gemarkeerd in het selectiemenu.

Om te bladeren naar informatie (indien beschikbaar) van het audiobestand	Druk herhaaldelijk op INFO .
Geluid uitzetten of weer aanzetten	Druk op het symbool SNOOZE MUTE of de toets  .

16.2 Setup menu

Druk in de muzikspeler-modus op **SETUP** om in het instelmenu te komen. De volgende opties zijn beschikbaar en de actuele instellingen (indien beschikbaar) zijn gemarkeerd met een sterretje (*).

- [Gedeelde media]

Naar audiobestanden zoeken op het wifi-netwerk of het Ethernet-netwerk. Zodra een mediaserver is gevonden, verschijnt een keuzemenu voor selectie van audiobestanden die op RELAX kunnen worden afgespeeld.
- [USB afspelen]

Naar audiobestanden zoeken op de aangesloten USB-stick. Zodra een USB-stick is gevonden, verschijnt een keuzemenu voor selectie van audiobestanden die op RELAX kunnen worden afgespeeld.
- [Mijn afspeellijst]

Bladeren naar audiobestanden opgeslagen in "Mijn afspeellijst". en deze bestanden afspelen.
- [Herhalen]

Herhaald afspelen van de huidige map/afspeellijst inschakelen of uitschakelen.
- [Shuffle]

Shuffle van de huidige map/afspeellijst inschakelen of uitschakelen.
- [Mijn afspeellijst wissen]

Items in "Mijn afspeellijst" wissen.
- [Servers verwijderen]

Als deze instelling is ingesteld op "YES", worden inactieve mediaservers weggehaald. U kunt vervolgens een mediaserver selecteren en "wakker maken" (WOL "wake on LAN"-functie) om audiobestanden van RELAX af te spelen.

- [Systeeminstellingen]

Zie hoofdstuk "Systeeminstellingen".

- [Hoofdmenu]

Voor toegang tot andere weergavefuncties, slaaptimer en wekkers.

17 Demo muziek-modus

17.1 Bediening



Demo muziek kan in de stand-by-modus worden weergegeven om RELAX te demonstreren in een winkel bijvoorbeeld.



Voor toegang tot de demo muziek-modus	RELAX is in stand-by-modus Houd de navigatieknop 3 sec. ingedrukt
Om het afspelen te starten en te besturen	Selecteer een track met de voorkeuzezender-knop (1-6).
Om het afspelen te pauzeren of te hervatten	Druk op ▶ .
Om naar de vorige of volgende geleide track te gaan	Druk op ◀ of ▶ .
Om het geluid te dempen of te herstellen	Druk op 🔊¹⁾ of de toets SNOOZE MUTE .
Om de demo muziek-modus af te sluiten	Druk op 🔌 .

18 Wekkers

18.1 Wekkers instellen

U kunt twee soorten alarm instellen om le wekken.

1. Houd  1 ingedrukt om de  2 modus wekkerinstelling te openen.
2. Als alternatief drukt op **SETUP** in een weergavemodus en vervolgens selecteert u [Hoofdmenu] en daarna [Wekkers].

U kunt de modus voor het instellen van de wekker ook openen wanneer RELAX zich in de stand-by-modus (uit) bevindt. Houd hiervoor  1 of  2 de knop ingedrukt.

3. Selecteer de wekker die u wilt instellen (Wekker 1 of 2) en druk op **OK**.
4. De volgende opties zijn laten zien hoe de wekker wordt ingesteld. Draai aan de navigatieknop of druk op de navigatieknoppen om de instellingen uit te voeren (zie hoofdstuk "De menu's gebruiken").

- [Inschakelen]

De frequentie van de wekker inschakelen, uitschakelen of instellen. De volgende opties zijn beschikbaar:

- [Uit]: De wekker deactiveren.
- [Dagelijks]: De wekker wordt dagelijks geactiveerd.
- [Eenmaal]: De wekker wordt maar eenmaal geactiveerd.
- [Weekenden]: De wekker wordt op zaterdag en zondag geactiveerd.
- [Weekdagen]: De wekker wordt van maandag tot en met vrijdag geactiveerd.

- [Tijd]

De wekkertijd instellen.

- [Modus]

Het wekkergeluid selecteren. De volgende opties zijn beschikbaar:

- [Beltoon]
- [Internetradio]
- [DAB]
- [FM]
- [Natuurgeluid]



- [Voorkeuze]

De laatst beluisterde zender of een voorkeuzezender selecteren als het alarmgeluid. Deze alleen wordt weergegeven wanneer internetradio, DAB of FM is geselecteerd in [modus].





Om de track voor de wekkerbeltoon te selecteren inclusief [Piepen], [Ontwaken], [Vogel], [Gitaar], [Piano], [Xylofoon]. Dit wordt alleen weergegeven wanneer Beltoon is geselecteerd in [Modus].

Om de wekker-natuursoundtrack te selecteren inclusief [Vogel], [Regen], [Oceaangolven], [Walvissen], [Windklokken], [Haard]. Dit wordt alleen weergegeven wanneer Natuurgeluid is geselecteerd in [Modus].

- [Volume]
Het volume van het alarmgeluid instellen.
- [Opslaan]
De huidige instellingen opslaan.

Als [Opslaan] is geselecteerd, worden de alarminstellingen opgeslagen. Als een wekker is geactiveerd, wordt het bijbehorende wekkerpictogram ( ) weergegeven.





18.2 De wekkers in- en uitschakelen

- Wanneer RELAX in bedrijfsmodus of stand-by staat (uit) , druk dan op  1 of  2 enkele malen om de overeenkomstige wekker in of uit te schakelen.
- Als een wekker is aangezet, wordt het bijbehorende wekkerpictogram ( ) weergegeven.

18.3 Een afgaande wekker deactiveren

- Druk op ,  1,  2 of druk de volumeknop in om afgaande wekkers te stoppen.

18.4 Sluimer

- Om een afgaande wekker tijdelijk uit te zetten (standaard: 10 min) een alarmsignaal, druk op de knoppen **SNOOZE MUTE** of .
- Druk op + of - (of draai aan de navigatieknop) om de sluimerperiode te veranderen (5, 10, 15 of 30 min).
- Tijdens de sluimerperiode, zal het alarmpictogram knipperen en wordt de resterende sluimertijd weergegeven.
- Druk op ,  1 of  2 om de sluimerfunctie te annuleren

19 Slaaptimer

Met de slaaptimer stelt u de tijd in voordat RELAX automatisch uitgeschakeld wordt.

1. Druk op **SETUP** in een weergavemodus en vervolgens selecteert u [Hoofdmenu] en daarna [Slapen].
2. Of druk direct op **SLEEP** de knop op de afstandsbediening om de slaaptimer in of uit te schakelen.
3. Druk op **+** of **-** (of draai aan de navigatieknop) om een slaaptimer te selecteren (5, 10, 15, 20, 25, 30, 35, 40, 45, 50, 55, 60, 65, 70, 75, 80, 85, 90, 95, 100, 105, 110, 115 of 120 min).
4. Druk op **OK** om de selectie te bevestigen.

Wanneer de slaaptimer actief is, worden het slaaptimerpictogram () en de resterende tijd weergegeven. Om de slaaptimer te annuleren, selecteert u [Slaapstand uit].

20 Systeeminstellingen

20.1 Toegang tot de systeeminstellingen

- Druk op **SETUP** in een weergavemodus en selecteer dan [Systeeminstellingen].
- Raadpleeg de hoofdstukken hieronder voor details van elke instelling.
- De huidige instellingen (indien van toepassing) zijn gemarkeerd met een sterretje (*).
- Zie hoofdstuk "De menu's gebruiken" voor bladeren naar en het maken van selecties in de systeeminstellingen.

20.2 Equalizer

- Selecteer een van de opties van de geluidsequalizer met inbegrip van: [Luidheid], [Jazz], [Rock], [Film], [Klassiek], [Pop], [Nieuws], [Mijn EQ] en [Mijn EQ profiel-set-up].
- Met [Mijn EQ profiel-set-up] kunt u uw eigen niveaus voor lage en hoge tonen instellen.

20.3 Netwerk

- [Netwerkwizard]
Voor het maken van een netwerkverbinding.
- [WPS WLAN-instellingen]
Selecteer deze optie als uw draadloze router zowel WPS als PBC set-up-methoden ondersteunt.
- [Instellingen weergeven]
De huidige netwerkinformatie bekijken.
- [WLAN-regio]
Een WLAN-regio selecteren.
- [Handmatige instellingen]
Selecteer onder de optie [Draadloos], [DHCP inschakelen] om automatisch een IP-adres toe te wijzen of [DHCP uitschakelen] om dit handmatig te doen.
- [NetRemote PIN set-up]
Een NetRemote PIN instellen.

- [Netwerkprofiel]
Een lijst weergeven van netwerken die door RELAX zijn opgeslagen.
- [Netwerkinstellingen wissen]
Alle netwerkinstellingen wissen.
- [Netwerk verbonden houden]
Het netwerk verbonden houden. Hiermee kunt u RELAX uit stand-by halen met een externe app

20.4 Tijd/datum

- [Tijd/datum instellen]
Instellen van tijd en datum
- [Auto update]
Een bron (radio, internetnetwerk of geen update) selecteren voor een automatische tijdupdate.
Als u de tijd wilt bijwerken vanaf een bron (Radio-FM/DAB), heeft de instelling van de zomertijd geen effect.
Als u vanaf het internetnetwerk bijwerkt, moet u uw tijdzone instellen.
- [Notatie instellen]
Instellen van 12 of 24-uursnotatie.
- [Tijdzone instellen]
Een tijdzone instellen.
- [Zomertijd]
Inschakelen of uitschakelen van de zomertijd.

20.5 Achtergrondverlichting

De helderheid van het display selecteren. Het display wordt overgeschakeld naar licht of donker. Het helderheidsniveau automatisch aangepast volgens de omgevingslichtsensor aan de voorzijde van RELAX.

- [Ambient hoog]
Niveau 8 tot 15
- [Ambient laag]
Niveau 1 tot 8

20.6 Inactieve stand-by

- Met deze optie stelt u de tijd in voordat RELAX automatisch uitgeschakeld wordt. Opties omvatten: Uit, 2, 4, 5 en 6 uur.

20.7 Taal

- Met deze optie stelt u de menutaal in. Opties omvatten: Engels, Duits, Deens, Spaans, Frans, Italiaans, Nederlands, Noors, Pools, Portugees, Fins, Zweeds en Turks.

20.8 Fabrieksreset

- Met deze optie worden alle door de gebruiker gedefinieerde instellingen gewist en vervangen door de oorspronkelijke standaardinstellingen.

20.9 Software update

- [Automatisch controleren]
Instellen voor een periodieke controle voor een update.
- [Nu controleren]
Direct controleren op update.
- Als nieuwe software beschikbaar is, wordt gevraagd of u wilt doorgaan met een update.
Voordat u de upgrade van software uitvoert, moet u ervoor te zorgen dat RELAX is aangesloten op een stabiele stroomaansluiting. Stroom verbreken tijdens een software-update kan RELAX beschadigen.

20.10 Setup Wizard

- Uitvoeren van initiële set-up (zie hoofdstuk "Initiële set-up uitvoeren").

20.11 Info

- Dit toont de huidige softwareversie, de Spotify-versie, radio-ID en beschrijvende naam.

21 De app UNDOK™ gebruiken om RELAX te bedienen

RELAX is compatibel met de app UNDOK™ van Frontier Silicon. De app biedt uitgebreide afstandsbedieningsfunctionaliteit voor FS gebaseerde audiomodules met een iOS of Android-smartphone.

De UNDOK™ app installeren en gebruiken:

1. Download de UNDOK™-app van "App Store" of "Google play" en installeer het op uw iOS- of Android-smartphone.



2. Sluit uw smartphone aan op hetzelfde wifi-netwerk als RELAX.
3. Start de UNDOK™ app op uw smartphone. De app zoekt naar compatibele audiosystemen. U kunt ook tikken op "Audiosysteem instellen" om te beginnen met zoeken naar audiosystemen.

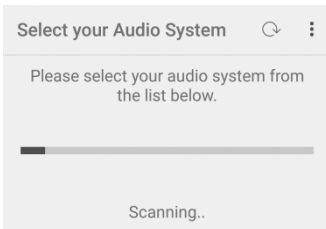

4. Selecteer "RELAX" uit de lijst met beschikbare audiosystemen.

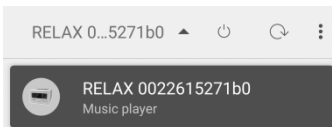

5. Bedien RELAX via de UNDOK™ app.

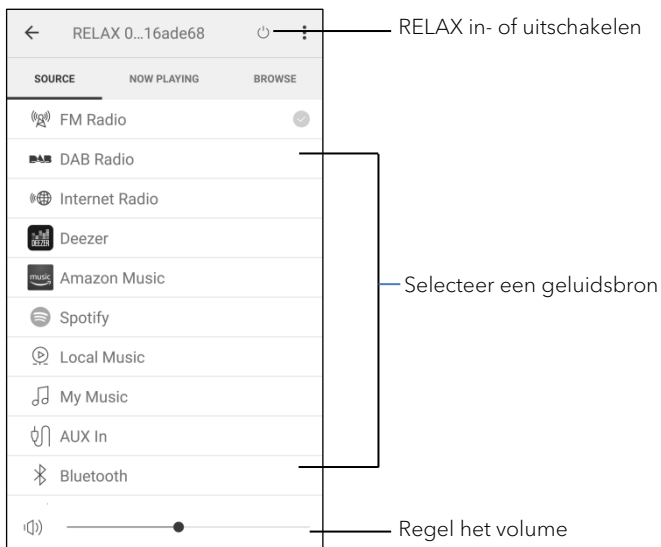

22 Problemen oplossen

Storingen kunnen optreden met alle elektrische apparatuur. Dit is niet noodzakelijk het gevolg van een defect. Controleer daarom de volgende tabel om te zien of u het probleem zelf kunt oplossen.

Storing	Mogelijke oorzaak	Oplossing
Apparaat gaat niet aan.	Netadapter is niet correct aangesloten.	Sluit de netadapter correct aan.
RELAX reageert niet.	Er is een fout opgetreden in RELAX.	Koppel de netstekker los en steek deze er weer in. Schakel de RELAX vervolgens weer in.
De afstandsbediening functioneert niet of alleen niet altijd.	De batterij is leeg.	Vervang de batterij.
	De afstand tot de RELAX is te groot.	Verklein de afstand tussen de afstandsbediening en RELAX.
Geen geluid of slecht geluid	Geluid is uitgeschakeld.	Zet het volume harder.
	Headset is aangesloten.	Haal de headset uit de aansluiting.
	RELAX is niet ingesteld op de juiste afspeelmodus.	Selecteer een andere afspeelmodus.
	FM/DAB of internetontvangst is slecht.	Verleng de FM/DAB-antenne, stel deze bij of controleer de wifi-verbinding.
	Er is radiostoring.	Houd RELAX uit de buurt van andere elektronische apparaten.

Storing	Mogelijke oorzaak	Oplossing
Wekker werkt niet.	Wekker is niet geactiveerd.	Activeer de wekker.
	Wekkervolume is te laag ingesteld.	Verhoog het alarmvolume.
Onvoldoende signaalsterkte van de wifi	De router is te ver of geblokkeerd.	Plaats RELAX dichterbij de router of pas de positie van de wifi-antenne aan.
Kan geen verbinding maken met uw wifinetwerk	Router is niet ingeschakeld of werkt niet goed.	Zet uw router aan of controleer de routersituatie.
	Installatiemethode is onjuist.	Controleer of uw router WPS ondersteunt en gebruik maakt van de juiste installatiemethode (PBC of PIN).
		Configureer de wifinstellingen opnieuw.
Internetradiozender werkt soms niet.	Sommige zenders ondersteunen slechts een beperkt aantal luisteraars.	Probeer het later opnieuw.
	Zender zendt niet uit.	Probeer het later opnieuw.
Sommige internetradiozenders verdwijnen uit de zenderlijst.	De zender wordt uit de lijst verwijderd wanneer deze stopt met uitzenden.	Controleer later opnieuw. Als het station nogmaals uitzendt, wordt het teruggebracht naar de lijst.

Storing	Mogelijke oorzaak	Oplossing
USB-apparaat werkt niet.	USB afspelen wordt niet ondersteund.	Controleer de bestanden en het bestandssysteem op het USB-apparaat.
	USB-apparaat laadt niet op.	Controleer de USB-kabel.

23 Reiniging



NOTA!

Danni materiali a causa della pulizia inadeguata!

Una pulizia erranea può causare limitazioni della funzionalità e danni a RELAX.

- Non usare in nessun caso detersivi aggressivi o contenenti solventi, poiché essi aggrediscono la superficie di RELAX.
- Non usare aria calda o aria compressa per asciugare RELAX.
- Gli angoli e i bordi di RELAX sono sensibili alla pressione. Proteggerli da una pressione eccessiva.

Eliminazione di impronte digitali e sporcizia leggera

- Pulire RELAX solo dall'esterno con un panno asciutto e morbido.

Eliminazione di sporco ostinato

- Pulire RELAX solo dall'esterno con un panno leggermente inumidito, poi asciugare RELAX con un panno asciutto e morbido.

24 Garantie

Bij het indienen van garantieclaims, geldt het volgende zonder beperking van uw wettelijke rechten:

- Aanspraak op garantie kan alleen worden uitgeoefend binnen een termijn van max. 2 jaar (1 jaar in Noord-Amerika en Australië), berekend vanaf de datum van aankoop.
- sonoro audio GmbH zal, naar eigen goeddunken, RELAX gratis repareren of vervangen bij eventuele gebreken veroorzaakt door materiaal- of fabricagefouten binnen de garantieperiode.
- Neem in het geval van een klacht contact op met onze klantenservice. U vindt contactgegevens onder "Contactgegevens" of op www.sonoro.de.
- Er begint geen nieuwe garantietermijn na reparatie of vervanging van RELAX. De garantieperiode van 2 jaar (1 jaar in Noord-Amerika en Australië) vanaf de datum van aankoop blijft van toepassing.
- Uitgesloten van de garantie zijn batterijen, schade veroorzaakt door oneigenlijk gebruik, normale slijtage, alsmede gebreken die de waarde of bruikbaarheid van RELAX slechts minimaal beïnvloeden. De garantie verloopt ook in geval van wijzigingen die niet door ons geautoriseerde servicecenter zijn aangebracht.

RELAX SO-810

**MUSIC SYSTEM MED INTERNET RADIO, DAB +, ALARMFUNKTION,
WIFI, BLUETOOTH® & MEDITATION INDHOLD**



Betjeningsvejledning

Indholdsfortegnelse

1	Introduktion.....	291
1.1	Kontak data	291
1.2	Tiltænkt anvendelse	292
2	Lær din RELAX at kende.....	292
2.1	Leveringen omfatter	292
2.2	Betjeningsknapper og porte	292
2.3	Tekniske data	298
2.4	Godkendelsesmærker.....	299
3	Kom godt i gang	300
3.1	Udpakning af RELAX.....	300
3.2	Tilslut strømforsyningen	300
3.3	Sæt batteriet i fjernbetjeningen	300
3.4	Brug antennerne	301
3.5	Første opsætning	302
4	Grundlæggende funktion.....	304
5	Anvendelse af menuerne	305
6	Vis ikoner.....	306
7	FM radio.....	307
7.1	Funktion	307
7.2	Opsætningsmenu	308
8	DAB radio.....	309
8.1	Funktion	309
8.2	Opsætningsmenu	310
9	Internet radio	312
9.1	Funktion	312
9.2	Setup menu.....	313
9.3	Stationsliste	313
9.4	Anvend webportalen	314
10	Bluetooth	315
10.1	Parring.....	315
10.2	Funktion.....	315
10.3	Opsætningsmenu	316
11	AUX In.....	317
11.1	Funktion	317
11.2	Opsætningsmenu	317
12	Naturlig lyd.....	318
12.1	Funktion	318
12.2	Opsætningsmenu	318

DK

13	Meditationsmusik.....	319
13.1	Funktion.....	319
13.2	Opsætningsmenu	319
14	Guidet meditation	320
14.1	Funktion.....	320
14.2	Opsætningsmenu	320
15	Streamingtjenester	321
15.1	Anvendelse.....	322
15.2	Opsætningsmenu	323
16	Min musik	324
16.1	Funktion.....	324
16.2	Opsætningsmenu	325
17	Demo musik.....	326
17.1	Funktion.....	326
18	Alarmer	327
18.1	Indstille alarmer.....	327
18.2	Tænde eller slukke alarmer.....	328
18.3	Deaktivering af en alarms lyd	328
18.4	Snooze	328
19	Sleep timer	329
20	Systemindstillinger.....	330
20.1	Få adgang til systemindstillingerne.....	330
20.2	Equalizer	330
20.3	Lydkvalitet for streaming	330
20.4	Network	330
20.5	Klokkeslæt/dato.....	331
20.6	Baggrundsbelysning.....	331
20.7	Inaktiv standby	332
20.8	Sprog.....	332
20.9	Gendan fabriksindstillinger.....	332
20.10	Software opdatering.....	332
20.11	Opsætningsguide	332
20.12	Info.....	332
21	Brug UNDOK™ app til at styre RELAX	333
22	Fejlfinding	335
23	Rengøring.....	337
24	Garanti	338

1 Introduktion

Tak for at du købte RELAX. Denne betjeningsvejledning og sikkerhedsvejledning indeholder alle de oplysninger, der er nødvendige for en problemfri og sikker betjening af RELAX.

- Læs hele betjeningsvejledningen og sikkerhedsvejledningen, inden du bruger RELAX.
- Opbevar betjeningsvejledningen til fremtidig reference.
- Hvis du videregiver RELAX til en tredjepart, skal du også videregive betjeningsvejledningen og sikkerhedsvejledningen.
- Hvis betjeningsvejledningen og sikkerhedsvejledningen ikke følges, kan det medføre alvorlig beskadigelse af, eller skader på RELAX.
- Vi påtager os intet ansvar for skader som følge af manglende overholdelse af instruktionerne i denne betjeningsvejledning og sikkerhedsvejledning.

Billederne i denne betjeningsvejledning er beregnet til at illustrere de handlinger, der er nødvendige for at betjene RELAX.

Nyd din RELAX!

1.1 Kontak data

Adresse	sonoro audio GmbH, Hammer Landstraße 45, 41460 Neuss, Tyskland
Telefon	+49 2131 8834-141
Fax	+49 2131 7517-599
E-mail	support@sonoro.de
Internet	www.sonoro.de

1.2 Tiltænkt anvendelse

RELAX er kun beregnet til personligt brug. Den er ikke beregnet til kommerciel anvendelse. RELAX er udelukkende beregnet til følgende opgaver:

- Afspilning af FM/DAB+/Internet radio og streaming service.
- Lydafspilning fra eksterne enheder, der er tilsluttet AUX In eller USB-port.
- Lydafspilning fra Bluetooth aktiverede enheder (f.eks. mobiltelefoner).
- Opladning af eksterne enheder, der er tilsluttet via USB-porten.
- Afspilning af naturlige lyde, meditations musik og guidet meditation.

Enhver anden brug betragtes som ukorrekt anvendelse, og er forbudt. Vi påtager os intet ansvar for skader som følge af ukorrekt anvendelse.

2 Lær din RELAX at kende

2.1 Leveringen omfatter

Ud over selve RELAX, er følgende tilbehør også inkluderet i leveringen:

- Fjernbetjening
- Knapcellebatteri (CR2032, 3 V)
- AC adapter med universaladapter (VDE og UK)
- FM/DAB teleskopantenne
- Betjeningsvejledning
- Sikkerhedsvejledning
- Lykønskningskort
- sonoro lyd enheder flyer
- Handsker

2.2 Betjeningsknapper og porte

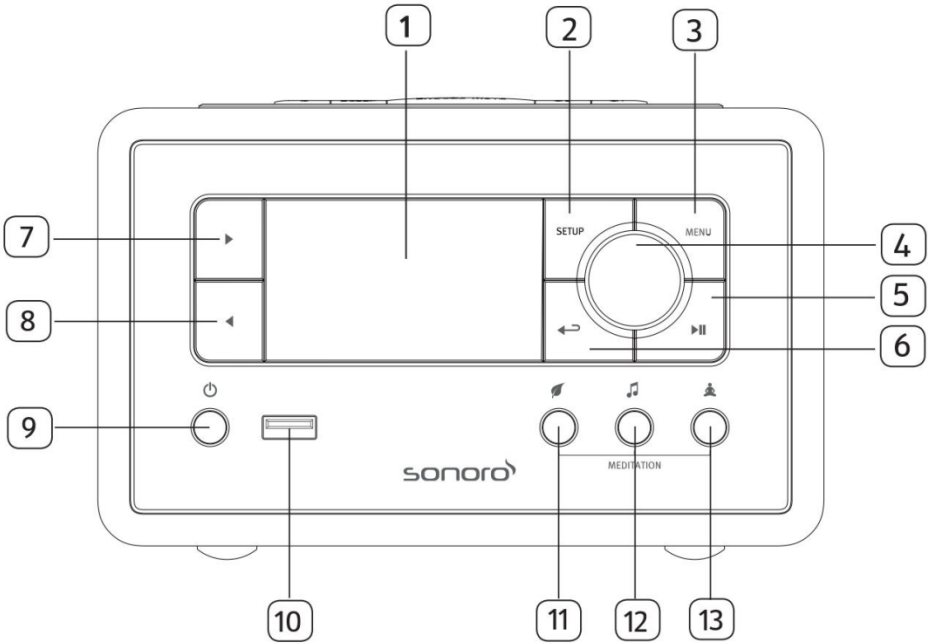

DK

- | | |
|------------------------------------------------|---------------------------|
| 1. Display | 7. Højre knap (▶) |
| 2. Indstillinger (SETUP) | 8. Venstre knap(◀) |
| 3. Menuknop (MENU) | 9. Standby (⏻) |
| 4. Lydstyrke, navigering, OK (tryk på knappen) | 10. USB port |
| 5. Play/pause (▶) | 11. Naturlig lyd (🌿) |
| 6. Tilbage (↶) | 12. Meditationsmusik (🎵) |
| | 13. Guidet meditation (🧘) |

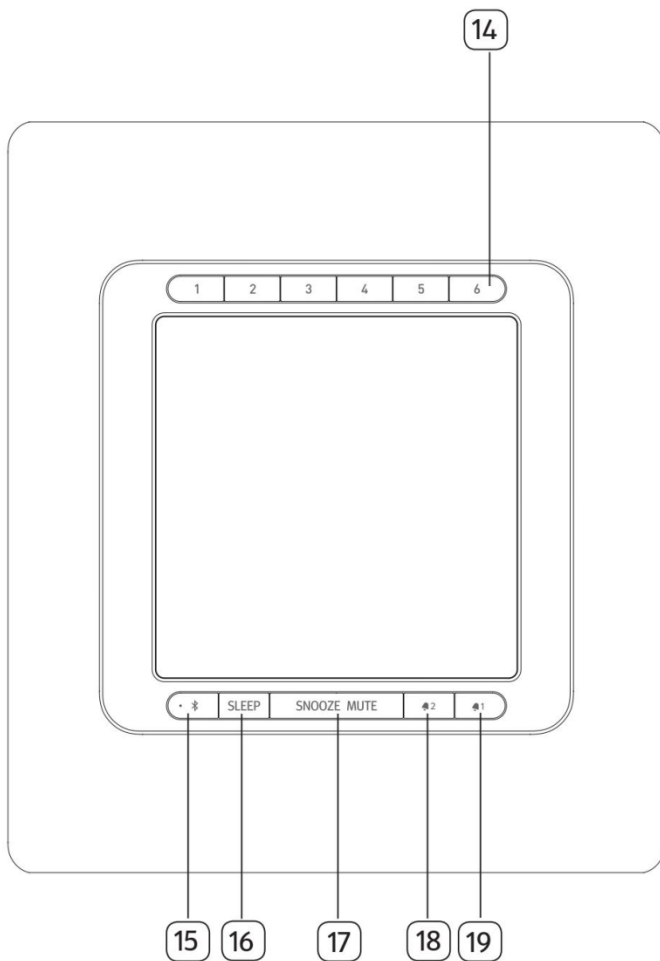

- 14. Forindstillede stationsknapper (1-6)
- 15. Bluetooth (📶)
- 16. Sleep timer (SLEEP)
- 17. Snooze & mute knap (SNOOZE MUTE)
- 18. Aarm 2 (🔔 2)
- 19. Alarm 1 (🔔 1)

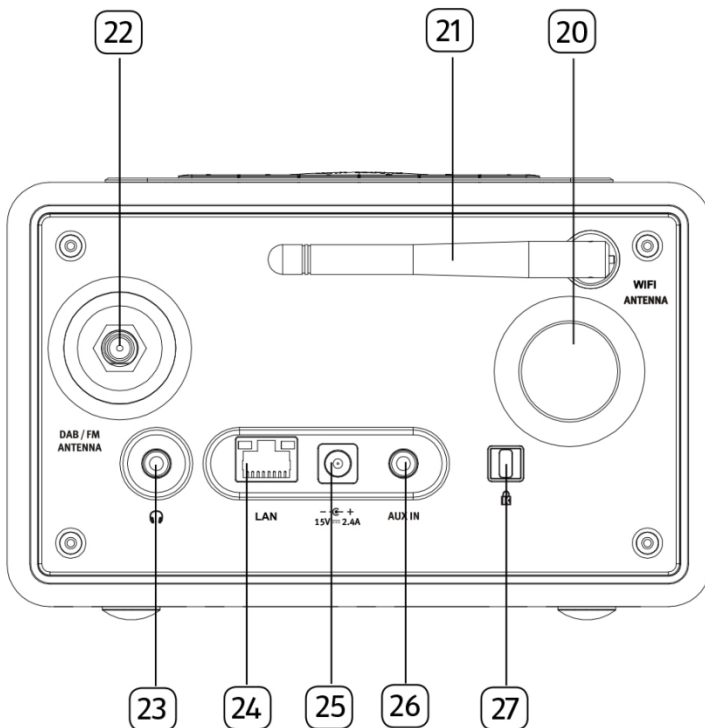

- | | |
|--------------------------|------------------------------------|
| 20. Basrefleks åbning | 24. LAN RJ-45 stik |
| 21. Wi-Fi antenne | 25. DC indgangsstik |
| 22. FM/DAB antennestik | 26. Auxiliary indgangsstik (3,5mm) |
| 23. Hovedtelefonstik (🎧) | 27. Lås, tyverisikring |

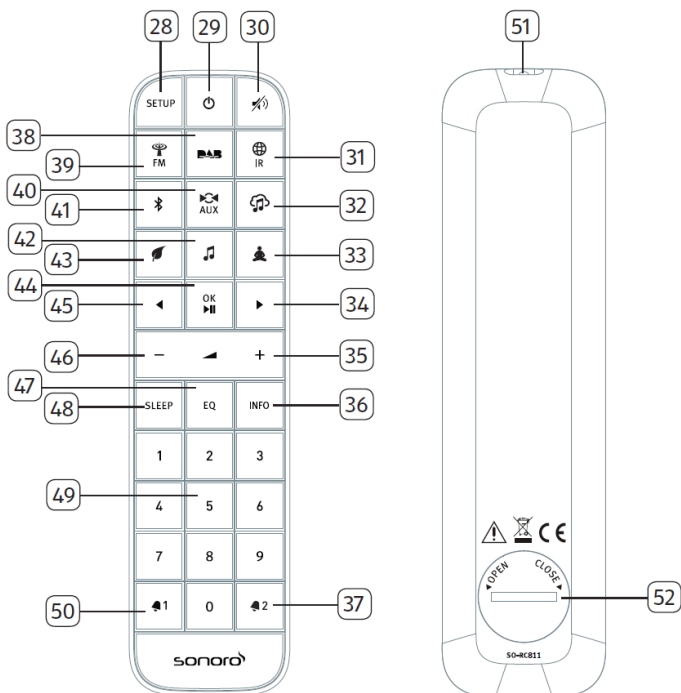

28. Indstillinger (**SETUP**)

29. Standby (**⏻**)

30. Mute/snooze button (**🔇/🕒**)

31. Internetradio (**🌐** **IR**)

32. Musikstreamingtjenester (**🎵**)

33. Guidet meditation (**🧘**)

34. Højre knap (**▶**)

35. Lydstyrke øges (**+**) *

36. Informationsknap (**INFO**)

37. Alarm 2 (**🔔 2**)

38. DAB radio (**DAB**)

39. FM radio (**FM**)

40. AUX In (**AUX**)

41. Bluetooth (**📶**)

42. Meditationsmusik (**🎵**)

43. Naturlig musik (**🌿**)

44. Play/pause (▶||), OK knap
45. Venstre knap (◀)
46. Lydstyrke ned (→)*
47. Equalizer indstillingsknap (EQ)
48. Sleep timer indstillingsknap (SLEEP)
49. Forindstillede stationsknapper (1-9)
50. Alarm 1 (🔔 1)
51. Infrarød sender
52. Batterirum

*Navigeringsknapper (+,-)

2.3 Tekniske data

Specifikation	Værdi
Dimensioner (BxDxH)	ca. 183 x 223 x 115 mm
Vægt	ca. 2 kg
Display	2.4" TFT farveskærm
Frekvensområde FM	87.50 MHz-108.00 MHz
DAB/DAB+	Bånd III, 174.928 MHz-239.200 MHz
Internetradio	Mere end 25.000 stationer verden over
Stationsindstillinger	30 til FM DAB/DAB + Internet-radio 10 til Spotify 8 til Deezer Amazon Music
Musikafspilleren understøtter medieformaterne	AAC, AAC+, MP3, WAV, WMA, FLAC Maks. 16 bits, 2 kanaler, samplefrekvens 48KHz
USB opladning	Output: DC 5V \equiv 2.1A
USB afspilning	Kompatibilitetssystem: FAT 16, FAT 32 (ikke kompatibel med NTFS eller andre systemer)
AUX-IN	Port: 3.5mm stik sensitivitet: 300 mV
Streaming	Bluetooth Spotify Deezer Amazon Music DLNA UPnP
Netværk understøttet	IEEE 802.11 a/b/g/n, 2.4G & 5GHz, 10/100 Ethernet 2.412-2.472GHz / 5.18GHz - 5.32GHz / 5.50GHz-5.70GHz
Maks. overført effekt	< 20dBm
Krypteret nøgle	WEP, WPA, WPA2 (PSK), WPS
Bluetooth	Version 4.1 Profil: AVRCP 1.5, A2DP 1.2 2.402GHz-2.480 GHz
Maks. overført effekt	< 4dBm
AC adapter, strøm	Kingwall Electronics Ltd. Model: AS360-150-AD240 Indgang: 100-240V ~ 50/60Hz 1.2A Udgang: 15.0V \equiv 2.4A
Batteri	CR2032 (fjernbetjening)
Standby strømforbrug	< 1.0W
Network Standby	< 2.0W

2.4 Godkendelsesmærker



Ordmærket Bluetooth® og logoerne er ejet af Bluetooth SIG, Inc. og anvendes af sonoro audio GmbH på baggrund af licensaftaler. Andre varemærker og brandnavne tilhører deres respektive ejere



UPnP™ er et varemærke tilhørende UPnP Forums



Spotify-softwaren kræver tredjepartslicenser, som du finder her:

<http://www.spotify.com/connect/third-party-licenses>



Deezer og Deezer-logoet er internationale varemærker tilhørende Deezer S.A., der er registreret i Frankrig og andre lande.



Amazon, Amazon Music Unlimited og alle tilhørende logoer er varemærker tilhørende Amazon.com, Inc. eller dets partnere.

DK

3 Kom godt i gang

3.1 Udpakning af RELAX

1. Tag RELAX ud af emballagen og kontroller, at der ikke er skader på hverken RELAX eller de enkelte dele. Hvis der er skader, må RELAX ikke tages i brug, og du skal straks kontakte din forhandler eller sonoro audio GmbH kundesupport.
2. Kontroller at leverancen er fuldstændig (se kapitlet "Leveringen omfatter").
3. Placer RELAX på et passende sted.
4. Fjern beskyttelsesfilmen fra displayet.

3.2 Tilslut strømforsyningen

1. Sæt adapterens top i strømforsyningens øverste stik.
2. Tryk på adapterens nederste ende for at låse den på plads.
3. For at fjerne den, skal klappen på strømforsyningen trækkes tilbage.
4. Skub adapteren opad for at fjerne den.

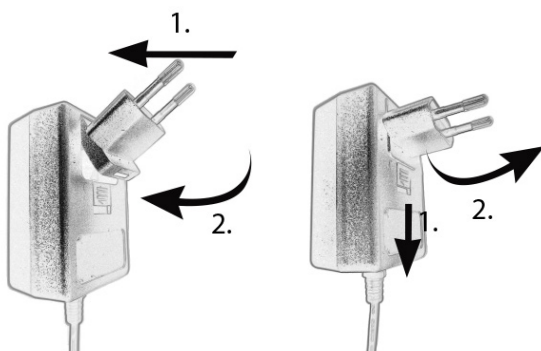

5. Sæt stikket til strømforsyningen i DC-stikket på bagsiden af RELAX.
6. Sæt stikket i strømforsyningen. RELAX er tændt.

3.3 Sæt batteriet i fjernbetjeningen

1. Åbn batterirummets dæksel på bagsiden af fjernbetjeningen, ved at dreje det mod uret med en lille mønt.
2. Isæt de medfølgende batterier (CR2032, 3 V) med (+) siden op.

3. Anbring og luk batterirummets dæksel ved at dreje det med uret med en lille mønt.

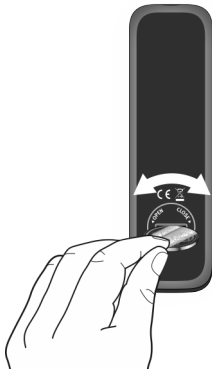

DK



Den infrarøde sensor på RELAX og den infrarøde sender på fjernbetjeningen må ikke blokeres under brug

3.4 Brug antennerne

1. Skru den ønskede antenne til FM/DAB antennekontakten på bagsiden af RELAX.

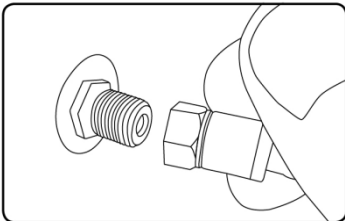

2. Hvis du bruger stangantennen, trækkes antennens led ud og justeres, så du får den bedst mulige modtagelse.
3. Løft Wi-Fi antennen opad.
4. Hvis du vil forbinde RELAX til dit netværk ved hjælp af et Ethernet kabel, skal du tilslutte et Ethernet kabel fra LAN porten på bagsiden af RELAX til din router.

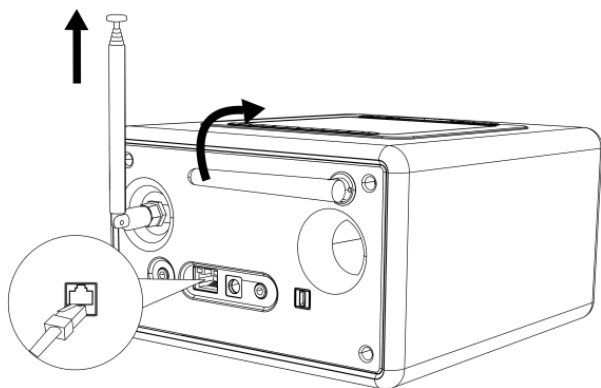

3.5 Første opsætning

Når RELAX tændes for første gang, vises "Opsætningsguide" på displayet. Følg nedenstående instruktioner for at konfigurere nogle grundlæggende indstillinger.

1. Når "Opsætningsguide" vises, trykkes på + eller – på fjernbetjeningen (eller drej navigationsknappen) for at vælge "YES" og tryk derefter på **OK** for at starte opsætningen.

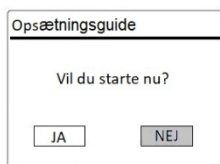

2. Du bliver derefter bedt om at vælge:
 - Sprog (der bruges i displayet)
 - Tidsformat (12 eller 24-timer)
 - Kilde til automatisk opdatering (opdatering fra radio, internet eller ingen opdatering).

Afhængigt af dine valg skal du følge instruktionerne på skærmen for yderligere at indstille dato og klokkeslæt, tidszone, sommertid eller trådløst netværk. Drej navigationsknappen på RELAX eller tryk navigationsknapperne på fjernbetjeningen for at foretage dine valg, og tryk derefter på **OK** for at bekræfte (se kapitlet "Brug menuerne").

Hvis der er valgt opdatering fra internettet, skal Wi-Fi forbindelsen først oprettes. Når du indtaster adgangskoden til dit trådløse netværk, skal du dreje navigationsknappen på RELAX eller trykke på navigationsknapperne på

fjernbetjeningen for at vælge et tegn, og derefter trykke **OK** for at bekræfte. For at slette den sidste indtastning, skal du vælge [BKSP]. For at annullere indtastningen af adgangskoden vælges [CANCEL]. Bekræft den indtastede kode med [OK].

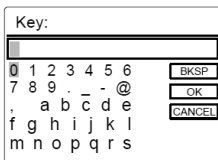

3. Når "Opsætningsguide udført" vises, trykkes på **OK** for at afslutte opsætningen.

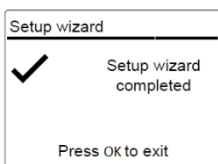





4. Alternativt kan Ethernet (LAN) forbindelsen til din router (med automatisk konfiguration) anvendes ved at vælge menupunktet [Wired] i det tilgængelige netværk.



For at køre installationsguiden igen, gå til [System Settings] og vælg [Setup Wizard] (se kapitlet "Systemindstillinger").

4 Grundlæggende funktion

Tænd	Tryk på  Relax starter med den sidst valgte afspilningstilstand.
Sluk (standby),	Tryk på  Klokkeslæt og dato (hvis indstillet) vises. RELAX slukker automatisk efter 15 minutter uden afspilning og betjening.
Valg af afspilningstilstand	Tryk en gang på MENU , derefter på  eller  (eller drej navigationsknappen) for at vælge en afspilningstilstand og tryk derefter OK for at bekræfte. Sekvenser: FM radio > DAB radio > Internet radio > Bluetooth > AUX In > Naturlig lyd > Meditationsmusik > Guidet meditation > Spotify > Deezer > Amazon Music > Min musik
Vælg afspilningstilstand direkte	Tryk på direkte funktion knappen på fjernbetjeningen eller på frontpanelet, for at skifte direkte fra en driftsfunktion til en anden.
Kontrol af lydstyrke	Tryk + eller - på fjernbetjeningen eller drej på lydstyrkeknappen på RELAX.

5 Anvendelse af menuerne

Der er tre typer menuer i RELAX.

- Opsætningsmenu (til bestemte indstillinger i en afspilningstilstand, f.eks. [Recall from Preset] i FM tilstand)
- Systemindstillinger (til generelle indstillinger, f.eks. klokkeslæt/dato, sprog osv.)
- Hovedmenu (adgang til afspilningstilstand, sleep timeren og alarmer)

Adgang til menuerne	Tryk på SETUP . Menuernes indhold kan variere afhængig af afspilningstilstand.
Vælg en indstilling i menuerne	Drej på navigationsknappen på RELAX eller tryk + eller - på fjernbetjeningen.
Bekræft et valg i menuerne	Tryk OK . (På RELAX, trykkes på navigationsknappen)
Gå et trin tilbage i menuen	Tryk ← .

6 Vis ikoner

I nedenstående tabel vises betydningen af de ikoner der vises i displayet.

	Wi-Fi forbindelsen er oprettet (med signalstyrke).
	Wi-Fi forbindelsen er afbrudt.
	LAN forbindelse er oprettet.
	LAN forbindelse er frakoblet.
	En Bluetooth enhed er tilsluttet.
	Alarm 1 er aktiveret.
	Alarm 2 er aktiveret.
	Radiostationen er på den forindstillede liste.
	FM RDS information modtages.
	Radiosignalet modtages (med signalstyrke).
	Gentag alle afspilningstilstanden er aktiveret.
	Gentag en afspilningstilstanden er aktiveret.
	Blandet afspilningstilstanden er aktiveret.
	Gentag alle og bland afspilningstilstanden er aktiveret.
	Sleep timeren er aktiveret.
	Stereo lydudsendelse er tilgængelig.
	Lydudgangen er muted.
	En USB enhed er tilsluttet.
	Afspilningen er sat på pause.

7 FM radio

7.1 Funktion

Adgang til FM radioen	Tryk på  på fjernbetjeningen. Eller tryk en gang på MENU , derefter ◀ eller ▶ (eller drej navigationsknappen) for at vælge FM radioen og tryk OK for at bekræfte.
Manuel indstilling af frekvens	Tryk ◀ eller ▶ .
Automatisk indstilling af næste tilgængelige station	Tryk og hold ◀ eller ▶ nede. Eller tryk på navigationsknappen for at starte den automatiske søgning.
Gem en radiostation i den forindstillede liste	Maksimalt 30 radiostationer kan gemmes. 1. Tryk SETUP indtil gem til forindstilling vises og tryk derefter OK for at bekræfte. 2. Tryk + eller - (eller drej navigationsknappen) for at vælge et forindstillet stationsnummer, og tryk derefter OK for at bekræfte.
Gem en radiostation direkte i den forindstillede liste (1-9)	Find en station, og derefter tryk og hold en stationsknap (1-9) nede, for at gemme direkte i den forindstillede liste.
Hent en radiostation i den forindstillede liste	1. Tryk SETUP indtil hent fra forindstillet vises og tryk OK for at bekræfte. 2. Tryk + eller - (eller drej navigationsknappen) for at vælge en radiostation fra den forindstillede liste og tryk OK for at bekræfte. Eller tryk på en forindstillet stationsknap (0-9) for at få adgang til en lagret station (1-30).

Gennemse radiostationens oplysninger (hvis tilgængelige)	Tryk gentagne gange på INFO .
Mute eller gendanne lyden	Tryk på  eller SNOOZE MUTE knappen.

7.2 Opsætningsmenu

Tryk **SETUP** i FM tilstand for at få adgang til opsætningsmenuen (se kapitlet "Anvendelse af menuerne"). Følgende indstillinger er tilgængelige og de aktuelle indstillinger (hvis relevant) er markeret med en stjerne (*).

- [Recall from Preset]
Hent en radiostation i den forindstillede liste.
- [Save to Preset]
Gem en radiostation i den forindstillede liste.
- [FM Auto Search]
For automatisk at gemme alle tilgængelige radiostationer i den forindstillede liste.*
* Alle eksisterende forindstillede stationer slettes.
- [FM Scan Setting]
For at afgøre om kun stationer med et stærkt signal skal skannes, når der foretages en automatisk søgning.
- [FM Reception Setting]
Lytte til radioen med stereo eller mono lydudgang.
- [System Settings]
Se kapitlet "Systemindstillinger".
- [Main menu]
Giver adgang til andre afspilningstilstande, sleep timeren eller alarmer.

8 DAB radio

8.1 Funktion

Adgang til DAB radioen	Tryk på DAB på fjernbetjeningen. Eller tryk en gang på MENU , derefter ◀ eller ▶ (eller drej navigationsknappen) for at vælge DAB radioen og tryk OK for at bekræfte.
Søg efter DAB radiostationer	Første gang du vælger DAB tilstanden, eller hvis stationslisten er tom, vil RELAX automatisk udføre en fuld søgning og gemme alle tilgængelige stationer i stationslisten.
Indstille en station	Tryk ◀ eller ▶.
Gem en radiostation i den forindstillede liste	Maksimalt 30 radiostationer kan gemmes. 1. Tryk SETUP indtil gem til forindstilling vises, og tryk derefter OK for at bekræfte. 2. Tryk + eller - (eller drej navigationsknappen) for at vælge et forindstillet stationsnummer, og tryk derefter OK for at bekræfte.
Gem en radiostation direkte i den forindstillede liste (1-9)	Find en station og derefter tryk og hold en stationsknap (1-9) nede, for at gemme direkte i den forindstillede liste.
Hent en radiostation i den forindstillede liste	1. Tryk SETUP indtil hent fra forindstillet vises, og tryk derefter OK for at bekræfte. 2. Tryk + eller - (eller drej navigationsknappen) for at vælge en radiostation fra den forindstillede liste og tryk OK for at bekræfte. Eller tryk på en forindstillet stationsknap (0-9) for at få adgang til en lagret station (1-30).
Gennemse radiostationens oplysninger* (hvis tilgængelige)	Tryk gentagne gange på INFO .

Mute eller gendanne lyden	Tryk på  eller SNOOZE MUTE knappen.
---------------------------	-----------------------------------------------------------------------------------------------------------------------------

*DAB oplysninger (hvis tilgængelige) omfatter: stationsnavn, dynamisk labelsegment (DLS), signalstyrke, programtype (PTY), ensemblenavn, frekvens, signal fejlrate, bitrate og lydstatus, codec, klokkeslæt og dato.

8.2 Opsætningsmenu

Tryk SETUP i DAB tilstand for at få adgang til opsætningsmenuen (se kapitlet "Anvendelse af menuerne"). Følgende indstillinger er tilgængelige, og de aktuelle indstillinger (hvis relevant) er markeret med en stjerne (*).

- [Recall from Preset]
Hent en radiostation i den forindstillede liste.
- [Save to Preset]
Gem en radiostation i den forindstillede liste.
- [Station List]
Viser alle tilgængelige stationer.
- [Scan]
Søger efter og gemmer alle tilgængelige stationer.
- [Manual Tune]
Manuel justering af frekvensen. Listen over tilgængelige digitale radioensembler vises.
- [Prune invalid Stations]
Fjerner alle ugyldige stationer fra stationslisten.
- [DRC]
Nogle DAB udsendelser tilbyder dynamisk områdekomprimering (DRC). Ved at komprimere det dynamiske område i et radiosignal kan du øge lydstyrken i rolige lyde og reducere lydstyrken i høje lyde. Du kan vælge høj, lav eller slukket niveau. Højt niveau anbefales til støjende omgivelser.
- [Station Order]
Definerer hvordan stationerne vises, når du gennemser stationslisten. Valgmulighederne er:
 - [Alphanumeric]: Arrangerer stationerne i alfabetisk rækkefølge,
 - [Ensemble]: Lister grupper af stationer der sendes sammen på samme ensemble, og
 - [Valid]: Lister gyldige stationer først og derefter stationer der ikke sender.

- [System Settings]
Se kapitlet "Systemindstillinger".
- [Main menu]
Giver adgang til andre afspilningstilstande, sleep timeren eller alarmer.

9 Internet radio

9.1 Funktion

Wi-Fi eller Ethernet internetforbindelse skal være etableret inden internet radioen kan bruges (se kapitlerne "Første opsætning" og "Netværk").

Adgang til internet radioen	Tryk på denne tast på  fjernbetjeningen. Eller tryk en gang på MENU , derefter ◀ eller ▶ (eller drej navigationsknappen) for at vælge internet radioen og tryk OK for at bekræfte. RELAX opretter forbindelse til det senest tilsluttede netværk og derefter til den sidst aflyttede station.
Stille ind på en radiostation eller en podcast	Se kapitlet "Stationsliste".
Gem en radiostation i den forindstillede liste	Maksimalt 30 radiostationer kan gemmes. 1. Tryk SETUP indtil "Gem til forindstilling" vises, og tryk derefter OK for at bekræfte. 2. Tryk + eller - (eller drej navigationsknappen) for at vælge et forindstillet stationsnummer, og tryk på OK for at bekræfte.
Gem en radiostation direkte i den forindstillede liste (1-9)	Find en station, og derefter tryk og hold en stationsknap (1-9) nede, for at gemme den direkte i den forindstillede liste.
Hent en radiostation i den forindstillede liste	1. Tryk SETUP indtil "Hent fra forindstillet" vises og tryk derefter OK for at bekræfte. 2. Tryk + eller - (eller drej navigationsknappen) for at vælge en radiostation fra den forindstillede liste, og tryk OK for at bekræfte. Eller tryk på en forindstillet stationsknap (0-9) for at få adgang til en lagret station (1-30).

Gennemse stationens oplysninger* (hvis tilgængelige)	Tryk gentagne gange på INFO .
Mute eller gendanne lyden	Tryk på  eller SNOOZE MUTE knappen.

*Stationens oplysninger (hvis tilgængelige) omfatter: kunstner og lydsporets navn, stationens beskrivelse, stationens genre og placering, signalets pålidelighed, codec og samplefrekvens, afspilningsbuffer og dato.

9.2 Setup menu

Tryk **SETUP** i internetradio tilstand for at få adgang til opsætningsmenuen (se kapitlet "Anvendelse af menuerne"). Følgende indstillinger er tilgængelige og de aktuelle indstillinger (hvis relevant) er markeret med en stjerne (*).

- [Recall from Preset]
Hent en radiostation fra forindstillingslisten.
- [Save to Preset]
Gem en radiostation i forindstillingslisten.
- [Last listened]
Indstiller på dine senest aflyttede radiostationer.
- [Station List]
Indstiller på alle tilgængelige internet radiostationer (se kapitlet "Stationsliste").
- [System Settings]
Se kapitlet "Systemindstillinger".
- [Main menu]
Giver adgang til andre afspilningstilstande, sleep timeren eller alarmer.

9.3 Stationsliste

Følgende menuer og undermenuer er tilgængelige i [Station List]:

- [My Favourites]
- Gennemse og indstille de internet radiostationer du har tilføjet til "Mine favoritter" på webportalen (se kapitlet "Anvend webportalen").

- [Local (name of your location)]

Gennemse og indstil alle radiostationer der er tilgængelige i dit område. Stationerne bliver grupperet i flere kategorier.

- [Stations]
 - [Location]: Gennemse og stil ind på radiostationer efter lokalitet.
 - [Genre]: Gennemse og stil ind på radiostationer efter genre.
 - [Search stations]: Søg efter tilgængelige radiostationer ved indtastning af søgeord.
 - [Popular stations]: Gennemse og stil ind på de mest populære internet radiostationer.
 - [New stations]: Gennemse og stil ind på de nyeste internet radiostationer.
- [Podcasts]
 - [Location]: Gennemse og stil ind på podcasts efter lokalitet.
 - [Genre]: Gennemse og stil ind på podcasts efter genre.
 - [Search podcasts]: Søg efter tilgængelige podcasts ved indtastning af søgeord.
- [Help]
 - [Get access code]: Få adgangskoden til RELAX.
 - [FAQ]: Få hjælp når internet radioen ikke virker ordentligt.

9.4 Anvend webportalen

På hjemmesiden "Frontier Silicon Internet Radio portal" kan du organisere "Mine favoritter", og tilføje nye internet radiostationer på en computer. For at kunne gøre dette, skal du først registrere dig på webportalen.

1. I internetradio tilstanden skal du trykke på **SETUP** og derefter gå til [Stations Liste] > [Hjælp]. Noter adgangskoden.
2. Gå til <http://nuvola.link/sr> i din computers webbrowser.
3. Opret en ny konto med adgangskoden.
4. Følg instruktionerne på webportalen og ved hjælp af "Mine favoritter" og "Mine tilføjede stationer" kan der tilføjes radiostationer.

Der fås adgang til de tilføjede stationer i "Mine favoritter" via [Mine tilføjede stationer] i internet radio tilstand på RELAX.

10 Bluetooth

RELAX kan forbindes til Bluetooth-aktiverede afspillere (f.eks. mobiltelefon) inden for en rækkevidde på ca. 10 meter (30 feet).

10.1 Parring

1. Tryk på  tasten på RELAX eller fjernbetjeningen. Eller tryk en gang på **MENU**, derefter **+** eller **-** (eller drej navigationsknappen) for at vælge Bluetooth tilstanden og tryk derefter **OK** for at bekræfte.

Det lille Bluetooth ikon  blinker og indikerer at RELAX er parat til parring.

2. På din Bluetooth-aktiverede afspiller, skal du aktivere Bluetooth funktionen og søge efter tilgængelige Bluetooth enheder.
3. Vælg "RELAX" på listen over tilgængelige Bluetooth enheder for at starte parringen.

Bluetooth ikonet  holder op med at blinke, når parringen er afsluttet.

10.2 Funktion

Adgang til Bluetooth	Tryk på  tasten på RELAX eller fjernbetjeningen. Eller tryk en gang på MENU , derefter ◀ eller ▶ (eller drej navigationsknappen) for at vælge Bluetooth, og tryk derefter OK for at bekræfte.
Start afspilning	Vælg en lydfil fra din Bluetooth-aktiverede afspiller og start afspilningen.
Pausere eller genoptage afspilningen	Tryk ▶ .
Spring til forrige eller til næste lydfil	Tryk ◀ eller ▶ .
Søg hurtigt baglæns eller fremad i en lydfil	Under afspilning holdes ◀ eller ▶ nede.

Afbryde Bluetooth forbindelsen	<ul style="list-style-type: none"> • Skift til en anden afspilningstilstand, eller • vælg [BT disconnect] i opsætningsmenuen (se nedenfor), eller • tryk og hold  nede.
Gennemse lydfilens oplysninger (hvis	Tryk gentagne gange på INFO

10.3 Opsætningsmenu



Tryk **SETUP** i Bluetooth tilstand for at få adgang til opsætningsmenuen (se kapitlet "Anvendelse af menuerne"). Følgende indstillinger er tilgængelige og de aktuelle indstillinger (hvis relevant) er markeret med en stjerne (*).

- [Disconnect BT]
For at afbryde Bluetooth forbindelsen.
- [View Details]
 - [Bluetooth Info]: For at få den aktuelle Bluetooth forbindelsesstatus.
 - [Connected to device]: For at få den aktuelt forbundne Bluetooth enheds navn.
 - [Paired device list]: For at få en liste over parrede Bluetooth enheders navne.
- [System Settings]
Se kapitlet "Systemindstillinger".
- [Main menu]
For at få adgang til andre afspilningstilstande, sleep timeren eller alarmer.

11 AUX In

11.1 Funktion

Din eksterne afspiller (f.eks. mp3 afspiller) skal tilsluttes til auxiliary indgangsstikket på RELAX med et lyd kabel (med 3,5 mm stik, medfølger ikke).

Adgang til AUX In	Tryk på  tasten på fjernbetjeningen. Eller tryk en gang på MENU , og derefter ◀ eller ▶ (eller drej navigationsknappen) for at vælge AUX In tilstanden og tryk OK for at bekræfte.
Starte og styre afspilningen	Udfør alle afspilninger via den eksterne afspiller.
Mute eller gendanne lyd gengivelsen	Tryk på  eller SNOOZE MUTE knappen.

DK

11.2 Opsætningsmenu



Tryk **SETUP** i AUX In tilstand for at få adgang til opsætningsmenuen (se kapitlet "Anvendelse af menuer"). Følgende indstillinger er tilgængelige og de aktuelle indstillinger (hvis relevant) er markeret med en stjerne (*).

- [System Settings]
Se kapitlet "Systemindstillinger".
- [Main menu]
Giver adgang til andre afspilningstilstande, sleep timeren eller alarmer.

12 Naturlig lyd

12.1 Funktion

En række naturlige lyde integreret i din RELAX vil hjælpe dig med at lindre stress.

Adgang til de naturlige lyde	Tryk på  tasten på RELAX eller fjernbetjeningen. Eller tryk en gang på MENU , derefter ◀ eller ▶ (eller drej navigationsknappen) for at vælge Naturlig lyd, og tryk derefter OK for at bekræfte.
Starte og styre afspilningen	Vælg et nummer blandt de forindstillede stationsknapper (1-6)* for at få direkte adgang til musikken med de naturlige lyde.
Pausere eller genoptage afspilningen	Tryk ▶ .
Spring til forrige eller til næste naturlig lyd musik	Tryk ◀ eller ▶.
Mute eller gendanne lyden	Tryk  eller SNOOZE MUTE knappen.

12.2 Opsætningsmenu







Tryk **SETUP** i Naturlig lyd tilstand for at få adgang til opsætningsmenuen (se kapitlet "Anvendelse af menuerne"). Følgende indstillinger er tilgængelige og de aktuelle indstillinger (hvis relevant) er markeret med en stjerne (*).

- [Content Language]
For at vælge musikindholdets hjemland (tysk, engelsk, fransk).
- [System Settings]
Se kapitlet "Systemindstillinger".
- [Main menu]
Giver adgang til andre afspilningstilstande, sleep timeren eller alarmer.

13 Meditationsmusik

13.1 Funktion

Meditationsmusikken på din RELAX hjælper dig virkelig af med alle stressfyldte tanker.

Adgang til meditationsmusikken	Tryk på  tasten på RELAX eller fjernbetjeningen. Eller tryk en gang på MENU , derefter  eller  (eller drej navigationsknappen) for at vælge Meditationsmusik tilstanden, og tryk derefter OK for at bekræfte.
Starte og styre afspilningen	Vælg et nummer blandt de forindstillede stationsknapper (1-6)* for at få direkte adgang til meditationsmusikken.
Pausere eller genoptage afspilningen	Tryk  .
Spring til forrige eller til næste meditationsmusik	Tryk  eller  .
Mute eller gendanne lyden	Tryk  eller SNOOZE MUTE knappen.

DK

13.2 Opsætningsmenu



Tryk **SETUP** i meditationsmusik tilstanden for at få adgang til opsætningsmenuen (se kapitlet "Anvendelse af menuerne"). Følgende indstillinger er tilgængelige og de aktuelle indstillinger (hvis relevant) er markeret med en stjerne (*).

- [Content Language]
For at vælge musikindholdets hjemland (tysk, engelsk, fransk).
- [System Settings]
Se kapitlet "Systemindstillinger".
- [Main menu]
Giver adgang til andre afspilningstilstande, sleep timeren eller alarmer.

14 Guidet meditation

14.1 Funktion

Den guidede meditationsmusik på din RELAX hjælper dig til at opnå sand afslapning og opløser dine stress- eller spændingstilstande.

Adgang til Guidet meditation	Tryk på  tasten på RELAX eller fjernbetjeningen. Eller tryk en gang på MENU , derefter ◀ eller ▶ (eller drej navigationsknappen) for at vælge Guidet meditation og tryk OK for at bekræfte.
Starte og styre afspilningen	Vælg et album fra de forindstillede stationsknapper (1-6)* for at få direkte adgang til den guidede meditation.
Pausere eller genoptage afspilningen	Tryk ▶ .
Spring til forrige eller til næste guidede	Tryk ◀ eller ▶.
Mute eller gendanne lyden	Tryk  eller SNOOZE MUTE knappen.

14.2 Opsætningsmenu

Tryk SETUP i Guidet meditation tilstand for at få adgang til opsætningsmenuen (se kapitlet "Anvendelse af menuerne"). Følgende indstillinger er tilgængelige og de aktuelle indstillinger (hvis relevant) er markeret med en stjerne (*).

- [Contents Language]
For at vælge musikindholdets hjemland (tysk, engelsk, fransk).
- [System Settings]
Se kapitlet "Systemindstillinger".
- [Main menu]
Giver adgang til andre afspilningstilstande, sleep timeren eller alarmer.

15 Streamingtjenester

RELAX kan afspille indhold fra følgende streamingtjenester:



DK

Symbolerne for disse tjenester kan også findes på displayet på RELAX.



Bemærk venligst: Brugen af streamingtjenester kræver indgåelse af kontrakter, og disse kan medføre omkostninger.

Gratis tilbud indeholder ofte reklamer. Streamingtjenesterne har ansvaret for ændringer. Indhent flere oplysninger på udbyderens hjemmesider.

Vi anbefaler, at du først installerer UNDOK™-appen på den enhed, som du vil styre din RELAX med (f.eks. en smartphone eller en tablet).



Bemærk: Enheden (f.eks. en smartphone) skal være i samme netværk som din RELAX! Tip til UNDOK™-appen findes i afsnit 21.



Af og til kan tjenesterne også betjenes direkte via udbyderens apps eller på RELAX. Indhent flere oplysninger fra udbyderen.

15.1 Anvendelse

De nedenfor beskrevne procedurer gælder for alle tilgængelige streamingtjenester.

Valg af en streamingtjeneste	Tryk på knappen  på RELAX eller på fjernbetjeningen for at vælge den ønskede streamingtjeneste. Symbolerne for ovenstående tjenester vises i displayet på din RELAX. Alternativt kan du trykke én gang på MENU og derefter på ◀ eller ▶ (eller drej på indstillingsknappen) for at vælge den ønskede streamingtjeneste. Bekræft med OK -knappen.
Log på en streamingkonto (Spotify, Deezer, Amazon Music)	Hvis du vil bruge en streamingtjeneste på RELAX, skal du logge ind på RELAX eller via UNDOK™ -appen, der er installeret på din mobilenhed med din konto. Følg vejledningen på skærmen.
Sådan bruges Spotify Connect	Brug din telefon, tablet eller computer som fjernbetjening til Spotify. Gå til spotify.com/connect for at finde ud af, hvordan du gør.
Sæt på pause eller genoptag afspilning	Tryk på ▶ .
Skift til forrige eller næste titel	Tryk på ◀ eller ▶.
Gem en titel (en playliste*) i favoritlisten	Du kan gemme maksimalt 8 titler, med Spotify kan du gemme op til 10 titler eller playlister. Tryk på knappen FAV på RELAX, og hold den nede, indtil favoritlisten vises. Tryk på + eller - (eller drej på betjeningsknappen) for at vælge en favoritplacering, og tryk på OK for at bekræfte.

<p>Gem en titel (en playliste*) direkte i favoritlisten</p>	<ol style="list-style-type: none"> 1. Tryk på SETUP indtil "Gem til forindstilling" vises, tryk derefter på OK for at bekræfte. Tryk + eller - (eller drej navigationsknappen) for at vælge et forindstillet nummer, og tryk derefter på OK for at bekræfte. 2. Tryk på en af de 6 favoritknapper (1-6) på RELAX, og hold den nede. 3. På fjernbetjeningen: Tryk på en af knapperne 1-8, og hold den nede (Spotify 1-9).
<p>Valg af en titel (en playliste*) i favoritlisten</p>	<p>Favoritter kan vælges på 3 måder:</p> <ol style="list-style-type: none"> 1. Tryk på FAV, tryk derefter på + eller - (eller drej på betjeningsknappen) for at vælge en titel/en playliste i favoritlisten, og tryk derefter på OK. 2. Tryk på en af de 6 favoritknapper på RELAX. 3. Tryk på en af knapperne 1-8 på fjernbetjeningen (Spotify 1-9) for at vælge en af favoritterne.
<p>Søg efter information om titlen (hvis tilgængelig)</p>	<p>Tryk flere gange på INFO.</p>
<p>Afbryd eller genaktivér lyden</p>	<p>Tryk på symbolet SNOOZE MUTE eller på knappen .</p>

* Gælder kun for Spotify

15.2 Opsætningsmenu

Vælg en tilgængelig streamingtjeneste, og tryk på **SETUP** for at åbne opsætningsmenuen. Du kan vælge mellem følgende valgmuligheder:

- [Systemindstillinger]
Se afsnittet „Systemindstillinger“.
- [Hovedmenu]
For at vælge andre afspilningsfunktioner, Sleptimer eller Vækningsalarmer.



Advarsel: Valgte funktioner markeres med en stjerne.

16 Min musik



ADVARSEL!

Fare for skader!

Ukorrekt håndtering af RELAX kan føre til skader.

Tilslut ikke RELAX direkte til USB-porten på en computer eller anden ekstern lagerenhed, som f.eks. en ekstern harddisk.



I My Music kan du afspille titler (lydfiler) fra et USB-stik eller en medieserver (UPnP), som er på samme wi-fi-netværk som RELAX.

16.1 Funktion

Adgang til Min musik	Tryk en gang på MENU , derefter ◀ eller ▶ (eller drej navigationsknappen) for at vælge Min musik og tryk derefter OK for at bekræfte.
Afspil lydfiler der er gemt på et USB-stik	Forbind USB-stikket til USB-porten på RELAX. Tryk derefter på SETUP og vælg [USB Playback] fra opsætningsmenuen (se kapitlet "Opsætningsmenu" på næste side).
Pausere eller genoptage afspilningen	Tryk ▶ .
Spring til forrige eller til næste afspilningsemne	Tryk ◀ eller ▶.
Søg hurtigt baglæns eller fremad i en lydfil	Ved afspilning holdes ◀ eller ▶ nede.
Tilføje en lydfil til "Min afspilningsliste"	Tryk og hold ▶ nede eller brug navigationsknappen, når filen fremhæves i valgmenuen.
Gennemse lydfiles oplysninger (hvis tilgængelige)	Tryk gentagne gange på INFO .

16.2 Opsætningsmenu

Tryk **SETUP** i musikafspilningstilstand for at få adgang til opsætningsmenuen (se kapitlet "Anvendelse af menuerne"). Følgende indstillinger er tilgængelige og de aktuelle indstillinger (hvis relevante) er markeret med en stjerne (*).

- [Shared Media]
Søgning efter lydfiler på Wi-Fi eller Ethernet-netværket.
Når en medieserver er fundet, vises en valgmenu til valg af lydfiler til afspilning på RELAX.
- [USB Playback]
Søgning efter lydfiler på den tilsluttede USB-stik.
Når et USB-stik er fundet, vises en valgmenu til valg af lydfiler til afspilning på RELAX.
- [My Playlist]
Gennemse og afspille lydfiler der er gemt i "Min afspilningsliste".
- [Repeat]
Sådan aktiveres eller deaktiveres gentagelsestilstanden for den aktuelle mappe/afspilningsliste.
- [Shuffle]
Sådan aktiveres eller deaktiveres blanding af den aktuelle mappe/afspilningsliste.
- [Clear my Playlist]
Ryd poster på "Min afspilningsliste".
- [Prune Servers]
Hvis denne indstilling er sat til "JA", vises inaktive medieservere. Du kan derefter vælge en medieserver og "vække den til live" (WOL "wake on LAN" funktion) for at afspille lydfiler på RELAX.
- [System Settings]
Se kapitlet "Systemindstillinger".
- [Main menu]
Giver adgang til andre afspilningstilstande, sleep timeren eller alarmer.

17 Demo musik

17.1 Funktion





Demo musik kan afspilles i standby for at demonstrere RELAX, for eksempel i en butik.

Adgang til demo musikken	RELAX er i standby. Tryk og hold navigationsknappen nede i 3 sekunder.
Starte og styre afspilningen	Vælg musik ved hjælp af de forindstillede stationsknapper (1-6).
Pausere eller genoptage afspilningen	Tryk ⏸ .
Spring til forrige eller til næste musikspor	Tryk ◀ eller ▶ .
Mute eller gendanne lyden	Tryk 🔇 eller SNOOZE MUTE knappen.
Forlad demo musik tilstanden	Tryk 🔌 .

18 Alarmer

18.1 Indstille alarmer

Du kan indstille to alarmer.

1. Tryk og hold  **1** eller  **2** nede, for at få adgang til indstillingen af alarmer. Alternativt kan du trykke på **SETUP** i enhver afspilningstilstand og derefter vælge [Main menu] og så [Alarms].
Du kan også få adgang til indstilling af alarmer når RELAX er standby (slukket). Til dette, trykkes på  **1** eller  **2** knappen og den holdes nede.
2. Vælg den alarm du ønsker at indstille (alarm 1 eller 2) og tryk derefter **OK**.
3. Følgende indstillinger viser, hvordan du indstiller alarmen. Drej navigationsknappen eller tryk på navigationsknapperne for at udføre indstillingerne (se kapitlet "Anvendelse af menuerne").
 - [Enable]
Tænde eller slukke og indstille alarmens hyppighed. Følgende muligheder er tilgængelige:
 - [Off]: Slukker for alarmen.
 - [Daily]: Alarmen lyder hver dag.
 - [Once]: Alarmen lyder kun en gang.
 - [Weekends]: Alarmen lyder på lørdage og søndage.
 - [Weekdays]: Alarmen lyder fra mandag til fredag.
 - [Time]
 - Indstiller alarmtidspunktet.
 - [Mode]
For at vælge alarmens lydkilde. Følgende muligheder er tilgængelige:
 - [Ringtone]
 - [Internet Radio]
 - [DAB]
 - [FM]
 - [Nature sound]
 - [Preset]
Vælg den senest aflyttede station eller en forindstillet station som alarmens lydkilde. Dette vises kun hvis Internet radio, DAB eller FM er valgt i [Mode].
Vælg ringtone, herunder [Beep], [Awakening], [Bird], [Guitar], [Piano], [Xylophone]. Dette vises kun hvis Ringtone er valgt i [Mode].
Vælg det naturlige lydspor, herunder [Bird],[Rain], [Ocean surf], [Whales], [Wind Chimes], [Fireplace]. Dette vises kun hvis Naturlig lyd er valgt i [Mode].

- [Volume]
Indstille lydstyrke på alarmlyden.
- [Save]
Gem de aktuelle indstillinger.

Når [Save] er valgt, gemmes alarmindstillingerne. Hvis en alarm er aktiveret, vises det tilsvarende alarmikon (1)(2).

18.2 Tænde eller slukke alarmen

- Hvis RELAX er tændt eller i standby (slukket), trykkes 1 eller 2 gentagne gange for at tænde eller slukke den respektive alarm.
- Når en alarm aktiveres, vil det tilsvarende alarmikon (1)(2) blive vist.

18.3 Deaktivering af en alarms lyd

- Tryk 1, 1, 2 eller tryk på lydstyrkeknappen for at stoppe en alarms lyd.

18.4 Snooze

- For midlertidigt at gøre en lydende alarm tavs (standard: 10 minutter), tryk på SNOOZE MUTE eller 1 knapperne.
- Tryk + eller – (eller drej navigationsknappen) for at ændre snooze perioden (5, 10, 15 eller 30 min).
- I snooze perioden blinker alarmikonet, og den resterende snooze tid vises.
- For at annullere snooze funktionen tryk 1 eller 2.

19 Sleep timer

Sleep timeren indstiller tidsrummet før RELAX slukker automatisk.

1. Tryk **SETUP** i enhver afspilningstilstand og vælg derefter [Main menu] og derefter [Sleep].
2. Eller tryk på **SLEEP** knappen på fjernbetjeningen for at tænde eller slukke for sleep timeren.
3. Tryk **+ eller –** (eller drej navigationsknappen) for at vælge en sleep timer (5, 10, 15, 20, 25, 30, 35, 40, 45, 50, 55, 60, 65, 70, 75, 80, 85, 90, 95, 100, 105, 110, 115 eller 120 min).
4. Tryk **OK** for at bekræfte valget.

Når sleep timeren er aktiv, vises sleep timer ikonet () og den resterende tid. For at annullere sleep timeren, vælges [Sleep OFF].

DK

20 Systemindstillinger

20.1 Få adgang til systemindstillingerne

- Tryk **SETUP** i enhver afspilningstilstand og vælg derefter [System Settings]
- Se efterfølgende kapitler for nærmere oplysninger om hver enkelt indstilling.
- De aktuelle indstillinger (hvis relevant) er markeret med en stjerne (*).
- Se kapitlet "Anvendelse af menuer" for at gennemse og vælge i systemindstillingerne.

20.2 Equalizer

- Vælg en af indstillingerne for lydudligning der omfatter: [Loudness], [Jazz], [Rock], [Movie], [Classic], [Pop], [News], [My EQ] og [My EQ profiles setup].
- [My EQ Profile Setup] giver dig mulighed for at indstille dine egne bas- og diskantniveauer.

20.3 Lydkvalitet for streaming

De tre kvalitetsindstillinger, der kan foretages i systemindstillingerne, gælder kun for streaming af musik.

- [Lav kvalitet]: Svarer til den laveste kvalitet for streamingtjenesten.
- [Normal kvalitet]: Svarer til den normale kvalitet for streamingtjenesten.
- [Høj kvalitet]: Svarer til den højeste kvalitet for streamingtjenesten.

20.4 Network

- [Network wizard]
Opretter netværksforbindelse.
- [WPS WLAN Setup]
Vælg denne indstilling, hvis din trådløse router understøtter både WPS og PBC opsætningsmetoder.
- [View Settings]
Se de aktuelle netværksoplysninger.
- [WLAN Region]
Sådan vælges en WLAN region.
- [Manual Settings]
Under [Wireless] indstillingen, vælges [DHCP enable] for at tildele IP-adressen automatisk eller [DHCP disable] for at gøre det manuelt.

- [NetRemote PIN setup]
Opret en NetRemote PIN.
- [Network Profile]
Vis en liste over netværk gemt af RELAX.
- [Clear Network Setting]
Ryd alle netværksindstillinger.
- [Keep Network Connected]
Holder netværket tilsluttet. Dette giver dig mulighed for at tænde for RELAX fra standby, ved hjælp af en fjernbetjeningsapp.

20.5 Klokkelæt/dato

- [Set Time/Date]
Indstil klokkeslæt og dato.
- [Auto update]
Vælg en kilde (radio, internet eller ingen opdatering) til automatisk opdatering af tid.
Hvis du opdaterer tiden fra en kilde (radio - FM/DAB), har sommertidsindstillingen ingen effekt.
Hvis du opdaterer tiden fra internettet, skal du indstille din tidszone.
- [Set Format]
Indstilling af 12 eller 24 timers tidsformat.
- [Set Time zone]
Indstil tidszone.
- [Daylight savings]
Aktivering eller deaktivering af sommertid.

20.6 Baggrundsbelysning

Valg af displayets lysstyrkeniveau. Displayet skifter til lys eller mørk. Lysstyrkeniveauet justeres automatisk i overensstemmelse med omgivelseslysføleren foran på RELAX.

- [High Ambience]
Niveau 8 til 15
- [Low Ambience]
Niveau 1 til 8

20.7 Inaktiv standby

- Denne indstilling angiver varigheden af tiden inden RELAX slukkes automatisk. Indstillingerne omfatter: deaktiveret, 2, 4, 5 og 6 timer.

20.8 Sprog

- Her indstilles menusproget. Valgmulighederne omfatter: engelsk, tysk, dansk, spansk, fransk, italiensk, hollandsk, norsk, polsk, portugisisk, finsk, svensk og tyrkisk.

20.9 Gendan fabriksindstillinger

- Denne indstilling fjerner alle brugerdefinerede indstillinger og erstatter dem med de oprindelige standardindstillinger.

20.10 Software opdatering

- [Auto Check]
Periodisk kontrol af opdatering.
- [Check now]
Kontrollerer for opdatering med det samme.
Hvis en ny software er tilgængelig, spørger RELAX om du vil fortsætte til opdatering.
Inden opdatering af softwaren, skal du sørge for at RELAX er tilsluttet en stabil strømforbindelse. Afbrydelse af strømmen ved en softwareopdatering, kan beskadige RELAX.

20.11 Opsætningsguide

- For at udføre den første opsætning (se kapitlet "Første opsætning").

20.12 Info

- Viser den aktuelle software version, spotify version, radio ID og navn.

21 Brug UNDOK™ app til at styre RELAX

RELAX er kompatibel med Frontier Silicon's UNDOK™ app. App'en giver en omfattende fjernbetjent funktionalitet til FS-baserede lydmoduler med en iOS eller Android smart-enhed.

Således installeres og bruges UNDOK™ app'en:

1. Download UNDOK™ app'en fra "App Store" eller "Google play" og installer den på din iOS eller Android smart-enhed.



2. Forbind din smart-enhed til samme Wi-Fi netværk som RELAX.
3. Start UNDOK™ app'en på din smart-enhed. App'en vil søge efter kompatible lydsystemer. Du kan også trykke på "Set up audio system" for at begynde søgningen efter lydsystemer.

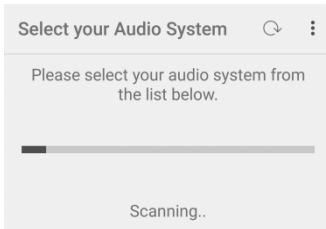

4. Vælg "RELAX" på listen over tilgængelige lydsystemer.



5. Betjen RELAX ved hjælp af UNDOK™ app'en.



22 Fejlfinding

Fejl kan opstå på ethvert elektrisk udstyr. Dette skyldes ikke nødvendigvis en defekt. Derfor bør du ved hjælp af nedenstående tabel forsøge, om du selv kan løse problemet.

Fejl	Mulig årsag	Løsning
Ingen strøm	Strømkablet er ikke tilsluttet korrekt.	Tilslut strømkablet korrekt.
RELAX svarer ikke	Der er en fejl på RELAX.	Afbryd og tilslut strømstikket. Tænd derefter RELAX igen.
Fjernbetjeningen virker ikke eller virker kun sporadisk	Afstanden til RELAX er for stor.	Reducer afstanden mellem fjernbetjening og RELAX.
	Batteriet er tomt.	Udskift batteriet.
Ingen lyd eller dårlig lyd kvalitet	Lyden er slukket.	Juster lydstyrken.
	Hovedtelefoner er tilsluttet.	Træk hovedtelefonen ud af stikket.
	RELAX er ikke indstillet til den korrekte afspilningstilstand.	Vælg en anden afspilningstilstand.
	FM/DAB eller internet modtagelsen er dårlig.	Udvid/juster FM/DAB antennen eller kontroller Wi-Fi forbindelsen.
	Der er radiointerferens.	Hold RELAX væk fra andre elektroniske enheder.
Alarm virker ikke.	Alarm er ikke aktiveret.	Aktiver alarmeren.
	Alarm lydstyrke er sat for lavt.	Øg alarmens lydstyrke.

Fejl	Mulig årsag	Løsning
Utilstrækkelig Wi-Fi signalstyrke	Routeren er for langt væk eller er blokeret.	Anbring RELAX tættere på routeren eller juster Wi-Fi antennens position.
Kan ikke oprette forbindelse til dit Wi-Fi netværk	Routeren er ikke tændt eller fungerer ikke korrekt.	Tænd din router eller kontroller routerens betingelser.
	Opsætningen er forkert.	Kontroller om din router understøtter WPS og anvender den korrekte opsætning (PBC eller PIN). Konfigurer Wi-Fi opsætningen igen.
Internetradio station virker ikke altid.	Nogle stationer understøtter kun et begrænset antal lyttere.	Prøv igen senere.
	Stationen sender ikke.	Prøv igen senere.
Nogle internetradio stationer forsvinder fra stationslisten.	Stationen fjernes fra listen, når den ikke sender.	Tjek igen senere. Hvis stationen nu sender, vil den igen kunne ses på listen.
USB enhed virker ikke.	USB afspilning er ikke understøttet.	Kontroller filerne og filsystemet på USB enheden.
	USB enheden oplader ikke.	Kontroller USB kablet.

23 Rengøring



ADVARSEL!

Materielle skader pga. u hensigtsmæssig rengøring!

Forkert rengøring kan beskadige RELAX og indskrænke funktionaliteten.

- Anvend aldrig stærke eller opløsende rengøringsmidler, da de kan skade overfladen på RELAX.
- Anvend aldrig varmluft eller komprimeret luft til at tørre RELAX.
- RELAX hjørner og kanter er trykfølsomme. Beskyt dem mod for højt tryk

DK

Rengøring af fingeraftryk og let snavs

- Rengør kun RELAX udefra med en tør, blød klud.

Rengøring af genstridigt snavs

- Rengør kun RELAX udefra med en let fugtig klud, og tør derefter RELAX med en blød, tør klud

24 Garanti

Når du indsender garantikrav, gælder følgende uden at det begrænser dine juridiske rettigheder:

- Garantikrav kan kun gøres gældende inden for en periode på maks. 2 år (1 år i Nordamerika og Australien), regnet fra købsdatoen.
- sonoro audio GmbH skal efter eget skøn gratis reparere eller erstatte RELAX, ved fejl opstået som følge af materiale- eller produktionsfejl, inden for garantiperioden.
- I tilfælde af en klage, bedes du kontakte vores kundeservice. Du finder kontaktoplysningerne under "Kontaktdata" eller på www.sonoro.de.
- Der begynder ikke en ny garantiperiode efter reparation eller udskiftning af RELAX. Garantiperioden på 2 år (1 år i Nordamerika og Australien) fra købsdatoen, er fortsat gældende.
- Garantien omfatter ikke batterier, skader forårsaget af forkert brug, normal slitage samt defekter der kun minimalt påvirker værdien eller brugbarheden af RELAX. Garantien bortfalder også i tilfælde af ændringer, der ikke er foretaget af vores autoriserede servicecenter.

WIR DANKEN IHNEN FÜR IHR VERTRAUEN

Bei der Entwicklung und Produktion unserer Musiksysteme legen wir größten Wert auf Qualität und höchstmögliche Sorgfalt. Dazu gehört auch, dass jedes einzelne Musiksystem vor dem Verlassen des Werkes auf Herz und Nieren geprüft wird.

Es ist uns daher besonders wichtig, dass Sie nach dem Kauf noch lange Freude an Ihrem sonoro Musiksystem haben. Ist der Inhalt unvollständig oder beschädigt? Gibt es Anlass zu Beanstandungen? Wir lassen Sie mit Ihren Fragen nicht allein. Verlassen Sie sich auf das Know-how unserer Service-Mitarbeiter. Unser Service-Team weiß alles, was es über die sonoro Produkte zu wissen gibt und berät Sie freundlich, schnell und kompetent.

WE THANK YOU FOR YOUR TRUST

At sonoro we are putting the utmost effort in to developing state-of-the-art products with impeccable quality standards. It is very important to us that you stay satisfied with your sonoro product for the lifetime of the unit. If for any reason you need assistance or have a warranty claim, please do not hesitate to get in touch with our Service Team.

NOUS VOUS REMERCIONS DE VOTRE CONFIANCE

Chez sonoro nous sommes très attachés à la qualité irréprochable de nos produits. Nous ne souhaitons rien de moins que votre entière satisfaction. En cas de besoin d'assistance ou de réclamation, n'hésitez pas à prendre contact avec notre équipe de Service-Après-Vente.

DEUTSCHLAND - HQ

+49 2131 8834141
support@sonoro.de

ÖSTERREICH

+49 2131 8834141
austria@sonoro.de

HONG KONG

+852 2618 5900
hongkong@sonoro.de

SCHWEIZ

swiss@sonoro.de

UNITED KINGDOM

support@sonoro.co.uk

FRANCE

support@sonoro.fr

ITALIA

italy@sonoro.de

ESPAÑA

spain@sonoro.de

PORTGUAL

portugal@sonoro.de

BELGIEN

belgium@sonoro.de

NEDERLAND

netherlands@sonoro.de

LUXEMBOURG

luxembourg@sonoro.de

POLSKA

poland@sonoro.de

HRVATSKA

croatia@sonoro.de

NORGE

norway@sonoro.de

SVERIGE

sweden@sonoro.de

SUOMI

finland@sonoro.de

AUSTRALIA

australia@sonoro.de